

Конкурсна документација за јавну набавку у отвореном поступку „Израда техничке документације и извођење радова на формирању позиција за пуњење електричном енергијом средстава за опслужу ваздухоплова“ број 63/2016 ОП

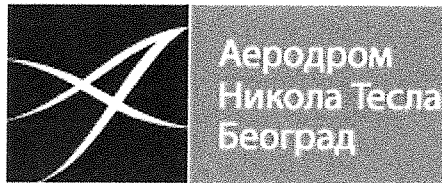

КОНКУРСНА ДОКУМЕНТАЦИЈА

Предмет јавне набавке
**ИЗРАДА ТЕХНИЧКЕ ДОКУМЕНТАЦИЈЕ И ИЗВОЂЕЊЕ РАДОВА НА ФОРМИРАЊУ ПОЗИЦИЈА ЗА
ПУЊЕЊЕ ЕЛЕКТРИЧНОМ ЕНЕРГИЈОМ СРЕДСТАВА ЗА ОПСЛУГУ ВАЗДУХОПЛОВА
ОТВОРЕНИ ПОСТУПАК**

Врста предмета јавне набавке
РАДОВИ

Редни број јавне набавке
63/2016 ОП

Београд, март, 2017. године

Конкурсна документација за јавну набавку у отвореном поступку „Израда техничке документације и извођење радова на формирању позиција за пуњење електричном енергијом средстава за опслужу ваздухоплова“ број 63/2016 ОП

На основу члана 32. и 61. Закона о јавним набавкама („Сл. гласник РС“ бр. 124/2012, 14/15 и 68/15 у даљем тексту ЗЈН) и члана 2. Правилника о обавезним елементима конкурсне документације у поступцима јавних набавки и начину доказивања испуњености услова („Сл. гласник РС“ бр. 86/2015), Одлуке о покретању отвореног поступка јавне набавке број 63/2016 ОП бр. 31-1646 од 13.12.2016. године и Решења о образовању Комисије за јавну набавку у отвореном поступку број 63/2016 ОП бр. 31-1647 од 13.12.2016. године, припремљена је

**КОНКУРСНА ДОКУМЕНТАЦИЈА
ЗА ЈАВНУ НАБАВКУ „ИЗРАДА ТЕХНИЧКЕ ДОКУМЕНТАЦИЈЕ И ИЗВОЂЕЊЕ РАДОВА НА
ФОРМИРАЊУ ПОЗИЦИЈА ЗА ПУЊЕЊЕ ЕЛЕКТРИЧНОМ ЕНЕРГИЈОМ СРЕДСТАВА ЗА ОПСЛУГУ
ВАЗДУХОПЛОВА“
БРОЈ 63/2016 ОП
У ОТВОРЕНОМ ПОСТУПКУ**

САДРЖАЈ КОНКУРСНЕ ДОКУМЕНТАЦИЈЕ:

1. ОПШТИ ПОДАЦИ О ЈАВНОЈ НАБАВЦИ
2. ПОДАЦИ О ПРЕДМЕТУ ЈАВНЕ НАБАВКЕ
3. ВРСТА, ТЕХНИЧКЕ КАРАКТЕРИСТИКЕ (СПЕЦИФИКАЦИЈЕ), КВАЛИТЕТ, КОЛИЧИНА И ОПИС РАДОВА, НАЧИН СПРОВОЂЕЊА КОНТРОЛЕ И ОБЕЗБЕЂИВАЊА ГАРАНЦИЈЕ КВАЛИТЕТА, РОК ИЗВОЂЕЊА, МЕСТО ИЗВОЂЕЊА, ЕВЕНТУАЛНЕ ДОДАТНЕ УСЛУГЕ
4. УСЛОВИ ЗА УЧЕШЋЕ У ПОСТУПКУ ЈАВНЕ НАБАВКЕ ИЗ ЧЛ. 75. И 76. ЗАКОНА О ЈАВНИМ НАБАВКАМА И УПУТСТВО КАКО СЕ ДОКАЗУЈЕ ИСПУЊЕНОСТ ТИХ УСЛОВА
5. УПУТСТВО ПОНУЂАЧИМА КАКО ДА САЧИНЕ ПОНУДУ
6. ОБРАЗАЦ ПОНУДЕ
7. МОДЕЛ УГОВОРА
8. ОБРАЗАЦ ИЗЈАВЕ О НЕЗАВИСНОЈ ПОНУДИ
9. ОБРАЗАЦ СТРУКТУРЕ ПОНУЂЕНЕ ЦЕНЕ, СА УПУТСТВОМ КАКО ДА СЕ ПОПУНИ
10. ОБРАСЦИ ГАРАНЦИЈА
11. ОБРАЗАЦ ТРОШКОВА ПРИПРЕМЕ ПОНУДЕ

**САГЛАСНИ ЧЛАНОВИ КОМИСИЈЕ НА КОНКУРСНУ ДОКУМЕНТАЦИЈУ ЗА ЈАВНУ НАБАВКУ
„ИЗРАДА ТЕХНИЧКЕ ДОКУМЕНТАЦИЈЕ И ИЗВОЂЕЊЕ РАДОВА НА ФОРМИРАЊУ ПОЗИЦИЈА ЗА
ПУЊЕЊЕ ЕЛЕКТРИЧНОМ ЕНЕРГИЈОМ СРЕДСТАВА ЗА ОПСЛУГУ ВАЗДУХОПЛОВА“ БРОЈ 63/2016
ОП:**

- Небојша Тешић, председник
- Никола Цвијан, члан
- Саша Николић, члан, службеник за јавне набавке

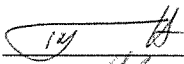



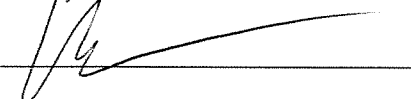

За ДИРЕКТОРКУ
ИНВЕСТИЦИЈА И РАЗВОЈА

Ана Калуђеровић, дипл. инж

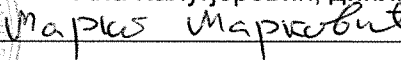

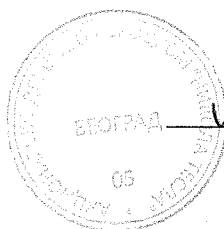

1. ОПШТИ ПОДАЦИ О ЈАВНОЈ НАБАВЦИ

ПОДАЦИ О НАРУЧИОЦУ:	
Назив Наручиоца:	АКЦИОНАРСКО ДРУШТВО АЕРОДРОМ НИКОЛА ТЕСЛА БЕОГРАД
Адреса:	11180 БЕОГРАД 59
Седиште (град и општина):	БЕОГРАД, СУРЧИН
Матични број:	07036540
ПИБ број:	100000539
Шифра делатности Наручиоца:	5223
Интернет адреса Наручиоца:	www.beg.aero
Директор или лице овлашћено за потписивање Уговора о јавној набавци:	Извршни директор Раша Ристивојевић, дипл. ек., по овлашћењу в.д. генералног директора Саше Влаисављевић дипл.инж.
Особа за контакт:	Небојша Тешић
Број телефона особе за контакт:	011/209 - 4305
Број факса особе за контакт:	/
е-маил особе за контакт	javnenabavke@beg.aero
ОПШТИ ПОДАЦИ О ЈАВНОЈ НАБАВЦИ	
Предмет јавне набавке су радови:	ИЗРАДА ТЕХНИЧКЕ ДОКУМЕНТАЦИЈЕ И ИЗВОЂЕЊЕ РАДОВА НА ФОРМИРАЊУ ПОЗИЦИЈА ЗА ПУЊЕЊЕ ЕЛЕКТРИЧНОМ ЕНЕРГИЈОМ СРЕДСТАВА ЗА ОПСЛУГУ ВАЗДУХОПЛОВА
Број јавне набавке:	63/2016 ОП
Врста поступка јавне набавке:	Предметна јавна набавка се спроводи у отвореном поступку, у складу са чл. 32. Закона о јавним набавкама („Сл. Гласник РС“, бр. 124/12, 14/15 и 68/15) и подзаконским актима којима се уређују јавне набавке.
Спровођење поступка	Поступак се спроводи ради закључења уговора о јавној набавци

Конкурсна документација за јавну набавку у отвореном поступку „Израда техничке документације и извођење радова на формирању позиција за пуњење електричном енергијом средстава за опслужу ваздухоплова“ број 63/2016 ОП

2. ПОДАЦИ О ПРЕДМЕТУ ЈАВНЕ НАБАВКЕ

Опис предмета јавне набавке:

Овом јавном набавком предвиђена је израда техничке документације, као и извођење радова на формирању позиција за пуњење електричном енергијом средстава за опслужу ваздухоплова. Како тренутно расположиви ресурси нису задовољавајући у погледу једновремене расположовости, то је неопходно обезбедити и повећати број пуњачких станица, како би се обезбедио оптималан процес одвијања прихвата и отпреме ваздухоплова.

Јавном набавком је обухваћена израда техничке документације и извођење радова по принципу „кључ у руке“.

Назив и ознака из општег речника набавке:

71320000-Услуге техничког пројектовања

45200000- Радови на објектима или деловима објеката високоградње и нискоградње

Конкурсна документација за јавну набавку у отвореном поступку „Израда техничке документације и извођење радова на формирању позиција за пуњење електричном енергијом средстава за опслужу ваздухоплова " број 63/2016 ОП

3. ВРСТА, ТЕХНИЧКЕ КАРАКТЕРИСТИКЕ (СПЕЦИФИКАЦИЈЕ), КВАЛИТЕТ, КОЛИЧИНА И ОПИС РАДОВА, НАЧИН СПРОВОЂЕЊА КОНТРОЛЕ И ОБЕЗБЕЂИВАЊА ГАРАНЦИЈЕ КВАЛИТЕТА, РОК ИЗВОЂЕЊА, МЕСТО ИЗВОЂЕЊА, ЕВЕНТУАЛНЕ ДОДАТНЕ УСЛУГЕ

Предмет ове јавне набавке је:

- изградити техничку документацију за формирање позиција за пуњење електричном енергијом средстава за опслужу ваздухоплова. Техничка документација мора бити израђена у складу са важећим законима и релевантим прописима који уређују овакву врсту објекта и инсталација и у обиму и садржају потребном за прибављање свих неопходних сагласности и дозвола надлежних државних институција и Наручиоца. Такође техничка документација мора бити у неопходном обиму и садржају да се по њој могу изводити радови. Техничка документација треба да садржи идејни пројекат, пројекат за извођење и пројекат изведеног објекта, елаборат који садржи упуство о одржавању и елаборат о уређењу градилишта и мера безбедности и здравља на раду.
- извођење потребних радова на формирању позиција за пуњење електричном енергијом средстава за опслужу ваздухоплова на основу техничке документације на коју је добијена сагласност Наручиоца.

Пројектни задатак за израду техничке документације

1. Предмет израде техничке документације

Аеродром Никола Тесла (АНТ) је приступио изради техничке документације за формирање пуњачких станица којим се омогућава решавање проблема недостајућих капацитета за пуњење електричном енергијом средстава аеродромске опреме. Тренутно расположиви ресурси нису задовољавајући у погледу једновремене расположивости, те је неопходно обезбедити и повећати број пуњачких станица, како би се обезбедио оптималан процес одвијања прихвата и отпреме ваздухоплова.

У оквиру формирања позиција за пуњење електричном енергијом средстава за опслужу ваздухоплова потребно је изградити техничку документацију и извести радове на уградњи нових пуњачких места, уређењу интерних приступних површина и површина за смештај током пуњења, обележавање потребне саобраћајне сигнализације као и израда конструктивног наткривеног дела на укупној површини од око 361 m².

2. Локација

Техничком документацијом потребно је предвидети постављање лучне челичне надстрешнице са пратећом електроинсталацијом и обележавањем површина на предметној локацији. Простор за пуњачке станице се налази у оквиру обезбеђивано-рестриктивне зоне на површини за паркирање аеродромских средстава и опреме у непосредној близини између сервисне саобраћајнице код Д пролаза и помоћне зграде у близини ватрогасне гараже на Аеродрому Никола Тесла Београд.

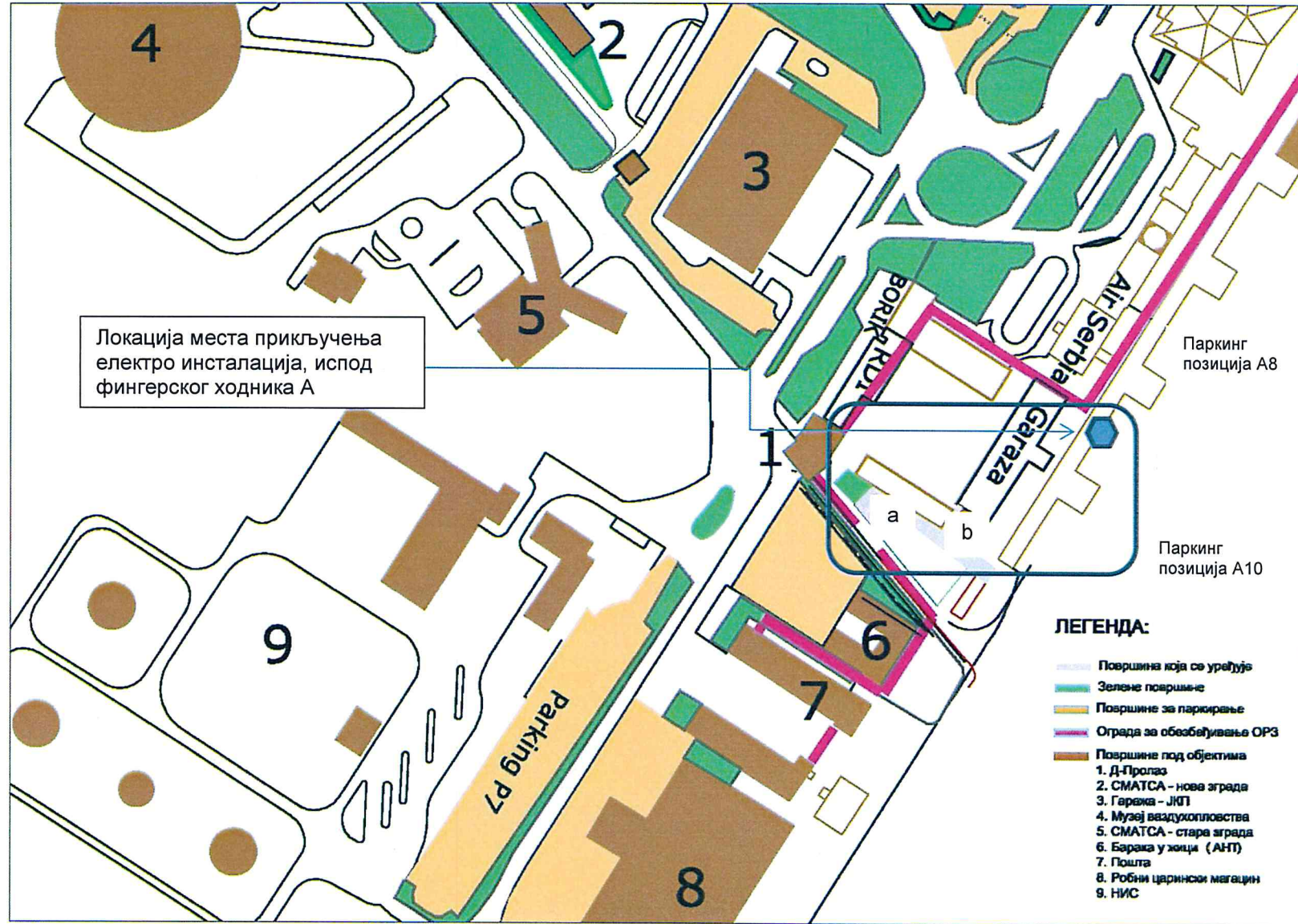

Слика 1: Ситуациони приказлокације уређења

50

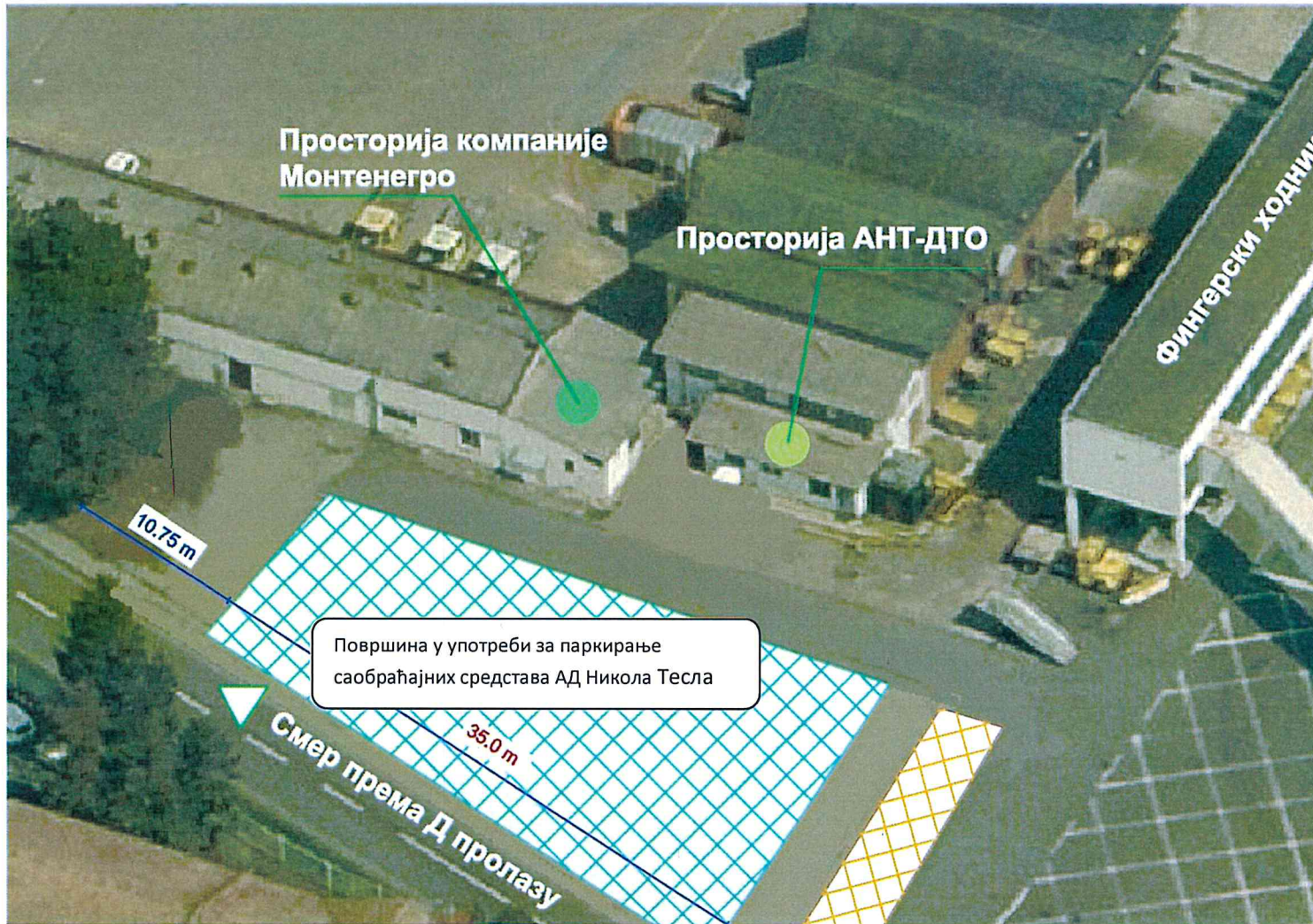

Слика 2: Постојеће површине у ОРЗ на Аеродрому Никола Тесла предвиђене за уређење површина за постављање електро инсталација

65

Конкурсна документација за јавну набавку у отвореном поступку, „Израда техничке документације и извођење радова на формирању позиција за пуњење електричном енергијом средстава за опслугу ваздухоплова “ број 63/2016 ОП

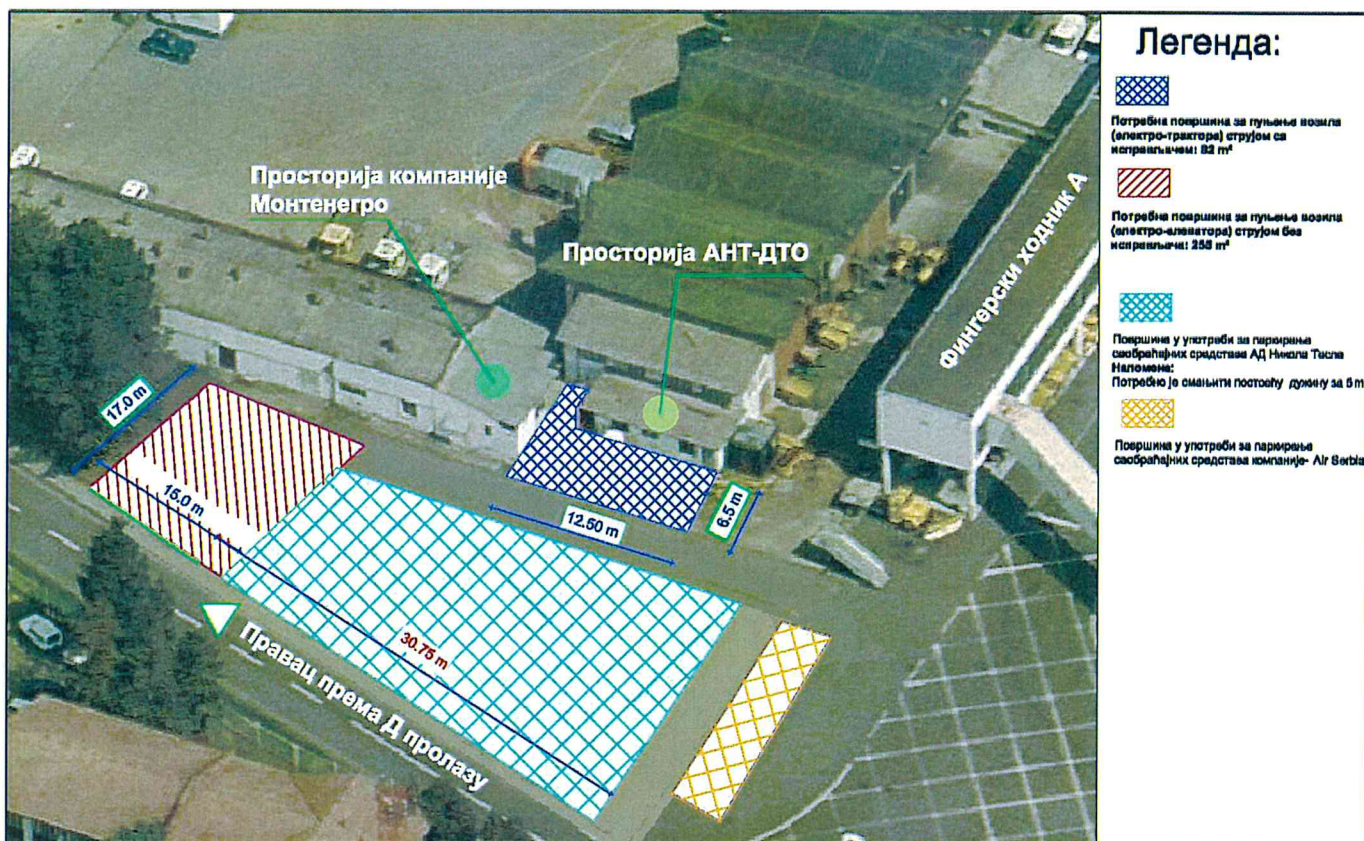

Слика 3: Расположиве површине у ОРЗ на Аеродрому Никола Тесла предвиђене за уређење површина за постављање електро инсталација

Пројекат технологије саобраћаја

Пројекат технологије саобраћаја треба **минимално** да садржи технолошко решење кретања и паркирања предметних возила која се допуњују електричном енергијом, приступне путање, токове осталих возила на предметној локацији.

Карактеристике возила за које се формирају позиције за пуњење електричном енергијом приказани су сликама испод.

Handwritten initials/signature



3. Технички подаци

TREPEL
AIRPORT EQUIPMENT GMBH

3.1 TAE 20 Electro

3.1.1 TAE 20 Electro

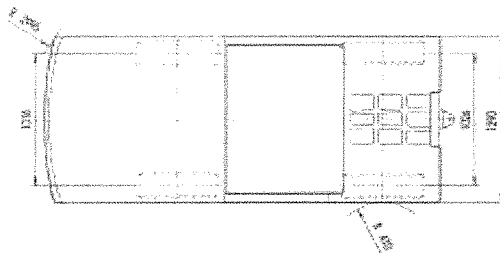
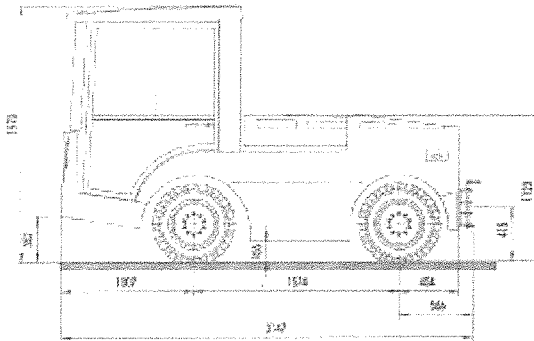

Диаграм звучне силе

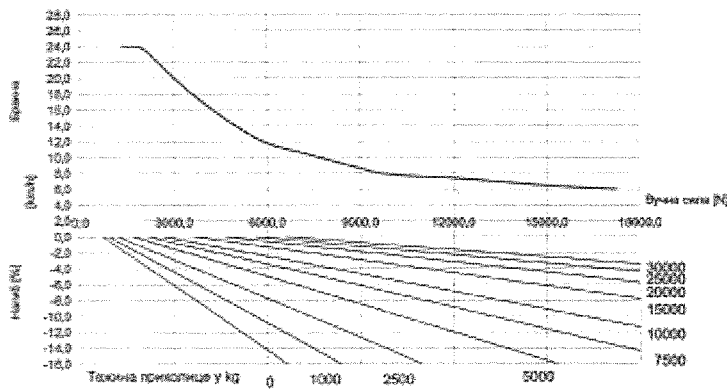

Handwritten signature or mark.

Слика 4: Технички подаци и Вучни Дијаграм

TIRETEL
AIRPORT EQUIPMENT GROUP

3. Технички подаци



Опште	1.1	Произвођач (скраћеница)		TAE
	1.2	Типова ознака произвођача		TAE 20 Electric
	1.3	Погон		Електрични
Технике	1.4	Руковање		Седишта руковања
	1.5	Носивост терет	t	-
	1.7	Номинална вучна сила	N	6000
Техника, масе	1.9	Међусовњански размак	mm	1574
	2.1	Сопствена тежина (са акумулатором)	kg	3720
	2.2	Освојено оптерећење са придржаним/задњим оптерећењем	kg	-
Основне димензије	2.3	Освојено оптерећење без придржаним/задњег оптерећења	kg	2550 / 1750
	3.1	Пнеуматика		Ваздух
	3.2	Димензија пнеуматика, предњи		175 R 14 C
	3.3	Димензија пнеуматика, задњи		175 R 14 C
	3.5	Тачкови, број предњи/задњи (к * погонски)		2/2x
	3.6	Размак тачкова, предњи	mm	1013
	3.7	Размак тачкова, задњи	mm	1026
	4.7	Висина изнад заштитног крова (кабина)	mm	1950
	4.8	Висина седишта [SIP према ISO 9353]	mm	863
	4.12	Висина вичкица	mm	415
	4.13	Висина утовара без оптерећења	mm	930
	Посредне масе	4.16	Дужина утоварне површине	mm
4.17		Дужина са испустом	mm	566
4.18		Ширина утоварне површине	mm	1130
4.19		Укупна дужина	mm	3148
4.21		Укупна ширина	mm	1290
4.32		Растајање на тлу до средине међусовњанског растојања (са номиналним оптерећењем)	mm	155
4.33		Полупречник окретања	mm	2995
4.36		Најмање растојање центра окретања	mm	410
Е-мотор	5.1	Брзина вожње са/без оптерећења	km/h	око 10 / 24
	5.5	Вучна сила са/без оптерећења	N	6000
	5.6	Максимална вучна сила са/без оптерећења	N	16500
	5.7	Способност савладавања успона са/без оптерећења	%	види дијаграм
	5.8	Максимална способност савладавања успона са/без оптерећења	%	види дијаграм
	5.10	Радна кочница		Хидраулична
Особе	6.1	Вучни мотор, снага S2 60 min	kW	20
	6.3	Акумулатор према DIN 43538 A		4PxS
	6.4	Напон акумулатора, номинални капацитет	V/Ah	60V440L, 500Ah, 560L, 620Ah
	6.5	Тежина акумулатора	kg	1210, 1558
	6.6	Потрошња енергије	kWh/h	-
Особе	8.1	Тип управљања		Трофазни претварач
	8.4	Ниво буке, у окриву	dB (A)	-
	8.5	Спојница прикључице, врста/тип DIN		Тростепена спојница

3.1.2 Технички лист TAE 20 Electric

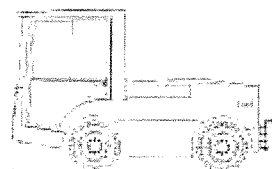

Слика 5: Електро-трактор / технички подаци

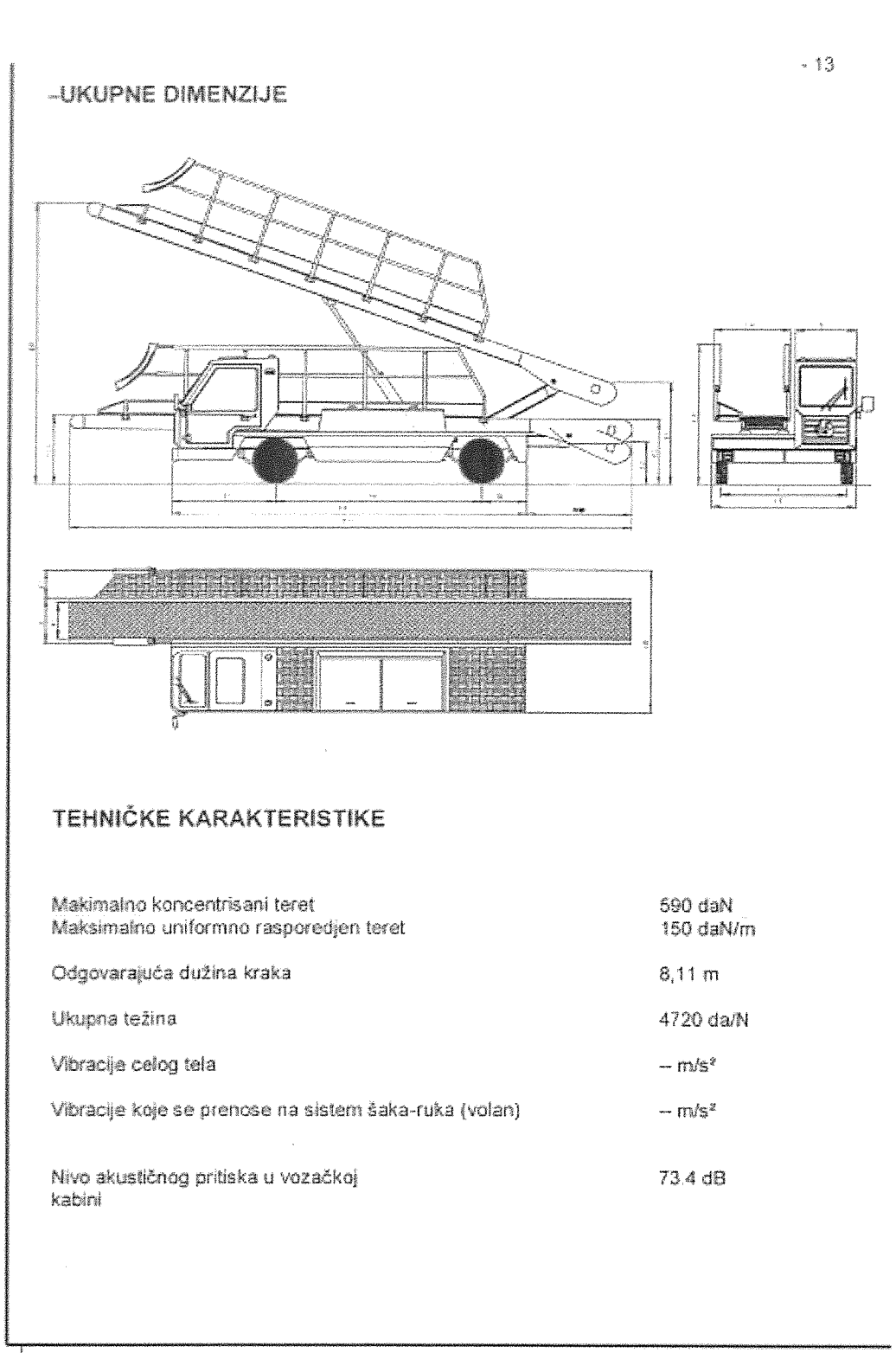

Слика 6: Електро-елеватор / технички подаци



SVEOBUH VATNI OPIS

ŠASIJA

Konstrukcija rešetkaste strukture sačinjene od kvalitetnih letava UPN pokrivena dekapiranim limom, elektroizolovana, koja napred ima upravljačke, a pozadi pogonske točkove.

TRAKA

Sastoji se iz dva polukružno savijena nosača od kvalitetnog čeličnog lima koji su međusobno povezani elektroizolovanim letvama UPN.

MOTORE TRAZIONE

Motor sa elektronskom kontrolom snage 12000W napona 80V struje 185A 1500 g/min

UPRAVLJANJE

Hidraulično putem servo volana, sa nezavisnim hidrauličnim kočim.

OKRETANJE

Minimalni radijus okretanja 5400 mm.

PRENOS

Sa elektronskim komandnim podalima, uz aktiviranje manipulatora brzine.

BRZINA

Postepena od 0 do 25 km/h u dva smera kretanja.

TOČKOVI

Poslednja dva pogonska, prednja dva upravljačka, pneumatici 700-12

KOČNICA

Uslužna doboš kočnica na sva 4 točka
Ručna mehanička kočnica na zadnjim točkovima.

HIDRAULIČNO POSTROJENJE

Sastavljeno od elektropumpe sa zupčanicima, hidrauličnim motorima, priključcima za dizalice ili komande, koje kontrolišu elektroventili i blok ventili kao što je predviđeno u normama za zaštitu od nesrećnih slučajeva.

ELEKTRIČNO POSTROJENJE

Kolo za komande 24V snage 80V sa akumulatorom 480 Ah.

TEŽINA VOZILA

4720 daN = Kg. 4816

MAX DEKLARISANA

NOSIVOST

vidi shemu tereta

(1 Kg = 0,981daN)

Слика 7: Електро-елеватор / опис

Конкурсна документација за јавну набавку у отвореном поступку „Израда техничке документације и извођење радова на формирању позиција за пуњење електричном енергијом средстава за опслужу ваздухоплова “ број 63/2016 ОП

Предвиђено је минимално 6 позиција за пуњење возила (електро трактора) са исправљачем и 5 позиција за возила (електро транспортера) без исправљача.

Пројекат коловозне конструкције

Карактеристике коловозне конструкције и носивост прецизирати техничком документацијом и прилагодити карактеристикама тла и захтевима саобраћаја. По питању носивости коловозне конструкције као и конструкције за смештај возила и опреме за опслужу, пројектовати тако да коловозна конструкција у сваком делу омогући прихват предметних врста аеродромских возила. Пројекат коловозне конструкције треба **минимално** да садржи елементе везане за носивост асфалтне подлоге и очекивано саобраћајно оптерећење у пројектном периоду и климатске карактеристике, анализу утицајних фактора за пројектовање коловозне конструкције, одводњавање, осветљење, димензионисање и пројектно решење.

Пројекат саобраћајне сигнализације

Пројекат саобраћајне сигнализације треба **минимално** да садржи хоризонталну сигнализацију на предметној локацији и вертикалну сигнализацију. Хоризонтална сигнализација треба да буде од материјала отпорних на нафтне деривате и хидраулчна уља, са површином која спречава клизање.

Архитектонско-грађевински пројекат надстрешница

Архитектонско-грађевински пројекат треба **минимално** да садржи елементе везане за пројектоване надстрешнице.

Пројектом предвидети постављање две надстрешнице које ће штитити од атмосферских утицаја возила која се напајају електричном енергијом.

Прва је слободно стојећа надстрешница и наткрива возила – електро-елеваторе.

У зависности од пројектантског решења предвидети и бочне заштите са две или три стране истим покривачем као кров. Како се ради о манипулацији дугачких возила испод надстрешнице, применити пројектантско решење које ће у најмањој мери ограничавати манипулацију возила.

Друга надстрешница се налази уз постојећи објекат и потребно је предвидети решење које укључује постављање надстрешнице на зид постојећег објекта. Претходно извршити неопходна истраживања која ће потврдити ову могућност и дефинисати начин качења надстрешнице. Надстрешница број два служи да би наткрила возила електро-тракторе.

Такође, ради лакше манипулације возила применити решења са минималним ограничењима.

Предвидети одводњавање са обе надстрешнице како би се вода од атмосферских падавина плански одводила и не би угрожавала манипулацију возила која се наткривају.

Архитектонско-грађевински пројекат надстрешница је потребно да садржи све информације о позицији, облику, габариту, примењеним пројектантским решењима и материјалима, предмер и предрачун, као и статички прорачун, технички извештај, предмер и предрачун радова конструкције, планове за извођење

Конкурсна документација за јавну набавку у отвореном поступку „Израда техничке документације и извођење радова на формирању позиција за пуњење електричном енергијом средстава за опслужу ваздухоплова “ број 63/2016 ОП

(радионичке цртеже, планове арматуре и оплате), цртеже са детаљима елемената конструкције, спецификацију материјала и све извођачке детаље са свим техничким карактеристикама и испитивањима, техничким условима за извођење радова са упуствима за контролу и оцену квалитета и пројекат одржавања са осматрањем у току експлатације објекта.

Обезвеза пројектанта да отклони све евентуалне недостатке техничке документације који се буду јавили у току извођења радова.

Целокупну нову челичну конструкцију треба антикорозионо заштитити. Пројектом је потребно дефинисати начин одржавања конструкције и њене заштите у пројектованом веку трајања конструкције.

Пројекат електроенергетских инсталација

Пројектом електроенергетских инсталација предвидети све неопходне радове потребне за формирање пуњачких места. Једно пуњачко место са становишта електроенергетских инсталација представља индустријску утичницу са пратећим разводом, довољног капацитета да опслужи предметно средство. На локацији за пуњење струјом електро-елеватора (ознака а на слици 1) се предвиђају пуњачка места за средства која у себи имају исправљаче напона, снаге 10 KW, $\cos \varphi = 0,8$. (карактеристике средстава су дате на сликама 4-7), док се на локацији за пуњење струјом електро-трактора (ознака б на слици 1) користе екстерни исправљачи који ће бити смештени у самом објекту (карактеристике и изглед постојећих исправљача су дати на сликама 8 и 9). Предвидети капацитете планиране инсталације на начин да је могуће једновремено користити сва пуњачка места.

Прикључење на постојећу инфраструктуру предвидети са електро- ормана из трафостанице Терминал 1 испод фингерског ходника А у непосредној близини паркинг позиција А8-А10 (слика 1). Позиција и изглед ормана су дати на сликама испод. Инсталацију водити надземно и подземно (оквирна дужина трасе 170 м). По завршетку радова снимити геодетски све трасе каблова и снимке припремити у форми коју захтева надлежни катастар. У близини локације пуњачких места формирати локални разводни орман са адекватним заштитама.

Конкурсна документација за јавну набавку у отвореном поступку „Израда техничке документације и извођење радова на формирању позиција за пуњење електричном енергијом средстава за опслужу ваздухоплова " број 63/2016 ОП



Слика 8: пример пуњача

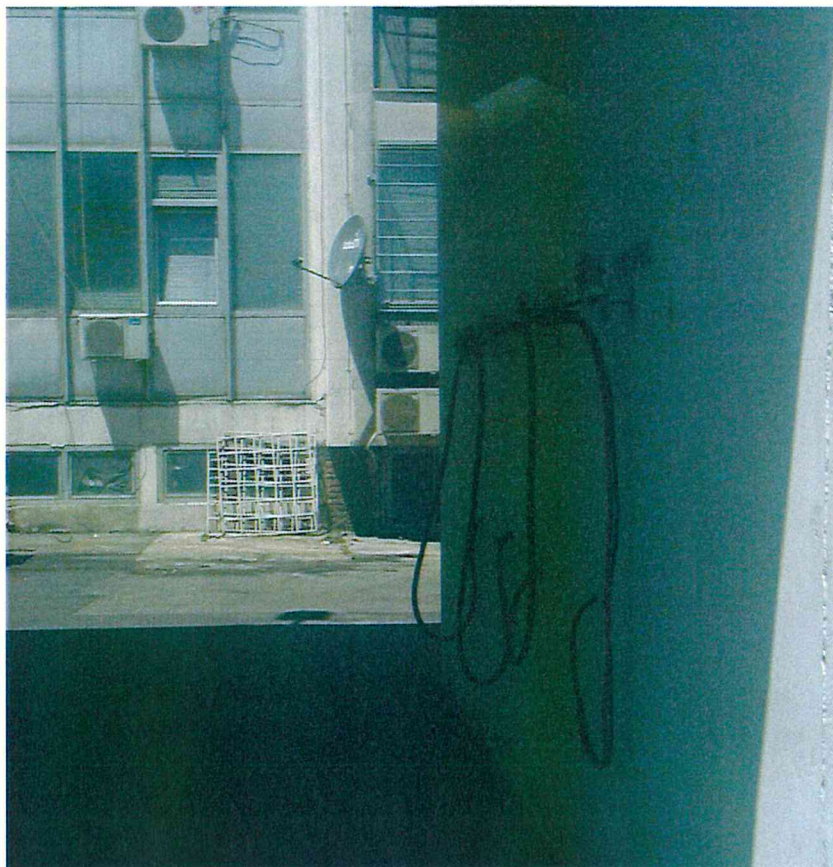

Слика 9: Пример утикача

A handwritten signature or mark in blue ink, located in the bottom right corner of the page.

Конкурсна документација за јавну набавку у отвореном поступку, Израда техничке документације и извођење радова на формирању позиција за пуњење електричном енергијом средстава за опслужу ваздухоплова " број 63/2016 ОП

Табела 1: Карактеристике пуњача тракционих батерија за електро-тракторе.

R.br.	Proizvodjac-model	Ulazni parametri AC (V/A/Kw)	Izlazni parametri DC (V/A)	Prikljucna glava	Podaci o sredstvu: Proizvodjac-model
1	NORDYNE T80D125	3X400V/24.7A/17.1kW FUSE 40A	80V/125A	80V/320A	CHARLATTE T135 80V INT.BR.
5	HAWKER 8TSE80V120A	3X400V/ /11.2kW FUSE 25A	80V/120A	80V/320A	TLD JET16 INT.BR.
8	HOPPECKE D400 G80/40 B-F15 FS	2X400V/14.3A/	80V/40A	80V/320A	TREPEL TAE 20 HYBRID INT.BR.
10	STILL D80/100 PL	3X400V/18.1A/ FUSE 25A	80V/100A	80V/320A	TREPEL TAE 20 ELEKTRO INT.BR.
12	STILL D80/100 PL	3X400V/18.1A/ FUSE 25A	80V/100A	80V/160A	STILL R 07-25 INT.BR. 7,8,9

Против пожарна заштита и мере безбедности и здравља на раду

Техничка документација мора да обухвати потребну документацију за обезбеђење противпожарне заштите и мера безбедности и здравља на раду за експлоатацију објекта, у свему према прописима.

Основе за израду пројекта

Сва пројектована решења морају да испуњавају важеће прописе надлежних органа и препоруке ваздухопловних организација, као и да задовоље критеријуме безбедности за пројектовање, изградњу и експлоатацију објекта овог типа и намене.

○) Регулатива (закони, стандарди, прописи) - Регулатива за израду пројекта посебно обухвата:

- Закон о планирању и изградњи;
- Закон о ваздушном саобраћају;
- Закон о заштити од пожара;
- Правилник о аеродромима;
- ICAO препоруке;
- Против пожарна заштита и мере безбедности и здравља на раду

3.4. Пројекат изведеног објекта

Извођач радова је у обавези да након завршених радова изради пројекат изведеног објекта са синхрон планом свих инсталација

3.2. Документација за извођење радова

На основу Пројекта за извођење потребно је израдити Елаборат о уређењу градилишта са мерама безбедности и здравља на раду и Пројекат организације, динамике и технологије извођења радова, усаглашени са радом оператера Аеродрома, на које се мора прибавити сагласност овлашћених служби Аеродрома. Елаборатом предвидети формирање градилишта унутар обезбеђивано рестриктивне зоне (ОРЗ) Аеродрома са панелном монтажном оградом у дужини од 15 m.

3.3. Општи технички услови за извођење радова

Радови ће се изводити на основу израђене техничке документације одобрене од стране Наручиоца. Сви радови предвиђени овом набавком подразумевају набавку целокупног главног и помоћног материјала, обезбеђивање алата и механизације, људства и свега осталог потребног за извршење свих позиција у предметном делу објекта, а у свему према важећим техничким прописима за предметне врсте радова, стандардима и накнадним упутствима наручиоца или овлашћеног лица од стране наручиоца.

Целокупан рад мора бити стручан и прецизан. Пре употребе сав материјал мора бити прегледан од стране наручиоца или овлашћеног лица од стране наручиоца и све примедбе које он буде ставио у погледу материјала и квалитета рада, обавезне су за извођача.

Сви радови се подразумевају комплетно извршени тако да је објекат спреман за употребу, што се сматра укалкулисано у уговорене цене.

Цене извођача морају бити такве да обухватају све издатке везане за финално извршење сваке радне позиције, укључујући обезбеђење градилишта, вредност употребљеног главног и помоћног материјала са растуром, људског и машинског рада, спољњег и унутрашњег транспорта, израде, употребе алата, скела, подупирача током уношења опреме, оплате, калупа, заштите ентеријера од прашине и оштећења и др., као и све остале трошкове и издатке везане за извршење ових радова, а који су: режија, зарада, сви друштвени и остали доприноси и таксе и све остало што је условљено постојећим прописима. Такође, понуђена цена подразумева и евентуално измештања и враћања у функцију свих подземних и других инсталација које су препрека за извођење радова.

Пре подношења понуде, уговарања и почетка радова, извођач може да обиђе терен и предметни објекат у постојећем стању и узме у обзир све евентуалне посебне услове и околности под којима треба извршити радове, тако да понуђене и уговорене цене подразумевају укључење у њих и свих евентуалних посебних услова и околности. Према захтеву наручиоца, неки предвиђени радови ће се можда изводити током ноћи, па се и то мора узети у обзир приликом формирања извођачке цене.

За све штете које би проузроковао извођач приликом извршења радова, било на предметном или суседним објектима, сам је одговоран и све оправке и надокнаде извршиће о свом трошку.

Наручилац ставља извођачу на располагање потребан простор за организацију градилишта. Све остало у овом погледу брига је извођача.

Извођач сноси искључиву материјалну одговорност уколико неки рад не буде изведен у складу са концепцијом и детаљима из одобрене техничке документације.

Пре почетка радова извођач ће наручиоцу писмено доставити презиме, име и адресу свог опуномоћеног лица, које ће руковати овим послом и бити непосредно одговорно за исти (одговорни извођач радова). У току извођења радова ово лице се не може мењати без сагласности наручиоца.

Обзиром да је извођач детаљно упознат са техничким проблемом и свим локалним условима и околностима, под којима се има извршити, то се уговорени рок неће моћи продужити, сем из разлога дефинисаних уговором. За евентуално задоцњавање неће се уважити лоше временске прилике, недостатак на градилишту појединих потребних материјала, радне снаге и сл. Из истих разлога извођач

Конкурсна документација за јавну набавку у отвореном поступку „Израда техничке документације и извођење радова на формирању позиција за пуњење електричном енергијом средстава за опслугу ваздухоплова " број 63/2016 ОП

потписивањем уговора за извођење предметних радова, одриче се било каквих својих права на промену понуђених цена у вези са скоком цена материјала.

Начин плаћања извршених радова биће регулисан уговором.

Опис рада дат за неку предрачунску позицију меродаван је и за извођење сличних радова – позиција, уколико то у предрачуну није другачије наведено.

Уколико неки рад не буде изведен у складу са комплетном одобреном техничком документацијом, исти неће бити примљен нити исплаћен. Искључује се могућност смањења цене за слабији квалитет радова или употребљеног материјала, већ се такав рад мора поправити или порушити, па изградити поново о трошку извођача.

Извођач је обавезан да ажурно са напредовањем извршења радова води грађевинску књигу и грађевински дневник и да исте даје на контролу и оверу наручиоцу или овлашћеном лицу од стране наручиоца.

После завршетка радова извођач је обавезан да уклони са градилишта и добијеног простора сав свој алат, механизацију, вишак материјала, остатке и др., тако да градилиште буде у концепту комплетне одобрене техничке документације, а остали простори у стању каквом су запоседнути пре грађења.



4. УСЛОВИ ЗА УЧЕШЋЕ У ПОСТУПКУ ЈАВНЕ НАБАВКЕ ИЗ ЧЛ. 75. И 76. ЗАКОНА О ЈАВНИМ НАБАВКАМА И УПУТСТВО КАКО СЕ ДОКАЗУЈЕ ИСПУЊЕНОСТ ТИХ УСЛОВА

4.1. УСЛОВИ ЗА УЧЕШЋЕ У ПОСТУПКУ ЈАВНЕ НАБАВКЕ ИЗ ЧЛ. 75. И 76. ЗАКОНА О ЈАВНИМ НАБАВКАМА ЗА ПОНУЂАЧЕ

Понуђач у поступку јавне набавке мора доказати да испуњава наведене обавезне и додатне услове за учествовање у предметном поступку јавне набавке:

Ред. број	ОБАВЕЗНИ УСЛОВИ ЗА УЧЕШЋЕ У ПОСТУПКУ ЈАВНЕ НАБАВКЕ ИЗ ЧЛАНА 75. ЗАКОНА О ЈАВНИМ НАБАВКАМА	
1.	да је регистрован код надлежног органа, односно уписан у одговарајући регистар;	
	Доказ за правно лице:	Извод из регистра Агенције за привредне регистре, односно извод из регистра надлежног Привредног суда;
	Доказ за предузетнике:	Извод из регистра Агенције за привредне регистре, односно из одговарајућег регистра;
	Доказ за физичка лица	Физичка лица не достављају овај доказ
2.	да он и његов законски заступник није осуђиван за неко од кривичних дела као члан организоване криминалне групе, да није осуђиван за кривична дела против привреде, кривична дела против животне средине, кривично дело примања или давања мита, кривично дело преваре, доказ не може бити старији од 2 месеца пре отварања понуда.	
	Доказ за правно лице:	Извод из казнене евиденције, односно Уверење надлежног суда и надлежне полицијске управе Министарства унутрашњих послова да правно лице, односно његов законски заступник(или више њих, уколико их има) није осуђиван за неко од кривичних дела као члан организоване криминалне групе, да није осуђиван за неко од кривичних дела против привреде, кривична дела против заштите животне средине, кривично дело примања или давања мита, кривично дело преваре. 1) Извод из казнене евиденције, односно уверење надлежног суда на чијем подручју се налази седиште домаћег правног лица, односно седиште представништва или огранка страног правног лица, којим се потврђује да правно лице није осуђивано за кривична дела против привреде, кривична дела против животне средине, кривично дело примања или давања мита, кривично дело преваре; 2) Извод из казнене евиденције Посебног одељења за организовани криминал Вишег суда у Београду, којим се потврђује да правно лице није осуђивано за неко од кривичних дела организованог криминала; 3) Извод из казнене евиденције, односно уверење надлежне полицијске управе МУП-а, којим се потврђује да законски

Конкурсна документација за јавну набавку у отвореном поступку „Израда техничке документације и извођење радова на формирању позиција за пуњење електричном енергијом средстава за опслугу ваздухоплова “ број 63/2016 ОП

		заступник понуђача није осуђиван за кривична дела против привреде, кривична дела против животне средине, кривично дело примања или давања мита, кривично дело преваре и неко од кривичних дела организованог криминала(захтев се може поднети према месту рођења или према месту пребивалишта законског заступника). Уколико понуђач има више законских заступника дужан је да достави доказ за сваког од њих.
	Доказ за предузетнике:	Извод из казнене евиденције, односно уверење надлежне полицијске управе МУП-а, којим се потврђује да није осуђиван за неко од кривичних дела као члан организоване криминалне групе, да није осуђиван за кривична дела против привреде, кривична дела против животне средине, кривично дело примања или давања мита, кривично дело преваре (захтев се може поднети према месту рођења или према месту пребивалишта).
	Доказ за физичко лице:	Извод из казнене евиденције, односно уверење надлежне полицијске управе МУП-а, којим се потврђује да није осуђиван за неко од кривичних дела као члан организоване криминалне групе, да није осуђиван за кривична дела против привреде, кривична дела против животне средине, кривично дело примања или давања мита, кривично дело преваре (захтев се може поднети према месту рођења или према месту пребивалишта).
3.	да је измирио доспеле порезе, доприносе и друге јавне дажбине у складу са прописима Републике Србије или стране државе када има седиште на њеној територији; Доказ не може бити старији од 2 месеца пре отварања понуда	
	Доказ за правно лице:	Уверење Пореске управе Министарства финансија да је измирио доспеле порезе и доприносе и уверење надлежне локалне самоуправе да је измирио обавезе по основу изворних локалних јавних прихода;
	Доказ за предузетнике:	Уверење Пореске управе Министарства финансија да је измирио доспеле порезе и доприносе и уверење надлежне управе локалне самоуправе да је измирио обавезе по основу изворних локалних јавних прихода;
	Доказ за физичко лице:	Уверења Пореске управе Министарства финансија да је измирио доспеле порезе и доприносе и уверења надлежне управе локалне самоуправе да је измирио обавезе по основу изворних локалних јавних прихода;
4.	да је поштовао обавезе које произилазе из важећих прописа о заштити на раду, запошљавању и условима рада, заштити животне средине, као и да нема забрану обављања делатности која је на снази у време подношења понуде.	
	Доказ за правно лице:	Испуњеност услова из тачке 4. понуђач доказује достављањем Изјаве, дате под пуном материјалном и кривичном одговорношћу, чија је садржина дата у тачки 4.2. овог обрасца.
	Доказ за предузетнике:	
	Доказ за физичко лице:	

Ред. број	ДОДАТНИ УСЛОВИ ЗА УЧЕШЋЕ У ПОСТУПКУ ЈАВНЕ НАБАВКЕ ИЗ ЧЛАНА 76. ЗАКОНА О ЈАВНИМ НАБАВКАМА	
5.	<p>Понуђач мора да располаже неопходним техничким капацитетом за предметну јавну набавку.</p> <p>Под неопходним техничким капацитетом Наручилац подразумева да Понуђач мора имати, у власништву или закупу, потребну опрему и механизацију неопходну за квалитетно извршење јавне набавке и то најмање:</p> <ul style="list-style-type: none"> • један ровокопач, • један финишер за асфалт, • једну машину за стругање асфалта • вибро ваљак и вибро плочу. 	
	Доказ:	Изјава Понуђача о неопходном техничком капацитету, дата под пуном кривичном и материјалном одговорношћу, на меморандуму Понуђача, оверена и потписана од стране овлашћеног лица Понуђача.
6.	<p>Понуђач мора да располаже неопходним кадровским капацитетом за предметну јавну набавку.</p> <p>Под неопходним кадровским капацитетом Наручилац подразумева да Понуђач има, запослене или радно ангажоване, најмање:</p> <ul style="list-style-type: none"> -1 (једног) дипломираног инжењера грађевинске струке са личном лиценцом ИКС број 310 -1 (једног) дипломираног инжењера грађевинске струке са личном лиценцом ИКС број 410, -1 (једног) дипломираног инжењера архитектуре са личном лиценцом ИКС број 300 -1 (једног) дипломираног инжењера архитектуре са личном лиценцом ИКС број 400, -1 (једног) дипломираног електротехничког инжењера са личном лиценцом ИКС бр. 350 -1 (једног) дипломираног електротехничког инжењера са личном лиценцом ИКС бр. 450 -1 (једно) лице са лиценцом за обављање послова у области безбедности и здравља на раду. 	
	Доказ:	<p>Доставити:</p> <ul style="list-style-type: none"> • Изјаву Понуђача о неопходном кадровском капацитету, дату под пуном кривичном и материјалном одговорношћу, у којој ће бити назначена имена и презимена наведених запослених или радно ангажованих лица и њихова стручна спрема, на меморандуму Понуђача, оверену и потписану од стране овлашћеног лица Понуђача. • Доставити (за наведене инжењере) фотокопије личних лиценци са потврдом Инжењерске коморе да је носилац лиценце платио чланарину и да му решењем Суда части иста није одузета. • Доставити лиценцу за обављање послова у области безбедности и здравља на раду за наведено лице.

		<ul style="list-style-type: none">• Доставити за наведена запослена или радно ангажована лица најмање један од предложених доказа: <u>За запослена лица</u> -фотокопију радне књижице или -фотокопију закљученог уговора о раду или -фотокопију М обрасца <u>За радно ангажована лица</u> -фотокопију уговора о делу, о допунском раду, о привременим и повременим пословима <u>Напомена:</u> Прихватљив је и сваки други документ којим се недвосмислено доказује да је одређено лице радно ангажовано код Понуђача.
--	--	---

Напомена: -Понуђач није дужан да доставља доказе који су јавно доступни на интернет страницама надлежних органа.

-Понуђачи који су регистровани у регистру који води Агенција за привредне регистре не морају да доставе доказ из тачке 1. (извод из регистра Агенције за привредне регистре), јер је то доказ који је јавно доступан на интернет страници Агенције за привредне регистре.

-Понуђачи који су регистровани у Регистру понуђача на основу чл. 78. ЗЈН-а нису у обавези да приликом подношења понуде достављају доказе о испуњености услова из чл. 75. ст. 1. тач. 1) до 4), али су обавезни да у понуди наведу да су регистровани као понуђачи у Регистру понуђача који води Агенција за привредне регистре.

-Понуђач је дужан да без одлагања писмено обавести Наручиоца о било којој промени у вези са испуњеношћу услова из поступка јавне набавке, која наступи до доношења Одлуке о додели уговора, односно током важења уговора о јавној набавци и да је документује на прописан начин.

Конкурсна документација за јавну набавку у отвореном поступку „Израда техничке документације и извођење радова на формирању позиција за пуњење електричном енергијом средстава за опслугу ваздухоплова " број 63/2016 ОП

4.2. УСЛОВИ ИЗ ЧЛАНА 75. СТАВ 2. ЗАКОНА О ЈАВНИМ НАБАВКАМА

Понуђач је дужан да, при састављању своје понуде, изричито наведе да је поштовао обавезе које произилазе из важећих прописа о заштити на раду, запошљавању и условима рада, заштити животне средине, као и да нема забрану обављања делатности која је на снази у време подношења понуде. Испуњеност наведених услова понуђач доказује изјавом следеће садржине.

ИЗЈАВА ПОНУЂАЧА:

На основу члана 75. став 2. Закона о јавним набавкама ("Службени гласник Републике Србије" број 18/12, 14/15 и 68/15) под пуном моралном, материјалном и кривичном одговорношћу изјављујем да је понуђач

(навести назив понуђача) поштовао важеће прописе о заштити на раду, запошљавању и условима рада, заштити животне средине, као и да нема забрану обављања делатности која је на снази у време подношења понуде за јавну набавку „ИЗРАДА ТЕХНИЧКЕ ДОКУМЕНТАЦИЈЕ И ИЗВОЂЕЊЕ РАДОВА НА ФОРМИРАЊУ ПОЗИЦИЈА ЗА ПУЊЕЊЕ ЕЛЕКТРИЧНОМ ЕНЕРГИЈОМ СРЕДСТАВА ЗА ОПСЛУГУ ВАЗДУХОПЛОВА" БРОЈ 63/2016 ОП.

Место и датум: _____

назив Понуђача, потпис овлашћеног
лица и овера

НАПОМЕНА:

Уколико понуду подноси Група понуђача, ова изјава мора бити потписана од стране овлашћеног лица сваког Понуђача из Групе понуђача и оверена печатом. Изјаву копирати у довољном броју примерака за све Понуђаче из Групе.

4.3. УПУТСТВО КАКО СЕ ДОКАЗУЈЕ ИСПУЊЕНОСТ УСЛОВА

Уколико понуђач поднесе понуду самостално, испуњеност услова из члана 75. и 76. Закона о јавним набавкама, који су описани у табели 4.1., понуђач доказује достављањем доказа наведених у табели 4.1. у Обрасцу 4. конкурсне документације.

Уколико понуду поднесе група понуђача (Заједничка понуда), сваки понуђач из групе понуђача мора да испуњава услове за учешће у поступку јавне набавке из члана 75. став 1. тачке 1) до 4) Закона о јавним набавкама (Сл. гласник Републике Србије број 124/12, 14/15 и 68/15), који су описани у тачкама 1) до 3) табеле 4.1. у Обрасцу 4. конкурсне документације, што доказује достављањем доказа наведених у табели 4.1. Додатне услове из члана 76. Закона о јавним набавкама, који су описани у тачкама 5) и 6) табеле 4.1. у Обрасцу 4. конкурсне документације, испуњавају заједно достављањем доказа наведених у табели 4.1. тачке 5) и 6).

У случају понуде са подизвођачем, Понуђач је дужан да, као саставни део понуде, поднесе изјаву да ли ће извршење набавке делимично поверити подизвођачу, уз навођење дела уговорних обавеза које ће поверити подизвођачу. Понуђач је дужан да наведе назив подизвођача, а уколико Уговор о јавној набавци буде закључен, тај подизвођач ће бити наведен у Уговору.

Понуђач је дужан да за подизвођача достави доказе о испуњености обавезних услова из члана 75. став 1. тачке 1) до 4) Закона о јавним набавкама (Сл. гласник Републике Србије број 124/12, 14/15 и 68/15), који су описани у тачкама 1) до 3) табеле 4.1. у Обрасцу 4. конкурсне документације. Уколико Уговор о јавној набавци буде закључен, тај подизвођач ће бити наведен у Уговору.

Услови из члана 75. став 2. Закона о јавним набавкама. Понуђач је дужан да, уз понуду, достави попуњену, оверену и потписану изјаву из тачке 4.2. Обрасца 4. конкурсне документације. Уколико понуду подноси Група понуђача, ова изјава мора бити потписана од стране овлашћеног лица сваког Понуђача из Групе понуђача и оверена печатом.

Начин доставе доказа прописан је чланом 79. Закона о јавним набавкама (Сл. гласник Републике Србије број 124/12, 14/15 и 68/15).

Уколико је понуђач правно лице, докази из табеле 4.1. тачке 2) и 3) не могу бити старији од два месеца пре отварања понуда.

Уколико је понуђач предузетник, докази из табеле 4.1. тачке 2) и 3) не могу бити старији од два месеца пре отварања понуда.

Уколико је понуђач физичко лице, докази из табеле 4.1. тачке 2) и 3) не могу бити старији од два месеца пре отварања понуда.

5. УПУТСТВО ПОНУЂАЧИМА КАКО ДА САЧИНЕ ПОНУДУ

ЈЕЗИК

1. Понуда мора бити састављена на српском језику. Уколико је неки документ у понуди на језику који није српски, исти мора бити преведен на српски језик.

ОБАВЕЗНА САДРЖИНА ПОНУДЕ

2. Понуда се доставља у писаној форми и мора да садржи следеће елементе:

- Правилно попуњен (све рубрике), оверен и потписан Образац понуде (Образац 6.);
- Попуњену, оверену и потписану изјаву о испуњености услова из члана 75. став 2. Закона о јавним набавкама (Образац 4. тачка 4.2.);
- Доказе о испуњености услова из чл. 75. и 76. Закона о јавним набавкама наведених у Обрасцу 4.-табела 4.1. конкурсне документације;
- Попуњен, оверен и потписан модел Уговора о јавној набавци (Образац 7.);
- Попуњену, оверену и потписану Изјаву о независној понуди (Образац 8.);
- Попуњен, оверен и потписан Образац структуре понуђене цене, са упутством како да се попуни (Образац 9.);
- Попуњену, оверену и потписану изјаву банке о издавању гаранције за добро извршење посла (Образац 10. – Прилог 1, Писмо о намерама) на износ од 10% од укупне вредности Уговора, без ПДВ;
- Попуњену, оверену и потписану изјаву банке о издавању гаранције за отклањање грешака у гарантном року (Образац 10. – Прилог 3, Писмо о намерама) на износ од 10% од укупне вредности Уговора, без ПДВ;

Уколико понуда не садржи све наведене елементе, биће одбијена као неприхватљива.

ОБЛИК ПОНУДЕ

3. Понуда се доставља у писаној форми у А4 формату.

Понуда се саставља тако што понуђач уписује тражене податке у обрасце који су саставни део Конкурсне документације.

Пожељно је да сви документи у понуди буду повезани, тако да се не могу накнадно убацивати, одстрањивати или замењивати појединачни листови, односно прилози.

Понуђач подноси понуду у затвореној коверти или кутији.

Образац понуде (Образац број 6.) треба попунити, према наведеним рубрикама, тако што се у приложени образац уносе елементи за оцену понуде.

Понуда не сме да садржи речи унете између редова, брисане речи или речи писане преко других речи, изузев када је неопходно да Понуђач исправи грешке које је направио. У том случају такве исправке морају бити оверене од стране Понуђача, у супротном понуда ће бити одбијена као неприхватљива.

ПОНУДЕ СА ВАРИЈАНТАМА

4. Понуда са варијантама није дозвољена. Понуда која садржи варијанте биће одбијена као неприхватљива.

ПОДНОШЕЊЕ ПОНУДЕ

5. Понуђач подноси понуду непосредно у архиви Наручиоца (у периоду од 07,30 до 15,30 часова) ЦРВЕНА ЗГРАДА -AIR SERBIA IV спрат или путем поште на адресу Наручиоца - АД Аеродром Никола Тесла Београд, 11180 БЕОГРАД 59, П.фах 7, ПАК 201970. Понуђач подноси понуду у затвореној коверти или кутији, затвореној на начин да се приликом отварања понуда може са сигурношћу утврдити да се први пут отвара.

НАПОМЕНА: Понуђачи су у обавези да писаним путем обавесте Наручиоца о свом доласку на Аеродром Никола Тесла Београд ради предаје понуда, односно присуствовању отварању понуда. У обавештењу је потребно навести назив понуђача и податке о лицу које ће поднети понуду, односно присуствовати отварању понуда. Податке је потребно доставити на следећу e-mail адресу: javnenaabavke@beg.aero

Наведене податке неопходно је доставити како би Наручилац благовремено обавестио Security службу Air SERBIA, ради уласка у безбедносно рестриктивну зону Аеродрома, Црвена зграда Air SERBIA.

6. Понуђач може да поднесе само једну понуду.
7. У року за подношење понуда понуђач може да измени, допуни или опозове своју понуду. У том случају понуђач ће измену, допуну или опозив понуде доставити у затвореној коверти или кутији, уз назнаку на коверти или кутији да се ради о измени, допуни или опозиву понуде. У случају измене или допуне понуде, на коверти или кутији обавезно навести назив понуђача, број и назив предмета јавне набавке и речи „Измена или допуна понуде - НЕ ОТВАРАТИ“.
8. Понуђач који је самостално поднео понуду не може истовремено да учествује у заједничкој понуди или као подизвођач, нити исто лице може учествовати у више заједничких понуда.

ПОНУДА СА ПОДИЗВОЂАЧЕМ

9. Уколико понуђач подноси понуду са подизвођачем, дужан је да у понуди наведе податке о подизвођачу, проценат укупне вредности набавке који ће поверити подизвођачу, као и део предмета набавке који ће извршити преко подизвођача.

- проценат укупне вредности набавке који ће понуђач поверити подизвођачу не може бити већи од 50% .
- понуђач је дужан да за подизвођаче достави доказе о испуњености услова који су тражени у Упутству како се доказује испуњеност услова.
- понуђач је дужан да Наручиоцу, на његов захтев, омогући приступ код подизвођача ради утврђивања испуњености услова.

Наручилац може, на захтев подизвођача и где природа предмета набавке то дозвољава, пренети доспела потраживања директно подизвођачу, за део набавке која се извршава преко тог подизвођача. Пре доношења одлуке о преношењу доспелих потраживања директно подизвођачу, Наручилац ће омогућити добављачу да у року од 5 дана од дана добијања позива Наручиоца приговори уколико потраживање није доспело. Све ово не утиче на правило да понуђач, односно

добављач у потпуности одговара наручиоцу за извршење обавеза из поступка јавне набавке, односно за извршење уговорних обавеза, без обзира на број подизвођача.

ПОДНОШЕЊЕ ЗАЈЕДНИЧКЕ ПОНУДЕ

10. У случају заједничке понуде, саставни део заједничке понуде мора бити споразум којим се понуђачи из групе понуђача међусобно и према Наручиоцу обавезују на извршење предметне јавне набавке, а који садржи:

- податке о члану групе који ће бити носилац посла, односно који ће поднети понуду и који ће заступати групу понуђача пред Наручиоцем;
- опис послова сваког од понуђача из групе понуђача у извршењу уговора.

ИЗМЕНА И ДОПУНА КОНКУРСНЕ ДОКУМЕНТАЦИЈЕ

1. Наручилац задржава право да пре истека рока за подношење понуде, односно у року дефинисаном Законом о јавним набавкама, изврши измену и допуну конкурсне документације.

Свака измена и допуна конкурсне документације биће објављена на Порталу јавних набавки Управе за јавне набавке <http://portal.ujn.gov.rs/> и на интернет адреси Наручиоца <http://www.beg.aero>.

Ако наручилац измени или допуни конкурсну документацију осам или мање дана пре истека рока за достављање понуде, Наручилац ће продужити рок за достављање понуде и објавити обавештење о продужењу рока за подношење понуда.

РОК И НАЧИН ПЛАЋАЊА

12. Понуђач је дужан да у обрасцу понуде (Образац 6.) понуди рок плаћања. Понуђач је дужан да понуди одложено плаћање у року који не може бити краћи од **15 дана** и не дужи од **45 дана** од дана исправно испостављене фактуре за квалитетно и благовремено изведене радове, у супротном понуда ће бити одбијена као неприхватљива.

Под исправно испостављеном фактуром сматра се фактура која поседује сва обележја рачуноводствене исправе у смислу одговарајућих одредаба важећих Закона о рачуноводству и Закона о ПДВ-у, као и других важећих прописа који уређују предметну област.

Фактуре које у сваком свом елементу не испуњавају услове да буду прихваћене као рачуноводствене исправе неће бити прихваћене као основ за исплату по закљученом Уговору.

Место извођења радова који су предмет јавне набавке је Аеродром Никола Тесла Београд.

РОК ЗА ИЗРАДУ ТЕХНИЧКЕ ДОКУМЕНТАЦИЈЕ И ИЗВОЂЕЊЕ РАДОВА

13. Понуђач је дужан да у обрасцу понуде (Образац 6.) прецизно искаже рок за израду техничке документације. Понуђач је дужан да понуди рок за израду техничке документације који **не може бити дужи од 30 дана** од дана увођења у посао, у супротном понуда ће бити одбијена као неприхватљива. Уколико Наручилац има примедби на израђену техничку документацију, Понуђач је дужан да поступи по примедбама Наручиоца и отклони недостатке у року од 10 дана од дана писаног обавештења, о свом трошку.

14. Понуђач је дужан да у обрасцу понуде (Образац б.) прецизно искаже рок за извођење радова који су предмет ове јавне набавке. Понуђач је дужан да понуди рок за извођење радова који **не може бити дужи од 45 дана** од дана добијања писане сагласности Наручиоца на израђену техничку документацију, у супротном понуда ће бити одбијена као неприхватљива.

ГАРАНТНИ РОК

15. Понуђач је дужан да у Обрасцу понуде (Образац број б.) понуди гарантни рок за изведене радове који су предмет јавне набавке од **најмање 5 година** од дана примопредаје радова, односно потписивања Записника о примопредаји радова, у супротном ће понуда бити одбијена као неприхватљива.

ВАЛУТА И ЦЕНА

16. Понуђач је дужан да прикаже јединичне цене и укупну вредност понуде у динарима, без и са ПДВ.

- У цену морају бити урачунати сви трошкови реализације предмета јавне набавке по техничкој спецификацији наведеној у Обрасцу 3. конкурсне документације и сви остали зависни трошкови неопходни за реализацију ове јавне набавке.
- Јединичне цене су фиксне и не могу се повећавати за време трајања уговора.

У случају рачунске грешке и разлике између јединичне и укупне цене или укупне вредности понуде, меродавна је јединична цена.

РОК ВАЖЕЊА ПОНУДЕ

17. Понуђач је дужан да у обрасцу понуде (Образац б.) прецизно наведе рок важења понуде који не може бити краћи од **90 дана** од дана отварања понуда, а ако је рок важности понуде краћи, Наручилац ће такву понуду одбити као неприхватљиву. У случају истека рока важења понуде, Наручилац је дужан да у писаном облику затражи од понуђача продужење рока важења понуде. Понуђач који прихвати захтев за продужење рока важења понуде не може мењати понуду.

ПОДАЦИ О НАЗИВУ, АДРЕСИ И ИНТЕРНЕТ АДРЕСИ ДРЖАВНОГ ОРГАНА ИЛИ ОРГАНИЗАЦИЈЕ ГДЕ СЕ МОГУ БЛАГОВРЕМЕНО ДОБИТИ ИСПРАВНИ ПОДАЦИ О:

18. Подаци где се могу благовремено добити исправни подаци о:

- Пореским обавезама – назив државног органа: Пореска управа (Министарство финансија и привреде, Република Србија), адреса: Саве Машковића 3-5, Београд, Србија, интернет адреса: www.poreskauprava.gov.rs. Подсредством државног органа Пореске управе, могу се добити исправне информације о адресама и контакт телефону органа или службе територијалне аутономије или локалне самоуправе о пореском обавезама, које администрирају ови органи.
- Заштити животне средине – Назив државног органа: Агенција за заштиту животне средине (Министарство енергетике, развоја и заштите животне средине Републике Србије), адреса: Немањина 22-26, Београд, Србија, интернет адреса: www.merz.gov.rs адреса Агенције за заштиту животне средине: Руже Јовановића 27а, Београд, Србија, интернет адреса Агенције за заштиту животне средине: www.sepa.gov.rs
- Заштити при запошљавању, условима рада – Министарство рада, запошљавања и социјалне политике Републике Србије, адреса: Немањина 22-26, Београд, Србија, интернет адреса: www.minrzs.gov.rs

СРЕДСТВО ФИНАНСИЈСКОГ ОБЕЗБЕЂЕЊА УГОВОРА

19. Уз понуду, Понуђач односно овлашћени члан групе понуђача који подноси заједничку понуду, је у обавези да достави средства финансијског обезбеђења (писмо о намерама пословне банке за издавање банкарске гаранције за добро извршење посла и писмо о намерама пословне банке за издавање банкарске гаранције за отклањање грешака у гарантном року, која се достављају у оригиналу), као гаранцију испуњења обавеза у поступку јавне набавке и уговорних обавеза.

Средства финансијског обезбеђења не могу да садрже додатне услове за исплату, краће рокове и мање износе од оних које одреди Наручилац. Наручилац не може вратити понуђачу средство финансијског обезбеђења пре истека рока трајања, осим ако је понуђач у целости испунио своју обавезу која је обезбеђена.

Понуђач може поднети гаранцију стране банке само ако је тој банци додељен кредитни рејтинг коме одговара најмање ниво кредитног квалитета 3 (инвестициони ранг).

Кредитни рејтинг банака додељује рејтинг агенција која се налази на листи подобних агенција за рејтинг коју је у складу с прописима објавила Народна банка Србије или подобна рејтинг агенција која се налази на листи регистрованих и сертифицираних рејтинг агенција коју је објавило Европско тело за хартије од вредности и тржишта (European Securities and Markets Authorities – ESMA).

Уз понуду, Понуђач је дужан да приложи попуњену, оверену и потписану изјаву банке о издавању банкарске гаранције за добро извршење посла (Образац 10. – Прилог 1, Писмо о намерама), којом се банка издавалац безусловно и неопозиво обавезује да ће понуђачу у случају да буде изабран за доделу уговора издати банкарску гаранцију за добро извршење посла у складу са условима из конкурсне документације. Писмо о намерама мора бити обавезујуће за банку издаваоца, мора бити безусловно и не сме бити ничим ограничено.

Уз понуду, Понуђач је дужан да приложи попуњену, оверену и потписану изјаву банке о издавању банкарске гаранције за отклањање грешака у гарантном року (Образац 10. – Прилог 3, Писмо о намерама) којим се банка издавалац безусловно и неопозиво обавезује да ће понуђачу у случају да буде изабран за доделу уговора издати банкарску гаранцију за отклањање грешака у гарантном року у складу са условима из конкурсне документације. Писмо о намерама мора бити обавезујуће за банку издаваоца, мора бити безусловно и не сме бити ничим ограничено.

Понуђач је дужан да, у року од највише петнаест (15) радних дана од дана закључења уговора, достави Наручиоцу банкарску гаранцију (Образац – 10, Прилог 2) на износ од 10%, без ПДВ, од укупне вредности Уговора као гаранцију за добро извршење посла. У случају да Понуђач има седиште у страниој држави, дужан је да банкарску гаранцију достави путем SWIFT поруке у року од петнаест (15) радних дана од дана закључења Уговора.

Банкарска гаранција мора бити неопозива, безусловна, без права на приговор и наплатива на први позив.

Банкарска гаранција за добро извршење посла мора имати важност најмање 30 дана дуже од уговореног рока за извођење радова који су предмет јавне набавке.

Понуђач је дужан да, приликом примопредаје радова који су предмет јавне набавке, достави Наручиоцу банкарску гаранцију (Образац – 10, Прилог 4) на износ од 10% од укупне вредности Уговора као гаранцију за отклањање грешака у гарантном року, без ПДВ.

Банкарска гаранција мора бити неопозива, безусловна, без права на приговор и наплатива на први позив.

Банкарска гаранција за отклањање грешака у гарантном року мора имати важност најмање 5 дана дуже од уговореног гарантног рока.

У случају да се укаже потреба продужења банкарских гаранција, Понуђач мора благовремено продужити важност банкарских гаранција, односно најкасније 15 дана пре истека њихове важности, а уколико то не учини, Наручилац има право да активира сваку банкарску гаранцију којој није продужен рок важења.

Ако се за време трајања уговора промене рокови за коначно извршење посла, рок важења банкарске гаранције за добро извршење посла у уговореном року мора да се продужи.

Банкарску гаранцију за добро извршење посла Наручилац ће наплатити у целости у случају да Понуђач, својом кривицом, уговорену обавезу не испуни у уговореном обиму, року и квалитету.

ПОВЕРЉИВОСТ ПОДАТАКА И ДОКУМЕНТАЦИЈЕ

- 20. Подаци које Понуђач оправдано означи као поверљиве биће коришћени само у сврху реализације јавне набавке и неће бити доступни ником изван круга лица која буду укључена у поступак јавне набавке. Ови подаци неће бити објављени приликом отварања понуда, нити у наставку поступка или касније.**

Као поверљива, понуђач може означити документа која садрже личне податке, а која не садржи ниједан јавни регистар или која на други начин нису доступна, као и пословне податке који су прописима или интерним актима Понуђача означени као поверљиви.

Наручилац ће, као поверљива, третирали она документа која у десном горњем углу великим словима имају исписану реч «ПОВЕРЉИВО».

Наручилац не одговара за поверљивост података који нису означени на горе наведени начин.

Ако се као поверљиви означе подаци који не одговарају горе наведеним условима, Наручилац ће позвати понуђача да уклони ознаку поверљивости. Понуђач ће то учинити тако што ће његов представник изнад ознаке поверљивости написати «ОПОЗИВ», уписати датум, време и потписати се.

Ако Понуђач, у року који одреди Наручилац, не опозове поверљивост докумената, Наручилац ће третирали ову понуду као понуду без поверљивих података.

Понуђач не може означити као поверљиве податке цену и остале податке из понуде од значаја за примену елемента критеријума и рангирање понуда.

ДОДАТНЕ ИНФОРМАЦИЈЕ ИЛИ ПОЈАШЊЕЊА

21. У случају да има нејасноћа у овом упутству, понуђач може тражити од Наручиоца, у писаном облику, додатне информације или појашњења у вези са припремањем понуде, при чему може да укаже Наручиоцу и на евентуално уочене недостатке и неправилности у конкурсној документацији, најкасније 5 дана пре истека рока за подношење понуде. Захтев за додатне информације или појашњења доставља се на један од следећих начина:

- путем поште на адресу: АД Аеродром Никола Тесла Београд, 11180 БЕОГРАД 59, П.фах 7, ПАК 201970, уз напомену: Додатне информације и појашњења за јавну набавку „ИЗРАДА ТЕХНИЧКЕ ДОКУМЕНТАЦИЈЕ И ИЗВОЂЕЊЕ РАДОВА НА ФОРМИРАЊУ ПОЗИЦИЈА ЗА ПУЊЕЊЕ ЕЛЕКТРИЧНОМ ЕНЕРГИЈОМ СРЕДСТАВА ЗА ОПСЛУГУ ВАЗДУХОПЛОВА" БРОЈ 63/2016 ОП, за председника комисије Небојшу Тешић.
- путем е-mail-а: javnenabavke@beg.aero. (радним данима (понедељак-петак) у периоду од 07:30-15:30 часова)

Комуникација у поступку јавне набавке се врши искључиво на начин одређен чланом 20. Закона.

Понуђач може, на горе описан начин, тражити од Наручиоца да му омогући обилазак локације.

Пре подношења понуде, Понуђач може да обиђе локацију, само уз претходну најаву и достављање списка овлашћених лица Понуђача. Списак лица се доставља од стране Понуђача који је преузео конкурсну документацију пет дана пре планираног обиласка локације (за свако лице навести име, презиме, име оца, датум рођења, место рођења, број личне карте и од кога је издата, матични број).

Уколико Понуђач жели да обиђе локацију која се налази у **Обезбеђивано Рестриktivној Зони**, потребно је да за лица која желе да изврше обилазак обезбеди дозволе Граничне полиције за кретање и задржавање лица на граничном прелазу. Упутства и документацију неопходну за исходавање поменуте дозволе, Понуђачи могу преузети у просторијама Наручиоца, било ког радног дана, у периоду 09⁰⁰ - 14⁰⁰ часова, уз претходну најаву дан раније. Правилно попуњени документи за исходавање дозволе морају се предати Наручиоцу најкасније 5 дана пре планираног обиласка, како би МУП-Гранична полиција имала времена да захтеве обради. Уколико неком лицу Понуђача МУП не изда дозволу, Наручилац за то не сноси одговорност.

Потребно је да Понуђач у захтеву наведе контакт особу и контакт телефон. Захтев за обилазак локације се доставља на меморандуму Понуђача, потписан и оверен од стране овлашћеног лица Понуђача (најкасније до пет дана пре дана отварања понуда). Уколико Понуђач достави захтев у року крајем од пет дана пре планираног обиласка локације, Наручилац неће бити у могућности да омогући приступ локацији и његов захтев се неће узети у разматрање.

ДОДАТНА ОБЈАШЊЕЊА, КОНТРОЛА И ДОПУШТЕНЕ ИСПРАВКЕ

22. Наручилац, у току стручне оцене понуда, у року за доношење одлуке о додели уговора, може да захтева од понуђача додатна објашњења која ће му помоћи при прегледу, вредновању и упоређивању понуда, а може да врши и контролу (увид) код понуђача, односно његовог подизвођача. Уколико је потребно вршити додатна објашњења, Наручилац ће понуђачу оставити примерени рок да поступи по позиву Наручиоца, односно да омогући Наручиоцу контролу (увид) код понуђача, као и код његовог подизвођача.

Наручилац може, уз сагласност Понуђача, да изврши исправке рачунских грешака уочених приликом разматрања понуде по окончаном поступку отварања понуда. У случају разлике између јединичне

цене и укупне цене, меродавна је јединична цена, а ако се понуђач не сагласи са исправком рачунских грешака, Наручилац ће његову понуду одбити као неприхватљиву.

КРИТЕРИЈУМ ЗА ДОДЕЛУ УГОВОРА

23. Критеријум за оцењивање понуда је најнижа понуђена цена.

РЕЗЕРВНИ КРИТЕРИЈУМ ЗА ДОДЕЛУ УГОВОРА

24. У случају да две или више понуда имају исту најнижу понуђену цену, Наручилац ће, као најповољнију, изабрати понуду понуђача који је понудио краћи рок за извођење радова.

Уколико, ни након примене наведеног резервног критеријума, није могуће донети одлуку о додели уговора, Наручилац ће доделити уговор понуђачу на начин да ће уговор бити додељен понуђачу који буде извучен путем жреба. Наручилац ће писмено обавестити све понуђаче који су поднели понуде о датуму када ће се одржати извлачење путем жреба. Жребом ће бити обухваћене само оне понуде које имају једнаку најнижу понуђену цену и рок за извођење радова. Извлачење путем жреба Наручилац ће извршити јавно, у присуству овлашћених представника понуђача и то тако што ће називе понуђача који имају исту најнижу понуђену цену и рок за извођење радова исписати на одвојеним папирима, који су исте величине и боје, те ће све те папире ставити у куглице. Након тога, куглице ће ставити у провидну посуду одакле ће бити извучена само једна куглица, затим ће куглица бити отворена и биће прочитан назив понуђача са папира. Понуђачу чији назив буде на извученом папиру биће додељен уговор. Понуђачима који не присуствују овом поступку, Наручилац ће доставити Записник са извлачења путем жреба.

ДОДАТНИ УСЛОВИ

25. Понуђач је дужан да, уз понуду, достави попуњену, потписану и оверену Изјаву из Обрасца 4. тачка 4.2. конкурсне документације као доказ да је поштовао обавезе које произилазе из важећих прописа о заштити на раду, запошљавању и условима рада, заштити животне средине, као и да нема забрану обављања делатности која је на снази у време подношења понуде.

26. Одговорност за накнаду за коришћење патената, као и одговорност за повреду заштићених права интелектуалне својине трећих лица сноси понуђач.

ЗАШТИТА ПРАВА ПОНУЂАЧА

27. Захтев за заштиту права подноси се наручиоцу, а копија се истовремено доставља Републичкој комисији.

Захтев за заштиту права доставља се непосредно наручиоцу на адресу, препорученом пошљицом са повратницом или на e-mail: javnenabavke@beg.aero

Захтев за заштиту права може се поднети у току целог поступка јавне набавке, против сваке радње наручиоца, осим ако Законом није дугачије одређено.

Захтев за заштиту права којим се оспорава врста поступка, садржина позива за подношење понуда или конкурсне документације сматраће се благовременим ако је примљен од стране наручиоца најкасније седам дана пре истека рока за подношење понуда, без обзира на начин достављања и уколико је подносилац захтева у складу са чланом 63. став 2. Закона указао наручиоцу на евентуалне недостатке и неправилности, а наручилац исте није отклонио.

Захтев за заштиту права којим се оспоравају радње које наручилац предузме пре истека рока за подношење понуда, а након истека рока од седам дана, сматраће се благовременим уколико је поднет најкасније до истека рока за подношење понуда.

После доношења одлуке о додели уговора, одлуке о закључењу оквирног споразума, одлуке о признавању квалификације и одлуке о обустави поступка, рок за подношење захтева за заштиту права је десет дана од дана објављивања одлуке на Порталу јавних набавки, а пет дана од дана доношења одлуке на основу оквирног споразума у складу са чланом 40а Закона.

Чланом 151. Закона прописано је да захтев за заштиту права мора да садржи, између осталог, и потврду о уплати таксе из члана 156. Закона.

Подносилац захтева за заштиту права је дужан да на: Рачун буџета Републике Србије број: 840-30678845-06 уплати таксу предвиђену чланом 156. Закона у износу од:

1) **120.000** динара ако се захтев за заштиту права подноси пре отварања понуда и ако процењена вредност није већа од 120.000.000 динара;

2) **120.000** динара ако се захтев за заштиту права подноси након отварања понуда и ако процењена вредност није већа од 120.000.000 динара;

Као доказ о уплати таксе, у смислу члана 151. став 1. тачка б) Закона, прихватиће се:

1. Потврда о извршеној уплати таксе из члана 156. Закона која садржи следеће елементе:

(1) да буде издата од стране банке и да садржи печат банке;

(2) да представља доказ о извршеној уплати таксе, што значи да потврда мора да садржи податак да је налог за уплату таксе, односно налог за пренос средстава реализован, као и датум извршења налога;* Републичка комисија може да изврши увид у одговарајући извод евиденционог рачуна достављеног од стране Министарства финансија – Управе за трезор и на тај начин додатно провери чињеницу да ли је налог за пренос реализован.

(3) износ таксе из члана 156. Закона чија се уплата врши;

(4) број рачуна: 840-30678845-06;

(5) шифру плаћања: 153 или 253;

(6) позив на број: подаци о броју или ознаци јавне набавке поводом које се подноси захтев за заштиту права;

(7) сврха: такса за ЗЗП; назив наручиоца; број или ознака јавне набавке поводом које се подноси захтев за заштиту права;

(8) корисник: буџет Републике Србије;

(9) назив уплатиоца, односно назив подносиоца захтева за заштиту права за којег је извршена уплата таксе;

(10) потпис овлашћеног лица банке.

2. Налог за уплату, први примерак, оверен потписом овлашћеног лица и печатом банке или поште, који садржи и све друге елементе из потврде о извршеној уплати таксе наведене под тачком 1.

3. Потврда издата од стране Републике Србије, Министарства финансија, Управе за трезор, потписана и оверена печатом, која садржи све елементе из потврде о извршеној уплати таксе из тачке 1, осим оних наведених под (1) и (10), за подносиоце захтева за заштиту права који имају отворен рачун у оквиру припадајућег консолидованог рачуна трезора, а који се води у Управи за

трезор (корисници буџетских средстава, корисници средстава организација за обавезно социјално осигурање и други корисници јавних средстава);

4. Потврда издата од стране Народне банке Србије, која садржи све елементе из потврде о извршеној уплати таксе из тачке 1, за подносиоце захтева за заштиту права (банке и други субјекти) који имају отворен рачун код Народне банке Србије у складу са законом и другим прописом.

Подаци о Упутству о уплати таксе и Примери попуњених налога за пренос и уплатница могу се добити на интернет адреси Комисије за заштиту права <http://www.kjn.gov.rs/>

ПРИМЕРИ ПОПУЊЕНИХ НАЛОГА ЗА ПРЕНОС* И УПЛАТНИЦА ЗА УПЛАТУ ТАКСЕ ЗА ПОДНЕТИ ЗАХТЕВ ЗА ЗАШТИТУ ПРАВА

Налог за пренос мора да буде реализован да би се уплата таксе могла сматрати уредном.

Примерак правилно попуњеног налога за пренос:

НАЛОГ ЗА ПРЕНОС		
дужник - налогодавац	шифра плаћања	валута
Назив (име и презиме) и адреса подносиоца захтева за заштиту права	253	РСД
сврха плаћања	број модела	износ
Такса за ЗЗП; назив наручиоца; број или ознака јавне набавке		= Износ таксе
поверилац - примаоца	број модела	рачун дужника - налогодавца
Буџет Републике Србије		Бр. рачуна налогодавца
печат и потпис налогодавца	број модела	позија на број (задужење)
место и датум пријема		
	број модела	рачун повериоца - примаоца
		840-30678845-06
	број модела	позија на број (одобрење)
		Број или ознака јавне набавке
		<input type="checkbox"/> лично

Налог достављен уредно на www.kjn.gov.rs Образац бр. 3

Примерак правилно попуњеног налога за уплату:

НАЛОГ ЗА УПЛАТУ		
уплатилац	шифра плаћања	валута
Назив (име и презиме) и адреса подносиоца захтева за заштиту права	153	РСД
сврха уплате	број модела	износ
Такса за ЗЗП; назив наручиоца; број или ознака јавне набавке		Износ таксе
примаоца	број модела	рачун примаоца
Буџет Републике Србије		840-30678845-06
печат и потпис уплатиоца	број модела	модел и позив на број (одобрење)
место и датум пријема		Број или ознака јавне набавке

НАПОМЕНА: Посебно је значајно да се у пољу "сврха уплате" подаци упишу оним редоследом како је то приказано у горе наведеним примерима. У пољу "позив на број" уписује се број или ознака јавне набавке поводом које се подноси захтев за заштиту права, али је препорука да се у овом пољу избегава употреба размака и знакова, као што су: () | \ / „ « * и сл.

ОДЛУКА О ДОДЕЛИ УГОВОРА

28. Наручилац ће одлуку о додели уговора донети у законском року.
29. Одлуку о додели уговора Наручилац ће објавити на Порталу јавних набавки и на својој интернет страници у року од 3 (три) дана од дана доношења.

НАПОМЕНА: Изабрани Понуђач је дужан да за потребе извођења радова у рестриктивној зони комплекса АД Аеродром Никола Тесла Београд обезбеди, о свом трошку, дозволе за кретање и задржавање на граничном прелазу за све своје раднике који ће тај посао обављати. Дозволе издаје МУП Републике Србије, Станица граничне полиције "Београд" на Аеродрому Никола Тесла. Наручилац не сноси штету изазвану одбијањем МУП-а да одређеном раднику Извођача изда или продужи дозволу. У случају да Извођач није у могућности да добије потребне дозволе за кретање и задржавање на граничном прелазу на Аеродрому Никола Тесла, за своје раднике, претходно закључен уговор се раскида на штету Понуђача. Наручилац ће пружити техничку подршку Извођачу приликом вађења дозвола.

6. ОБРАЗАЦ ПОНУДЕ

Понуда понуђача за јавну набавку „ИЗРАДА ТЕХНИЧКЕ ДОКУМЕНТАЦИЈЕ И ИЗВОЂЕЊЕ РАДОВА НА ФОРМИРАЊУ ПОЗИЦИЈА ЗА ПУЊЕЊЕ ЕЛЕКТРИЧНОМ ЕНЕРГИЈОМ СРЕДСТАВА ЗА ОПСЛУГУ ВАЗДУХОПЛОВА" БРОЈ 63/2016 ОП.

Назив понуђача:
Адреса понуђача:
Седиште понуђача (град и општина):
Матични број: _____, ПИБ: _____
Овлашћено лице:
Особа за контакт:
Веб сите: _____, е-маил: _____
Број телефона: _____, Телефакс: _____
Број рачуна понуђача:
Понуда се подноси: (заокружити) <input type="checkbox"/> А) самостално <input type="checkbox"/> Б) понуда са подизвођачем <input type="checkbox"/> В) заједничка понуда
Б) Навести податке о подизвођачима (уколико понуђач подноси понуду са подизвођачем/има):
1. у извршењу предмета набавке подизвођач:
адреса: _____, матични број: _____, ПИБ: _____
Овлашћено лице: _____, Број телефона: _____
Особа за контакт: _____, Број телефона: _____
са _____ % учешћа (не више од 50%) извршава следеће: _____
2. у извршењу предмета набавке подизвођач:
адреса: _____, матични број: _____, ПИБ: _____
овлашћено лице: _____, број телефона: _____
Особа за контакт: _____, Број телефона: _____
са _____ % учешћа (не више од 50%) извршава следеће: _____
3. у извршењу предмета набавке подизвођач:
адреса: _____, матични број: _____, ПИБ: _____
Овлашћено лице: _____, Број телефона: _____
Особа за контакт: _____, Број телефона: _____

са _____ % учешћа (не више од 50%) извршава следеће: _____
В) Навести податке осталих учесника у заједничкој понуди (уколико се понуда подноси као заједничка понуда):
1. _____ адреса: _____
матични број: _____, ПИБ: _____, број телефона: _____
особа за контакт: _____, број рачуна: _____
2. _____ адреса: _____
матични број: _____, ПИБ: _____, број телефона: _____
особа за контакт: _____, број рачуна: _____
ЕЛЕМЕНТИ ЗА ОЦЕНУ ПОНУДЕ (ОБАВЕЗНО ПОПУНИТИ)
Укупна вредност понуде _____ динара, БЕЗ ПДВ.
Укупна вредност понуде _____ динара, СА ПДВ.
Начин плаћања: одложено у року од (најмање 15) _____ дана од дана исправно испостављене фактуре за квалитетно и благовремено изведене радове који су предмет јавне набавке.
Рок за израду техничке документације (максимум 30 дана): _____ дана од дана увођења у посао.
Рок за извођење радова који су предмет ове јавне набавке (максимум 45 дана): _____ дана од дана добијања писане сагласности Наручиоца на израђену техничку документацију.
Рок важења понуде (минимум 90 дана): _____ дана од дана отварања понуде.
Гарантни рок за изведене радове (минимум 5 година): _____ година од дана примопредаје радова, односно потписивања Записника о примопредаји радова.
Место и датум: _____ Потпис овлашћеног лица: _____
М.П.

7. МОДЕЛ УГОВОРА

НАПОМЕНА:

ПОНУЂАЧ ЈЕ ДУЖАН ДА ПОПУНИ МОДЕЛ УГОВОРА, ПОТПИШЕ И ОВЕРИ ПОСЛЕДЊУ СТРАНУ МОДЕЛА УГОВОРА, ЧИМЕ ПОТВРЂУЈЕ ДА СЕ СЛАЖЕ СА МОДЕЛОМ УГОВОРА.

У Г О В О Р О Ј А В Н О Ј Н А Б А В Ц И

закључен на основу спроведеног отвореног поступка јавне набавке број 63/2016 ОП, између:

АД АЕРОДРОМ НИКОЛА ТЕСЛА БЕОГРАД, 11180 Београд 59,
кога заступа Извршни директор Раша Ристивојевић дипл. ек., по овлашћењу в.д. генералног директора
Српске Влаисављевић, дипл. инж., број _____ од _____.
ПИБ 100000539; Матични број 07036540; Текући рачун: 125-1721427-98 код Пираеус банке
(у даљем тексту: НАРУЧИЛАЦ) с једне стране

и

Назив Понуђача: _____
са седиштем у _____
кога заступа директор _____
ПИБ _____; Матични број _____; Текући рачун _____

Називи понуђача из групе (попунити само у случају заједничке понуде)

Називи подизвођача (попунити само у случају понуде са подизвођачем)

(у даљем тексту: ИЗВОЂАЧ) с друге стране

У В О Д Н Е Н А П О М Е Н Е

Уговорне стране сагласно констатују:

- да је НАРУЧИЛАЦ, на основу члана 32. Закона о јавним набавкама ("Сл. гласник Републике Србије" бр.124/12, 14/15 и 68/15) спровео отворени поступак јавне набавке радова под бројем 63/2016 ОП;
- да је ИЗВОЂАЧ дана _____ године доставио понуду број _____ од _____, 2017. године која се налази у прилогу уговора и његов је саставни део;
- да понуда ИЗВОЂАЧА у потпуности одговара техничким спецификацијама из конкурсне документације;
- да је НАРУЧИЛАЦ, у складу са чланом 108. Закона о јавним набавкама, на основу понуде ИЗВОЂАЧА и Одлуке о додели уговора број _____ од _____, 2017. године, изабрао ИЗВОЂАЧА као најповољнијег понуђача за набавку радова „ИЗРАДА ТЕХНИЧКЕ ДОКУМЕНТАЦИЈЕ И ИЗВОЂЕЊЕ РАДОВА НА ФОРМИРАЊУ ПОЗИЦИЈА ЗА ПУЊЕЊЕ ЕЛЕКТРИЧНОМ ЕНЕРГИЈОМ СРЕДСТАВА ЗА ОПСЛУГУ ВАЗДУХОПЛОВА“ БРОЈ 63/2016 ОП.

Конкурсна документација за јавну набавку у отвореном поступку „Израда техничке документације и извођење радова на формирању позиција за пуњење електричном енергијом средстава за опслугу ваздухоплова " број 63/2016 ОП

ПРЕДМЕТ УГОВОРА

Члан 1.

Предмет овог Уговора је набавка радова „ИЗРАДА ТЕХНИЧКЕ ДОКУМЕНТАЦИЈЕ И ИЗВОЂЕЊЕ РАДОВА НА ФОРМИРАЊУ ПОЗИЦИЈА ЗА ПУЊЕЊЕ ЕЛЕКТРИЧНОМ ЕНЕРГИЈОМ СРЕДСТАВА ЗА ОПСЛУГУ ВАЗДУХОПЛОВА" БРОЈ 63/2016 ОП, за потребе НАРУЧИОЦА, а по понуди ИЗВОЂАЧА заведеној у архиви НАРУЧИОЦА под бројем _____ од _____ године.

Понуда ИЗВОЂАЧА и конкурсна документација за предметну јавну набавку су саставни делови овог Уговора.

ЦЕНА

Члан 2.

Укупна вредност Уговора износи _____ динара), без ПДВ. (словима: _____ динара), без ПДВ.

Укупна вредност Уговора износи _____ динара), са ПДВ. (словима: _____ динара), са ПДВ.

Цена је фиксна током трајања овог Уговора и не може се повећавати.

У цену су урачунати сви трошкови реализације предмета јавне набавке по техничкој спецификацији наведеној у Обрасцу 3. конкурсне документације и сви остали зависни трошкови неопходни за реализацију ове јавне набавке, односно извршење овог уговора.

НАЧИН ПЛАЋАЊА

Члан 3.

НАРУЧИЛАЦ се обавезује да, за квалитетно и благовремено изведене радове из члана 1. овог Уговора, износ из фактуре плати ИЗВОЂАЧУ у року од _____ дана од дана пријема исправно испостављене фактуре, на рачун – ИЗВОЂАЧА бр: _____ који се води код _____ банке.

Под исправно испостављеном фактуром сматра се фактура која поседује сва обележја рачуноводствене исправе у смислу одговарајућих одредаба важећег Закона о рачуноводству и Закона о ПДВ-у, као и других прописа који уређују предметну област.

Фактуре које у сваком свом елементу не испуњавају услове да буду прихваћене као рачуноводствене исправе неће бити прихваћене као основ за исплату по закљученом Уговору.

РОКОВИ

Члан 4.

Рок за израду техничке документације из члана 1. овог Уговора је _____ дана од дана увођења у посао, односно потписивања Записника о увођењу у посао.

Уколико НАРУЧИЛАЦ има примедби на израђену техничку документацију, ИЗВОЂАЧ је дужан да поступи по примедбама НАРУЧИОЦА и отклони недостатке у року од 10 дана од дана писаног обавештења, о свом трошку. У случају да ИЗВОЂАЧ не поступи по примедбама Наручиоца и не

отклони недостатке израђене техничке документације у наведеном року од 10 дана, НАРУЧИЛАЦ има право да активира банкарску гаранцију за добро извршење посла из члана 16. овог уговора и право да једнострано раскине уговор. ИЗВОЂАЧ нема право на било какву накнаду за израђену техничку документацију на коју није добио писану сагласност НАРУЧИОЦА.

Рок за извођење радова из члана 1. овог Уговора је ____ дана од дана добијања писане сагласности Наручиоца на израђену техничку документацију.

Место извођења радова је Аеродром Никола Тесла Београд.

Динамику извођења радова из члана 1. овог Уговора утврђује НАРУЧИЛАЦ. ИЗВОЂАЧ је у обавези да приступи извођењу радова по динамици и фазама претходно усаглашеним са НАРУЧИОЦЕМ. ИЗВОЂАЧ је дужан да све фазе прилагоди условима неометаног одвијања саобраћаја на комплексу Аеродрома Никола Тесла Београд. Радови морају бити организовани тако да не ометају уобичајену експлоатацију и функцију аеродрома.

ИЗВОЂАЧ може да захтева продужење рока за извођење радова у случају у коме је због промењених околности или неиспуњавања обавеза НАРУЧИОЦА био спречен да изводи радове.

Продужење рока одређује се према трајању сметње у смислу претходног става. Са продужењем рока мора да се сагласи НАРУЧИЛАЦ писаним путем. По прибављеним сагласностима НАРУЧИОЦА, рок за извођење радова се може продужити за одобрени период изражен у данима.

Као разлози због којих се може захтевати продужење рока за извођење радова, сматрају се нарочито: природни догађаји (пожар, поплава, земљотрес, изузетно лоше време неубичајено за годишње доба и за место на коме се радови изводе и сл.), мере предвиђене актима надлежних органа, привременог прекида радова у циљу усаглашавања са динамиком инсталирања технолошке опреме и неометаног одвијања технолошко-техничких процеса на Аеродрому Никола Тесла Београд, привременог прекида радова ради обезбеђења неометаног одвијања авио саобраћаја.

У случају да НАРУЧИЛАЦ одобри продужење рока за извођење радова, ИЗВОЂАЧ је дужан да продужи важност банкарске гаранције за добро извршење посла тако да иста има важност најмање 30 дана дуже од продуженог рока за извођење радова.

ОБАВЕЗЕ ИЗВОЂАЧА

Члан 5.

Потписивањем овог Уговора ИЗВОЂАЧ се обавезује да:

- на први позив НАРУЧИОЦА приступи изради техничке документације и извођењу радова;
- поступи по евентуалним примедбама НАРУЧИОЦА на израђену техничку документацију и отклони недостатке у року од 10 дана од дана писаног обавештења, о свом трошку;
- Извођач је дужан да се упозна са свим неопходним подацима о објектима и постојећим путевима комуникације, локацијама одлагања материјала и са свим битним елементима који имају утицај на организацију зоне извођења радова;
- организује место извођења радова на начин којим ће се обезбедити приступ локацији, несметан саобраћај, уобичајена експлоатација и функција аеродрома, заштита околине за време трајања радова;
- о свом трошку, од надлежних органа, прибави неопходне дозволе за кретање на комплексу Аеродрома Никола Тесла;
- у току извођења радова, предузима све мере за обезбеђење сигурности објекта, лица, уређаја, инсталација на месту извођења радова;

- одмах по потпису уговора одреди одговорно лице за извођење радова (Одговорног извођача радова, који ће свакодневно бити присутан на градилишту. Одговорни извођач радова је дужан да подноси НАРУЧИОЦУ недељне извештаје о стању извођења радова и предузимању мера којима се осигурава поштовање рока за извршење радова);
- изради техничку документацију и изведе радове из члана 1. овог Уговора у складу са правилима струке и законским прописима;
- да изради техничку документацију и изведе радове у уговореним роковима;
- да омогући НАРУЧИОЦУ стални надзор над радовима, као и над свим другим активностима у вези радова;
- поступи по примедбама НАРУЧИОЦА на израђену техничку документацију и изведене радове и уграђене материјале без накнаде;
- својим радовима не омета редовно одвијање авио саобраћаја;
- изради идејни пројекат, пројекат за извођење радова, пројекат изведеног стања за изведене радове и све потребне елаборате. Идејни пројекат, пројекат за извођење радова, пројекат изведеног стања и сви потребни елаборати (графички и текстуални део) раде се на ћирилици. Инвеститору се предаје 3 (три) примерака пројекта у оригиналу у штампаном облику. Електронски облик документације се доставља у облику незаштићених датотека, за текстуални део у формату .doc или .xls, за графички део у .dwg формату. Датотеке морају бити груписане у фасцикле које својим садржајима, називима и нумерацијом одговарају штампаној документацији. Електронски облик документације обавезно садржи и pdf датотеке, које омогућавају директно штампање сваке свеске пројекта.
- Обезбеди присуство лиценцираног дипломираног инжењера геодезије у току извођења радова-геодетског снимања подужних и попречних профила:
 - геодетско снимање трасе постојећих и нових инсталација.
 - геодетско снимање нове хоризонталне и вертикалне сигнализације
- обезбеди, ако то буде било потребно, у електронском (dwg и pdf формату) и штампаном облику од геодетске организације Геодетски снимак изведене хоризонталне и вертикалне сигнализације, нових инсталација и свега осталог обухваћеним овим Уговором са потврдом Републичког геодетског завода, Центар за катастар непокретности, Служба за катастар непокретности Сурчин.
- У току извођења радова да свакодневно ради потребне нацрте који се сматрају саставним делом грађевинске књиге. Нацрт се израђује у форми техничког цртежа који садржи све елементе извођачког пројекта. Сваки нацрт мора бити оверен од стране одговорног извођача радова. Уз нацрт могу бити прикључени и посебни значајни детаљи, са позивом на грађевински дневник или грађевинску књигу, када је, због чега и од кога рађена измена. Обрачунске листове грађевинске књиге потписују одговорни ИЗВОЂАЧ радова и овлашћено лице од стране НАРУЧИОЦА.
- У грађевински дневник се свакодневно уписују подаци о току и начину извођења радова, са тачним називом и описом позиције из уговорне спецификације, као и сви подаци узорак материјала за испитивање, испитивањима на градилишту, резултатима испитивања и атестирања, одступању од спецификација, временским приликама и температури, евентуалним природним догађајима и удесима, приспећу, пореклу и квалитету материјала и опреме која се испоручује на градилиште, прегледу градилишта од стране инспекцијских органа и њиховим налазима, као и другим радовима и догађајима од утицаја на сигурност и квалитет радова. У грађевински дневник се уписују и подаци о застоју и прекиду радова, изменама услова рада, броју запослених и њиховој квалификационој структури, механизацији на градилишту, итд.

- доставља Копију листова грађевинског дневника НАРУЧИОЦУ свакодневно за претходни дан;
- по завршетку радова достави документацију изведеног стања;
- о свом трошку отклони све недостатке у току гарантног периода;
- обавезе из овог Уговора изврши са пажњом доброг стручњака;
- употребљени материјал и опрема одговарају уговореном или прописаном квалитету. У супротном, ИЗВОЂАЧ је дужан да у року од осам (8) дана отклони недостатке уочене од Надзора или овлашћеног лица Наручиоца. Ако ИЗВОЂАЧ не изврши своју обавезу у датом року, НАРУЧИЛАЦ има право да на терет ИЗВОЂАЧА изврши поправке без обзира на висину цене и исту одбије по коначном обрачуна, као и да активира банкарску гаранцију за добро извршења посла из члана 16. овог уговора.
- одмах по завршетку свих радова писаним путем обавести НАРУЧИОЦА да су радови завршени;

Члан 6.

ИЗВОЂАЧ је одговоран за сигурност опреме и материјала, радова, радника, саобраћаја и околине због чега је дужан предузети све потребне мере да се постигне потпуна безбедност. У супротном одговара за накнаду штете.

Члан 7.

ИЗВОЂАЧ је дужан да на место извођења радова допреми опрему која је потребна за извођење уговорених радова у року предвиђеном у члану 4. овог Уговора.

Члан 8.

ИЗВОЂАЧ је дужан да на време обавести НАРУЧИОЦА или НАДЗОР о чињеницама чије је наступање од утицаја на испуњење овог Уговора, променама околности и слично. Обавештење из овог става ИЗВОЂАЧ мора НАРУЧИОЦУ да достави у писаном облику, у року од највише пет (5) дана од њиховог настанка.

ОСИГУРАЊЕ РАДОВА

Члан 9.

ИЗВОЂАЧ је дужан да о свом трошку, пре почетка извођења радова, осигура радове, запослене који их обављају, опрему и материјал од свих ризика. Ако настане било која штета трећим лицима и имовини на комплексу Аеродрома Никола Тесла Београд, а проузрокована је непажњом ИЗВОЂАЧА или непоштовањем правила прописаних у уговору, ИЗВОЂАЧ је дужан да надокнади све настале трошкове, односно целокупну штету.

Осигурање градилишта и радова мора бити уговорено тако да НАРУЧИЛАЦ има статус осигураника. Осигурана сума за штету насталу на градилишту износи 100% уговорене вредности радова.

НАРУЧИЛАЦ и ИЗВОЂАЧ морају бити осигурани за случај настанка штете трећим лицима и постојећој имовини НАРУЧИОЦА на комплексу Аеродрома Никола Тесла у вези са извођењем радова, од почетка извођења до завршетка извођења радова. Код одговорности за случај настанка штете трећим лицима и имовини на комплексу Аеродрома Никола Тесла Београд НАРУЧИЛАЦ мора имати

Конкурсна документација за јавну набавку у отвореном поступку „Израда техничке документације и извођење радова на формирању позиција за пуњење електричном енергијом средстава за опслужу ваздухоплова " број 63/2016 ОП

статус осигураника. Осигурана сума за одговорност из овог става износи 100% уговорене вредности радова.

ИЗВОЂАЧ је дужан да буде осигуран од одговорности за штету коју може причинити НАРУЧИОЦУ, односно трећем лицу и по основу професионалне одговорности, у складу са Законом о планирању и изградњи (члан 129а).

ИЗВОЂАЧ је обавезан да спроводи све потребне мере заштите на раду, као и противпожарне заштите.

До примопредаје изведених радова ризик случајних пропуста и оштећења радова, материјала и опреме сноси ИЗВОЂАЧ.

НАДЗОР

Члан 10.

НАРУЧИЛАЦ је обавезан да, пре почетка извођења радова, обавести ИЗВОЂАЧА о лицу које ће, у име и за рачун НАРУЧИОЦА, предузимати све радње у вези са извођењем радова из члана 1. овог Уговора (у даљем тексту: Контролор).

Контролор заступа НАРУЧИОЦА и у његово име и за његов рачун може да предузима све радње у вези са извођењем радова који су предмет овог Уговора, а нарочито да:

- врши контролу квалитета израђене техничке документације;
- врши контролу извођења радова;
- прати одржавање уговорених рокова;
- врши контролу квалитета изведених радова;
- врши контролу коначног обрачуна и учествује у поступку примопредаје радова.

ИЗВОЂАЧ је дужан да НАРУЧИОЦУ омогући спровођење сталног надзора над извођењем радова, као и на свим другим активностима везаним за уговорене радове.

Члан 11.

ИЗВОЂАЧ је дужан да благовремено, писаним путем, обавештава Контролора о свим питањима битним за испуњење уговорних обавеза.

Члан 12.

ИЗВОЂАЧ је дужан да, о свом трошку, након изведених радова уклони све раднике и материјал који је остао приликом извођења радова.

Члан 13.

ИЗВОЂАЧ се обавезује да ће радовима непосредно руководити стручна особа која има одређену стручну спрему и радно искуство и одговарајућу лиценцу с обзиром на врсту радова.

Листу свих радника ИЗВОЂАЧ је дужан да достави НАРУЧИОЦУ најкасније пет (5) дана пре почетка радова, са потребном документацијом и листингом комплетне опреме.

Члан 14.

НАРУЧИЛАЦ, односно Контролор, има право да од ИЗВОЂАЧА захтева да са градилишта уклони особе које се као радници ИЗВОЂАЧА немарно односе према обавезама утврђеним овим Уговором.

ГАРАНЦИЈА И КВАЛИТЕТ

Члан 15.

Гарантни рок за изведене радове износи _____ година од дана примопредаје радова, односно потписивања Записника о примопредаји радова.

ИЗВОЂАЧ је дужан да на први позив НАРУЧИОЦА, у току трајања гарантног рока, изврши све исправке и отклони све недостатке у року не дужем од 7 дана од позива НАРУЧИОЦА. У супротном, НАРУЧИЛАЦ има право да активира банкарску гаранцију за отклањање грешака у гарантном року из члана 16. овог уговора и отклони недостатке о трошку ИЗВОЂАЧА.

Члан 16.

ИЗВОЂАЧ је дужан да, у року од највише петнаест (15) радних дана од дана закључења Уговора, достави НАРУЧИОЦУ банкарску гаранцију за добро извршење посла на износ од 10% од укупне вредности Уговора, без ПДВ. Уколико ИЗВОЂАЧ има седиште у иностраној држави, дужан је да банкарску гаранцију достави путем слања SWIFT поруке упућене на пословну банку НАРУЧИОЦА у року од петнаест (15) радних дана од дана закључења уговора. До достављања банкарске гаранције Уговор се закључује под одложним условом. Банкарска гаранција мора бити неопозива, безусловна, без права на приговор и наплатива на први позив, са роком важности који је најмање 30 дана дужи од уговореног рока за извођење радова из члана 4. став 3. овог Уговора, са могућношћу продужења.

ИЗВОЂАЧ је дужан да, приликом примопредаје радова из члана 1. овог Уговора, односно потписивања Записника о примопредаји радова, достави НАРУЧИОЦУ банкарску гаранцију на износ од 10% од укупне вредности Уговора, без ПДВ, за отклањање грешака у гарантном року. Уколико ИЗВОЂАЧ има седиште у иностраној држави, дужан је да банкарску гаранцију достави путем слања SWIFT поруке упућене на пословну банку НАРУЧИОЦА. Банкарска гаранција мора бити неопозива, безусловна, без права на приговор и наплатива на први позив, са роком важности који је 5 дана дужи од уговореног гарантног рока, са могућношћу продужења.

У случају да се укаже потреба продужења банкарских гаранција, ИЗВОЂАЧ мора благовремено продужити важност банкарских гаранција, односно најкасније 15 дана пре истека њихове важности, а уколико то не учини, НАРУЧИЛАЦ има право да активира сваку банкарску гаранцију којој није продужен рок важења.

Ако се за време трајања уговора промене рокови за коначно извршење посла, рок важења банкарске гаранције за добро извршење посла у уговореном року мора да се продужи.

Банкарску гаранцију за добро извршење посла НАРУЧИЛАЦ ће наплатити у целости у случају да ИЗВОЂАЧ, својом кривицом, уговорену обавезу не испуни у уговореном обиму, року и квалитету.

ПРИМОПРЕДАЈА РАДОВА

Члан 17.

О примопредаји радова се саставља Записник. Комисију за примопредају и коначан обрачун објекта сачињавају представници ИЗВОЂАЧА, НАДЗОРА и овлашћеног лица НАРУЧИОЦА. Комисија

Конкурсна документација за јавну набавку у отвореном поступку „Израда техничке документације и извођење радова на формирању позиција за пуњење електричном енергијом средстава за опслужу ваздухоплова " број 63/2016 ОП

сачињава коначан обрачун и Записник о примопредаји објекта. Објекат се сматра спремним за примопредају:

- 1) ако су извршени сви радови предвиђени документацијом, прописима и Уговором;
- 2) ако је Пројекат изведеног објекта потписан од стране ИЗВОЂАЧА, НАДЗОРА и овлашћеног лица НАРУЧИОЦА и предат НАРУЧИОЦУ;
- 3) ако су обезбеђени докази о квалитету извршених радова, односно о квалитету уграђеног материјала и опреме и друге дозволе и сагласности прописане законом;
- 4) ако је припремљена градилишна документација;
- 5) ако су уклоњени привремени објекти и уређаји и градилиште потпуно очишћено.

ТРАЈАЊЕ УГОВОРА

Члан 18.

Уговор се закључује на период до испуњења уговорних обавеза обе уговорне стране.

УГОВОРНА КАЗНА И НАКНАДА ШТЕТЕ

Члан 19.

У случају да дође до прекорачења рока за израду техничке документације или рока за извођење радова из члана 4. овог уговора, ИЗВОЂАЧ се обавезује да НАРУЧИОЦУ плати уговорну казну за сваки дан прекорачења конкретног рока у висини од 0,2% од укупне вредности (без ПДВ) која је утврђена у члану 2. став 1. овог Уговора. Максимална вредност уговорне казне износи 10% вредности утврђене у члану 2. став 1. овог уговора.

ИЗВОЂАЧ нема право да плати уговорну казну и да одустане од Уговора.

Члан 20.

У случају да ИЗВОЂАЧ не изврши своје обавезе у свему у складу са овим Уговором, НАРУЧИЛАЦ има, по свом избору, право на сразмерно умањење цене, право да активира средства финансијског обезбеђења из члана 16. овог уговора у зависности од основа, као и право једностраног раскида овог Уговора без образложења и без отказног рока. НАРУЧИЛАЦ у сваком случају има право на накнаду штете.

ПРЕЛАЗНЕ И ЗАВРШНЕ ОДРЕДБЕ

Члан 21.

Овај Уговор ступа на снагу даном потписивања од стране овлашћених представника уговорних страна.

Члан 22.

Евентуалне спорове настале у вези примене и извршења овог Уговора уговорне стране решаваће мирним путем у духу добрих пословних обичаја.

За решавање спорова који нису решени на начин из става 1. овог члана надлежан је Привредни суд у Београду.

Конкурсна документација за јавну набавку у отвореном поступку „Израда техничке документације и извођење радова на формирању позиција за пуњење електричном енергијом средстава за опслугу ваздухоплова ” број 63/2016 ОП

Члан 23.

За све остало што није уређено овим Уговором примењиваће се важећи Закони и прописи Републике Србије којима су уређена питања изградње објеката и Закон о облигационим односима.

Члан 24.

Овај Уговор сачињен је у четири (4) истоветна примерка, од којих по два (2) примерка за сваку уговорну страну.

ИЗВОЂАЧ:

Директор

НАРУЧИЛАЦ:

**АД АЕРОДРОМ НИКОЛА ТЕСЛА
БЕОГРАД**

Извршни директор
Раша Ристивојевић дипл. ек.

8. ОБРАЗАЦ ИЗЈАВЕ О НЕЗАВИСНОЈ ПОНУДИ

ИЗЈАВА

Под пуном материјалном и кривичном одговорношћу потврђујем да сам понуду, у отвореном поступку јавне набавке „ИЗРАДА ТЕХНИЧКЕ ДОКУМЕНТАЦИЈЕ И ИЗВОЂЕЊЕ РАДОВА НА ФОРМИРАЊУ ПОЗИЦИЈА ЗА ПУЊЕЊЕ ЕЛЕКТРИЧНОМ ЕНЕРГИЈОМ СРЕДСТАВА ЗА ОПСЛУГУ ВАЗДУХОПЛОВА” БРОЈ 63/2016 ОП, поднео независно, без договора са другим понуђачима или заинтересованим лицима.

Место и датум: _____

назив Понуђача, потпис овлашћеног
лица и овера

НАПОМЕНА:

- У случају постојања основане сумње у истинитост изјаве о независној понуди, Наручилац ће одмах обавестити организацију надлежну за заштиту конкуренције. Организација надлежна за заштиту конкуренције може понуђачу, односно заинтересованом лицу изрећи меру забране учешћа у поступку јавне набавке ако утврди да је понуђач, односно заинтересовано лице повредило конкуренцију у поступку јавне набавке у смислу закона којим се уређује заштита конкуренције. Мера забране учешћа у поступку јавне набавке може трајати до две године. Повреда конкуренције представља негативну референцу, у смислу члана 82. став 1. тачка 2. Закона.
- Уколико понуду подноси група понуђача, Изјава мора бити потписана од стране овлашћеног лица сваког понуђача из групе понуђача и оверена печатом.

Конкурсна документација за јавну набавку у отвореном поступку „Израда техничке документације и извођење радова на формирању позиција за пуњење електричном енергијом средстава за опслужу ваздухоплова " број 63/2016 ОП

9. ОБРАЗАЦ СТРУКТУРЕ ПОНУЂЕНЕ ЦЕНЕ, СА УПУТСТВОМ КАКО ДА СЕ ПОПУНИ

Назив Понуђача:

Адреса:

ЖИРО РАЧУН Понуђача бр.:

Телефон:

Факс:

Е-маил:

ПИБ :__

ПОНУЂИЛАЦ: АД Аеродром Никола
Тесла Београд

На основу понуде у јавној набавци
„Израда техничке документације и
извођење радова на формирању
позиција за пуњење електричном
енергијом средстава за опслужу
ваздухоплова" БРОЈ 63/2016 ОП
издајем следећи образац структуре
понуђене цене.

Р. бр.	СТРУКТУРА ЦЕНЕ по ставкама	Количина	Јединична цена по ставци, без ПДВ	Укупна цена по ставци без ПДВ	Јединична цена по ставци, са ПДВ	Укупна цена по ставци са ПДВ
1.	Израда техничке документације	1				
2.	Извођење радова на формирању позиција за пуњење електричном енергијом средстава за опслужу ваздухоплова	1				
Укупна цена свих ставки без ПДВ:						
Укупан ПДВ:						
Укупна цена свих ставки са ПДВ:						
Увозна царина и друге дажбине (ако понуђена цена укључује увозну царину и друге дажбине):						

Место и датум: _____

назив Понуђача, потпис овлашћеног
лица и овера

НАПОМЕНА:

- Горња табела је само модел који садржи минималне податке Обрасца структуре понуђене цене. Образац структуре понуђене цене даје се у форми у којој је понуђачу могуће да прикаже све елементе од којих се цена састоји. Понуђач сам одређује број редова табеле обрасца структуре понуђене цене у зависности од броја позиција. То значи да Понуђач сам израђује Образац структуре понуђене цене, поштујући форму и садржину модела датог у конкурсној документацији.

Упутство како да се попуни образац структуре понуђене цене

- Образац структуре понуђене цене, као обавезни део конкурсне документације, понуђач мора доставити у понуди;
- Образац доставити попуњен ручно, на компјутерском штампачу или писаћој машини, у форми која одговара понуђачу;
- Образац мора потписати овлашћено лице понуђача;
- Рубрика **"ЕЛЕМЕНТИ СТРУКТУРЕ ЦЕНЕ по ставкама"** попуњава се на начин да обухвати све трошкове који су уграђени у укупно понуђену цену, а које је могуће одвојено приказати.
- Минимални садржај Обрасца структуре понуђене цене дат је у табели која је саставни део овог обрасца конкурсне документације. У случају да Образац структуре понуђене цене не садржи најмање онолико података који су наведени у табели, Наручилац ће сматрати да Образац структуре понуђене цене није сачињен и одбиће такву понуду као неприхватљиву.
- Цене из овог обрасца морају бити изражене у истој валути у којој је дата понуда;
- Укупна вредност понуде из Обрасца 6. мора бити идентична са укупном ценом из Обрасца 9. У случају разлике између јединичне цене и укупне цене, меродавна је јединична цена.

10. ОБРАСЦИ ГАРАНЦИЈА

ПРИЛОГ 1

ИЗЈАВА БАНКЕ О ИЗДАВАЊУ БАНКАРСКЕ ГАРАНЦИЈЕ ЗА ДОБРО ИЗВРШЕЊЕ ПОСЛА

Беспоговорно се обавезујемо да ћемо приликом закључења Уговора издати Наручиоцу АД Аеродром Никола Тесла Београд инструмент обезбеђења – банкарску гаранцију на износ од 10% вредности понуде, без ПДВ, за набавку радова „ИЗРАДА ТЕХНИЧКЕ ДОКУМЕНТАЦИЈЕ И ИЗВОЂЕЊЕ РАДОВА НА ФОРМИРАЊУ ПОЗИЦИЈА ЗА ПУЊЕЊЕ ЕЛЕКТРИЧНОМ ЕНЕРГИЈОМ СРЕДСТАВА ЗА ОПСЛУГУ ВАЗДУХОПЛОВА" БРОЈ 63/2016 ОП, као гаранцију за добро извршење посла. Банкарска гаранција биће неопозива, безусловна, без права на приговор и наплатива на први позив.

Сагласни смо да се, по захтеву Наручиоца, издати инструмент обезбеђења уговорне обавезе може почети банци и то у случају раскида Уговора, неиспуњења уговорне обавезе или неблаговременог испуњења уговорне обавезе. Важност гаранције биће 30 дана дуже од уговореног рока за извођење радова који су предмет јавне набавке, са могућношћу продужења.

Након истека рока важности гаранције, по завршетку уговорних обавеза, за јавну набавку „ИЗРАДА ТЕХНИЧКЕ ДОКУМЕНТАЦИЈЕ И ИЗВОЂЕЊЕ РАДОВА НА ФОРМИРАЊУ ПОЗИЦИЈА ЗА ПУЊЕЊЕ ЕЛЕКТРИЧНОМ ЕНЕРГИЈОМ СРЕДСТАВА ЗА ОПСЛУГУ ВАЗДУХОПЛОВА" БРОЈ 63/2016 ОП Наручилац се обавезује да врати издати инструмент обезбеђења испуњења уговорне обавезе са могућношћу продужења.

Датум:

Потпис и печат гаранта (банке)

НАПОМЕНА:

- Изјава се прилаже уз понуду, а банкарска гаранција доставља се у складу са уговором и конкурсном документацијом за предметну јавну набавку.

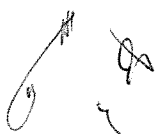

ПРИЛОГ 2

ОБРАЗАЦ БАНКАРСКЕ ГАРАНЦИЈЕ ЗА ДОБРО ИЗВРШЕЊЕ ПОСЛА

Назив банке	
Место и адреса	
Корисник гаранције (Наручилац)	
Гаранција број:	датум:
У складу са понудом број:	од:

АД Аеродром Никола Тесла Београд

11180 Београд 59

Република Србија

и

Назив Понуђача

Место и адреса Понуђача

за

**ЈАВНУ НАБАВКУ „ИЗРАДА ТЕХНИЧКЕ ДОКУМЕНТАЦИЈЕ И ИЗВОЂЕЊЕ РАДОВА НА
ФОРМИРАЊУ ПОЗИЦИЈА ЗА ПУЊЕЊЕ ЕЛЕКТРИЧНОМ ЕНЕРГИЈОМ СРЕДСТАВА ЗА ОПСЛУГУ
ВАЗДУХОПЛОВА" БРОЈ 63/2016 ОП
ЗА ПОТРЕБЕ АД АЕРОДРОМ НИКОЛА ТЕСЛА БЕОГРАД**

чија укупна вредност износи _____ и словима
(_____).

На захтев Понуђача: _____ Банка се овом Гаранцијом неопозиво, безусловно и без права приговора обавезује да ће Понуђач своју Уговорену обавезу испунити у уговореном обиму, року и квалитету.

Уколико Понуђач не изврши своју обавезу из претходног става, Банка ће неопозиво, безусловно, без права на приговор и на први писани захтев Наручиоца и без судске одлуке извршити плаћање Наручиоцу износ од _____ динара, што чини 10% уговорене цене без ПДВ. Наша обавеза важи и у случају делимичног извршења уговорених обавеза.

Ова Гаранција има важност 30 дана дуже од уговореног рока за извођење радова који су предмет јавне набавке, са могућношћу продужења. После истека наведеног рока Гаранција губи важност и наше обавезе престају без обзира да ли је Гаранција враћена.

Могуће спорове између Корисника гаранције и Банке решаваће надлежни суд.

Ова гаранција се издаје у три примерка, од којих један оригиналан примерак припада Наручиоцу, а остала два примерка задржавају Понуђач и Банка.

Гарант (печат и потпис)

Сагласан са текстом:

Потпис овлашћене особе Понуђача

ПРИЛОГ 3

ИЗЈАВА БАНКЕ О ИЗДАВАЊУ БАНКАРСКЕ ГАРАНЦИЈЕ ЗА ОТКЛАЊАЊЕ ГРЕШАКА У ГАРАНТНОМ РОКУ

Беспоговорно се обавезујемо да ћемо приликом примопредаје радова који су предмет јавне набавке, односно потписивања Записника о примопредаји радова издати Наручиоцу АД Аеродром Никола Тесла Београд инструмент обезбеђења – банкарску гаранцију на износ од 10% вредности понуде, без ПДВ, за набавку добара „ИЗРАДА ТЕХНИЧКЕ ДОКУМЕНТАЦИЈЕ И ИЗВОЂЕЊЕ РАДОВА НА ФОРМИРАЊУ ПОЗИЦИЈА ЗА ПУЊЕЊЕ ЕЛЕКТРИЧНОМ ЕНЕРГИЈОМ СРЕДСТАВА ЗА ОПСЛУГУ ВАЗДУХОПЛОВА" БРОЈ 63/2016 ОП, као гаранцију за отклањање грешака у гарантном року. Банкарска гаранција биће неопозива, безусловна, без права на приговор и наплата на први позив.

Сагласни смо да се, по захтеву Наручиоца, издати инструмент обезбеђења уговорне обавезе може поднети банци и то у случају неотклањања грешака у гарантном року. Важност гаранције биће 5 дана дуже од уговореног гарантног рока за радове који су предмет јавне набавке, са могућношћу продужења.

Након истека рока важности гаранције, по завршетку уговорних обавеза, за јавну набавку „ИЗРАДА ТЕХНИЧКЕ ДОКУМЕНТАЦИЈЕ И ИЗВОЂЕЊЕ РАДОВА НА ФОРМИРАЊУ ПОЗИЦИЈА ЗА ПУЊЕЊЕ ЕЛЕКТРИЧНОМ ЕНЕРГИЈОМ СРЕДСТАВА ЗА ОПСЛУГУ ВАЗДУХОПЛОВА" БРОЈ 63/2016 ОП Наручилац се обавезује да врати издати инструмент обезбеђења испуњења уговорне обавезе са могућношћу продужења.

Датум:

Потпис и печат гаранта (банке)

НАПОМЕНА:

- **Изјава се прилаже уз понуду, а банкарска гаранција доставља се у складу са уговором и конкурсном документацијом за предметну јавну набавку.**

ПРИЛОГ 4

ОБРАЗАЦ БАНКАРСКЕ ГАРАНЦИЈЕ ЗА ОТКЛАЊАЊЕ ГРЕШАКА У ГАРАНТНОМ РОКУ

Назив банке	
Место и адреса	
Корисник гаранције (Наручилац)	
Гаранција број:	датум:
У складу са понудом број:	од:

АД Аеродром Никола Тесла Београд

11000 Београд 59

Република Србија

и

Назив Понуђача

Место и адреса Понуђача

за

ЈАВНУ НАБАВКУ „ИЗРАДА ТЕХНИЧКЕ ДОКУМЕНТАЦИЈЕ И ИЗВОЂЕЊЕ РАДОВА НА ФОРМИРАЊУ ПОЗИЦИЈА ЗА ПУЊЕЊЕ ЕЛЕКТРИЧНОМ ЕНЕРГИЈОМ СРЕДСТАВА ЗА ОПСЛУГУ ВАЗДУХОПЛОВА" БРОЈ 63/2016 ОП ЗА ПОТРЕБЕ АД АЕРОДРОМ НИКОЛА ТЕСЛА БЕОГРАД

чија укупна вредност износи _____ и словима
(_____).

На захтев Понуђача: _____ Банка се овом Гаранцијом неопозиво, безусловно и без права приговора обавезује да ће Понуђач своју Уговорну обавезу везану за отклањање грешака у гарантном року испунити у понуђеном гарантном року.

Уколико Понуђач не изврши своју обавезу из претходног става, Банка ће неопозиво, безусловно, без права на приговор и на први писани захтев Наручиоца и без судске одлуке извршити плаћање Наручиоцу износ од _____ динара, што чини 10% уговорене цене, без ПДВ. Наша обавеза важи и у случају делимичног извршења уговорених обавеза.

Ова Гаранција има важност 5 дана дуже од уговореног гарантног рока за радове који су предмет јавне набавке, са могућношћу продужења. После истека наведеног рока Гаранција губи важност и наше обавезе престају без обзира да ли је Гаранција враћена.

Могуће спорове између Корисника гаранције и Банке решаваће надлежни суд.

Ова гаранција се издаје у три примерка, од којих један оригиналан примерак припада Наручиоцу, а остала два примерка задржавају Понуђач и Банка.

Гарант (печат и потпис)

Сагласан са текстом:

Потпис овлашћене особе Понуђача

11. ОБРАЗАЦ ТРОШКОВА ПРИПРЕМЕ ПОНУДЕ

(навести назив и седиште Понуђача)

У складу са чланом 88. Закона о јавним набавкама ("Службени гласник Републике Србије", бр.124/12, 14/15 и 68/15), као и чл. 2. и 15. Правилника о обавезним елементима конкурсне документације у поступцима јавних набавки и начину доказивања испуњености услова ("Службени гласник Републике Србије", бр. 86/2015) достављамо структуру трошкова за припремање понуде за јавну набавку „ИЗРАДА ТЕХНИЧКЕ ДОКУМЕНТАЦИЈЕ И ИЗВОЂЕЊЕ РАДОВА НА ФОРМИРАЊУ ПОЗИЦИЈА ЗА ПУЊЕЊЕ ЕЛЕКТРИЧНОМ ЕНЕРГИЈОМ СРЕДСТАВА ЗА ОПСЛУГУ ВАЗДУХОПЛОВА" (број јавне набавке 63/2016 ОП), и то:

Р. бр.	Врста трошкова	Износ у динарима
1		
2		
3		
4		

Напомена: Сходно члану 88. став 2. Закона о јавним набавкама трошкове припреме и подношења понуде сноси искључиво Понуђач и не може тражити од Наручиоца накнаду трошкова, осим у случају из става 3. истог члана, ако је поступак јавне набавке обустављен из разлога који су на страни Наручиоца, под условом да је Понуђач тражио накнаду трошкова у својој понуди.

Место и датум: _____

Назив Понуђача
потпис и овера

НАПОМЕНА:

Уколико Понуђач тражи накнаду трошкова, доставити попуњен, оверен и потписан Образац 11., у супротном овај образац се не доставља у понуди.