



**КОНКУРСНА ДОКУМЕНТАЦИЈА**

**Предмет јавне набавке  
"АЕРОДРОМСКА ОПРЕМА"  
по партијама**

**ОТВОРЕНИ ПОСТУПАК**

**Врста предмета јавне набавке  
ДОБРА**

**Редни број јавне набавке  
59/2017 ОП**

**Београд, октобар 2017. године**

Конкурсна документација за јавну набавку у отвореном поступку  
"Аеродромска опрема", по партијама, број 59/2017 ОП

На основу чл. 32. и 61. Закона о јавним набавкама ("Службени гласник РС", бр. 124/12, 14/15 и 68/15, у даљем тексту: Закон), члана 2. Правилника о обавезним елементима конкурсне документације у поступцима јавних набавки и начину доказивања испуњености услова ("Службени гласник РС" бр. 86/2015), Одлуке о покретању отвореног поступка јавне набавке број ДНЈН-1284/2017 од 28.09.2017. године и Решења о образовању комисије за јавну набавку у отвореном поступку број ДНЈН-1285/2017 од 28.09.2017. године, припремљена је следећа:

**КОНКУРСНА ДОКУМЕНТАЦИЈА ЗА ЈАВНУ НАБАВКУ  
"АЕРОДРОМСКА ОПРЕМА"  
ПО ПАРТИЈАМА  
БРОЈ 59/2017 ОП  
У ОТВОРЕНОМ ПОСТУПКУ**

**САДРЖАЈ КОНКУРСНЕ ДОКУМЕНТАЦИЈЕ:**

1. ОПШТИ ПОДАЦИ О ЈАВНОЈ НАБАВЦИ
2. ПОДАЦИ О ПРЕДМЕТУ ЈАВНЕ НАБАВКЕ
3. ВРСТА, ТЕХНИЧКЕ КАРАКТЕРИСТИКЕ (СПЕЦИФИКАЦИЈЕ), КВАЛИТЕТ, КОЛИЧИНА И ОПИС ПРЕДМЕТА ЈАВНЕ НАБАВКЕ, НАЧИН СПРОВОЂЕЊА КОНТРОЛЕ И ОБЕЗБЕЂЕЊА ГАРАНЦИЈЕ КВАЛИТЕТА, РОК ИЗВРШЕЊА, МЕСТО ИЗВРШЕЊА ИЛИ ИСПОРУКЕ ДОБАРА, ЕВЕНТУАЛНЕ ДОДАТНЕ УСЛУГЕ И СЛ.
4. УСЛОВИ ЗА УЧЕШЋЕ У ПОСТУПКУ ЈАВНЕ НАБАВКЕ ИЗ ЧЛ. 75. И 76. ЗАКОНА О ЈАВНИМ НАБАВКАМА И УПУТСТВО КАКО СЕ ДОКАЗУЈЕ ИСПУЊЕНОСТ ТИХ УСЛОВА
5. УПУТСТВО ПОНУЂАЧИМА КАКО ДА САЧИНЕ ПОНУДУ
6. ОБРАЗАЦ ПОНУДЕ
7. МОДЕЛ УГОВОРА
8. ИЗЈАВА О НЕЗАВИСНОЈ ПОНУДИ
9. ОБРАСЦИ ГАРАНЦИЈА
10. ОБРАЗАЦ ТРОШКОВА ПРИПРЕМЕ ПОНУДЕ
11. ОБРАЗАЦ СТРУКТУРЕ ПОНУЂЕНЕ ЦЕНЕ, СА УПУТСТВОМ КАКО ДА СЕ ПОПУНИ

**САГЛАСНИ ЧЛАНОВИ КОМИСИЈЕ НА КОНКУРСНУ ДОКУМЕНТАЦИЈУ ЗА ЈАВНУ НАБАВКУ "АЕРОДРОМСКА ОПРЕМА", ПО ПАРТИЈАМА, БРОЈ 59/2017 ОП**

- Марјан Кнежевић, председник,
- Зоран Скорић, члан
- Саша Николић, дипл. правник, члан, службеник за јавне набавке

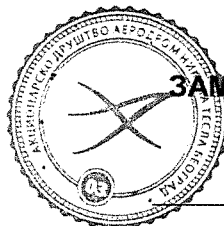
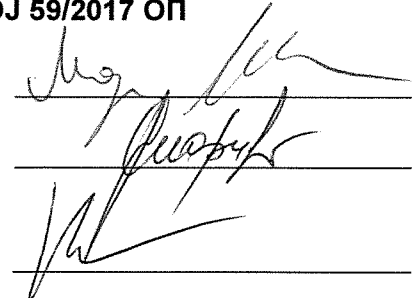

**ЗАМЕНИК ДИРЕКТОРА ЗЕМАЉСКОГ  
ОПСЛУЖИВАЊА**

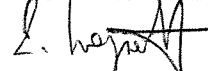
  
Драган Несторовић

## 1. ОПШТИ ПОДАЦИ О ЈАВНОЈ НАБАВЦИ

| ПОДАЦИ О НАРУЧИОЦУ:  |  |
|--|--|
| Назив Наручиоца:   | АКЦИОНАРСКО ДРУШТВО<br>АЕРОДРОМ НИКОЛА ТЕСЛА БЕОГРАД   |
| Адреса:  | 11180 БЕОГРАД 59<br>П.фах 7, ПАК 201970,   |
| Седиште (град и општина):  | БЕОГРАД, СУРЧИН  |
| Матични број:  | 07036540   |
| ПИБ број:  | 100000539  |
| Шифра делатности Наручиоца:  | 5223   |
| Интернет адреса Наручиоца:   | <a href="http://www.beg.aero">www.beg.aero</a>   |
| Директор или лице овлашћено за потписивање Уговора о јавној набавци: | Извршни директор Жарко Сувачаров, по овлашћењу в.д. генералног директора Саше Влаисављевић дипл.инж.   |
| Особа за контакт:  | Марјан Кнежевић  |
| Број телефона особе за контакт:                                      | /  |
| Број факса особе за контакт:   | /  |
| е-маил особе за контакт  | <a href="mailto:javnenabavke@beg.aero">javnenabavke@beg.aero</a>   |
| ОПШТИ ПОДАЦИ О ЈАВНОЈ НАБАВЦИ  |  |
| Предмет јавне набавке су добра:                                      | АЕРОДРОМСКА ОПРЕМА,<br>ПО ПАРТИЈАМА  |
| Број јавне набавке:  | 59/2017 ОП   |
| Врста поступка јавне набавке:  | Предметна јавна набавка се спроводи у отвореном поступку, у складу са чл. 32. Закона о јавним набавкама ("Сл. Гласник РС", бр. 124/12, 14/15 и 68/15) и подзаконским актима којима се уређују јавне набавке. |
| Спровођење поступка  | Поступак се спроводи ради закључења уговора о јавној набавци   |

## 2. ПОДАЦИ О ПРЕДМЕТУ ЈАВНЕ НАБАВКЕ

### 1. Опис предмета јавне набавке:

"АЕРОДРОМСКА ОПРЕМА", ПО ПАРТИЈАМА

#### Назив и ознака из општег речника набавки:

34960000 – Аеродромска опрема

МА 10 - за примену на аеродромима

### 2. Описи партија:

Партија 1: Виљушкар носивости 3 тоне, 1 комад

Партија 2: Степенице вучне, 4 комада

**3. ВРСТА, ТЕХНИЧКЕ КАРАКТЕРИСТИКЕ (СПЕЦИФИКАЦИЈЕ), КВАЛИТЕТ, КОЛИЧИНА И ОПИС ПРЕДМЕТА ЈАВНЕ НАБАВКЕ, НАЧИН СПРОВОЂЕЊА КОНТРОЛЕ И ОБЕЗБЕЂЕЊА ГАРАНЦИЈЕ КВАЛИТЕТА, РОК ИЗВРШЕЊА, МЕСТО ИЗВРШЕЊА ИЛИ ИСПОРУКЕ ДОБАРА, ЕВЕНТУАЛНЕ ДОДАТНЕ УСЛУГЕ И СЛ.**

| <b>ПАРТИЈА 1: ВИЉУШКАР НОСИВОСТИ 3 ТОНЕ, 1 комад</b>   |   |                 |
|--|---|-----------------|
| <b>КОЛИЧИНА: 1 (ЈЕДАН) КОМАД</b>   |   |                 |
| <b>ПРОИЗВОЂАЧ:</b>   |   |                 |
|  | (уписати назив произвођача и тип)                         |                 |
| <b>ТЕХНИЧКЕ КАРАКТЕРИСТИКЕ</b>   | <b>ЗАХТЕВАНО</b>  | <b>ПОНУЂЕНО</b> |
| Чеои виљушкар са <i>TRIPLEX</i> порталом (краном)  | да  |                 |
| Погонски мотор   | Дизел<br>(минимум <i>EU Stage III A / US EPA Tier 3</i> ) |                 |
| Носивост виљушкара   | мин. 3000 kg  |                 |
| Висина дизања терета (h3)  | мин. 4000 mm  |                 |
| Носач виљушака класе III A (према ISO 2328)  | да  |                 |
| Ширина носача виљушака (b3)  | мин. 1100 mm  |                 |
| Дужина виљушака (l)  | 2000 mm   |                 |
| Систем за подизање терета  | хидраулички   |                 |
| Могућност нагињања крана / носача виљушака (напред - назад)  | да  |                 |
| Уређај за бочно померање виљушака лево - десно ( <i>sideshifter</i> )  | да  |                 |
| Ручно подешавање растојања између виљушака   | да  |                 |
| Осигурачи или граничници који онемогућавају спадање виљушака са носача   | да  |                 |
| Број точкова напред / назад (x = погонски точкови)   | 2x / 2  |                 |
| Точкови са <i>superelastic</i> пнеуматичима  | да  |                 |
| Клиренс (m2)   | мин. 150 mm   |                 |
| Радијус окретања виљушкара ( $W_a$ )   | макс. 2500 mm   |                 |
| Највећа брзина кретања виљушкара (мин. / макс.)  | 15 / 25 km/h  |                 |
| Управљачки систем  | хидраулички   |                 |
| Радна кочница, паркирна кочница  | да  |                 |
| Радна кочница  | хидрауличка<br>или електрична /<br>хидрауличка            |                 |
| Затворена кабина са седиштем за возача / руковаоца, левим и десним вратима са прозорима који се могу отворати, ветробранским стаклом, задњим стаклом и кровним стаклом | да  |                 |
| Седиште за возача / руковаоца подесиво по висини, са сигурносним појасем   | да  |                 |
| Подесив стуб волана  | да  |                 |
| Командна табла у кабини возача / руковаоца са прекидачима, индикаторима, бројачем часова рада и  | да  |                 |

Конкурсна документација за јавну набавку у отвореном поступку  
"Аеродромска опрема", по партијама, број 59/2017 ОП

|   |                             |                 |
|---|-----------------------------|-----------------|
| ручицама за контролу радних функција виљушкара  |                             |                 |
| Лак приступ кабини возача / руковаоца преко степеника или сл.   | да                          |                 |
| Грејање кабине возача / руковаоца   | да                          |                 |
| Унутрашњи и спољашњи бочни ретровизори (леви и десни)   | да                          |                 |
| Брисачи ветробранског стакла и задњег стакла, са бризгаљкама  | да                          |                 |
| Светлосна и звучна сигнализација: предња светла, задња позициона светла, стоп светла, показивачи правца, сирена, звучни сигнал за кретање уназад  | да                          |                 |
| Радна светла напред и позади  | да                          |                 |
| Ротационо светло на кабини возача / руковаоца   | да                          |                 |
| Издувни систем са подигнутом издувном граном постављеном са задње стране виљушкара  | да                          |                 |
| Кука за вучу са клином на задњем крају виљушкара  | да                          |                 |
| <b>ПОСЕБНИ ЗАХТЕВИ</b>  | <b>ЗАХТЕВАНО</b>            | <b>ПОНУЂЕНО</b> |
| Боја  | стандардна боја произвођача |                 |
| Сигурносни уређај који онемогућава покретање и рад виљушкарском када руковаоц није на свом месту  | да                          |                 |
| Носач ватрогасног апарата постављен споља и лако доступан   | да                          |                 |
| Сви редовни сервиси у гарантном року треба да буду урачунати у цену и извршени према упутству произвођача од стране понуђача или његовог овлашћеног сервисера у просторијама наручиоца  | да                          |                 |
| Све неисправности које настану у гарантном року, а нису последица неправилног руковања од стране Наручиоца, морају бити отклоњене од стране и о трошку Понуђача или његовог овлашћеног сервисера, без обзира на узрок неисправности | да                          |                 |
| Сви натписи команди, обавештења и упозорења исписани на српском језику  | да                          |                 |
| Упутства за руковање и одржавање на српском језику у електронској и штампаној форми (могућност да део документације буде на енглеском језику)   | да                          |                 |
| Техничка документација са шемама механичких, електричних, хидрауличких и пнеуматских склопова и подсклопова   | да                          |                 |
| Списак резервних делова   | да                          |                 |
| Обука за руковање и одржавање укључена у цену   | да                          |                 |
| Година производње   | најраније од 2017. године   |                 |

Напомена:

- понуђени виљушкар мора бити нов и произведен најраније 2017. године,
- гарантни рок најмање 24 месеца,
- понуђач је дужан да уз понуду достави произвођачку техничку документацију на основу које се јасно могу утврдити димензије, носивост, радне карактеристике, као и

Конкурсна документација за јавну набавку у отвореном поступку  
"Аеродромска опрема", по партијама, број 59/2017 ОП

остале захтеване техничке карактеристике за понуђену опрему чиме потврђује испуњеност свих техничких услова из Обрасца 3. конкурсне документације, у супротном понуда ће бити одбијена као неодговарајућа,

- понуђач је дужан да попуни све карактеристике у рубрикама "понуђено", као и да наведе назив произвођача и тип понуђеног виљушкара, у супротном понуда ће бити одбијена као неодговарајућа.

---

**Место и датум:**

**М.П.**

---

**Назив понуђача, потпис  
овлашћеног лица и овера**

Конкурсна документација за јавну набавку у отвореном поступку  
"Аеродромска опрема", по партијама, број 59/2017 ОП

| <b>ПАРТИЈА 2: СТЕПЕНИЦЕ ВУЧНЕ, 4 ком.</b>  |                                   |                 |
|--|-----------------------------------|-----------------|
| <b>КОЛИЧИНА: 4 (ЧЕТИРИ) КОМАДА</b>   |                                   |                 |
| <b>ПРОИЗВОЂАЧ:</b>   |                                   |                 |
|  | (уписати назив произвођача и тип) |                 |
| <b>ТЕХНИЧКЕ КАРАКТЕРИСТИКЕ</b>   | <b>ЗАХТЕВАНО</b>                  | <b>ПОНУЂЕНО</b> |
| Вучне степенице за укрцавање / искрцавање путника у / из ваздухоплова, одговарајуће металне конструкције која се састоји од горње платформе на предњем крају степеница, степеништа са газиштима и шасије са вучном рудом   | да                                |                 |
| Могућност коришћења степеница за ваздухоплове типа <i>Airbus A300/310, Airbus A318/319/320/321, Airbus A330-200/300, Airbus A340-200/300, Airbus A340-500/600, Airbus A350-900, Boeing 737</i> (све верзије), <i>Boeing 747</i> (све верзије), <i>Boeing 767</i> (све верзије), <i>Boeing 777</i> (све верзије), <i>Boeing 787</i> (све верзије) | да                                |                 |
| Максимална радна висина пода горње платформе степеница (за референтни тип ваздухоплова <i>Airbus A330-300</i> )  | мин. 5770 mm                      |                 |
| Минимална радна висина пода горње платформе степеница (за референтни тип ваздухоплова <i>Boeing 737</i> )  | макс. 2460 mm                     |                 |
| Вучна руда са паркирном кочницом која се активира када је руда забрављена у усправном положају   | да                                |                 |
| Управљање степеницама помоћу вучне руде  | да                                |                 |
| Подизање горње платформе (степеница) на жељену висину помоћу ручне хидрауличне пумпе   | да                                |                 |
| Сопствена маса степеница   | макс. 4000 kg                     |                 |
| Ширина степеништа  | мин. 1100 mm                      |                 |
| Висина првог степеника од подлоге  | 150 – 250 mm                      |                 |
| Клиренс  | мин. 150 mm                       |                 |
| Висина ограде и клизних бочних страница на горњој платформи (мерено управно од рукохвата до пода платформе)  | мин. 1100 mm                      |                 |
| Висина ограде степеништа (мерено управно од рукохвата до газишта степеника)  | мин. 1000 mm                      |                 |
| Максимална носивост по степенику   | мин. 200 kg                       |                 |
| Максимална носивост горње платформе  | мин. 400 kg                       |                 |
| Под степеништа и горње платформе израђен од алуминијума са заштитом против клизања   | да                                |                 |
| Рукохвати са обе стране степеништа и горње платформе   | да                                |                 |
| Рукохвати степеништа и горње платформе израђени од алуминијума или меког челика, пресвучени ПВЦ-ом или цинковани   | да                                |                 |
| Горња платформа са бочним страницама које се могу увлачити и извлачити помоћу клизног механизма (лева и десна страна)  | да                                |                 |
| Димензије горње платформе (ширина и дужина /   | да                                |                 |



Конкурсна документација за јавну набавку у отвореном поступку  
"Аеродромска опрема", по партијама, број 59/2017 ОП

|  |                           |                 |
|--|---------------------------|-----------------|
| дубина) и бочних страница морају да буду такве да омогућавају несметано отварање и затварање врата ваздухоплова када су степенице позициониране за укрцавање / искрцавање путника (видети прилоге 1, 2, 3 и 4 који се односе потребна слободна одстојања за отварање врата код појединих типова ваздухоплова који су наведени у спецификацији) |                           |                 |
| Флексибилни (увлачиви) предњи део горње платформе, са гуменим одбојником   | да                        |                 |
| Гумени одбојници на бочним клизним страницама платформе  | да                        |                 |
| Сви делови конструкције степеница који се налазе у зони испод горње платформе не смеју из било ког разлога бити на растојању мањем од 300 mm од најистуренијег дела трупа ваздухоплова како не би дошло до било каквог контакта ових делова са ваздухопловом (односи се на све типове ваздухоплова за које су степенице намењене)              | да                        |                 |
| Фиксатори за стабилизацију степеница (минимум 4)   | да                        |                 |
| Показивач висине пода горње платформе са дециметарском скалом  | да                        |                 |
| Сигурносна трака на горњој платформи и на почетку степеништа   | да                        |                 |
| Акумулатор 12 V  | да                        |                 |
| Осветљење степеништа са LED светлима са животним циклусом од најмање 50.000 радних сати  | да                        |                 |
| Највећа дозвољена брзина бочног ветра када су степенице у максималном извученом положају   | мин. 40 чворова           |                 |
| Предњи и задњи точкови са пнеуматичима истих димензија   | да                        |                 |
| <b>ПОСЕБНИ ЗАХТЕВИ</b>   | <b>ЗАХТЕВАНО</b>          | <b>ПОНУЂЕНО</b> |
| Конструкција степеница заштићена од корозије   | да                        |                 |
| Оплата степеница обојена основном бојом и минимално једним слојем RAL боје (бела или плава)  | да                        |                 |
| Све неисправности које настану у гарантном року, а нису последица неправилног руковања од стране Наручиоца, морају бити отклоњене од стране и о трошку Понуђача или његовог овлашћеног сервисера, без обзира на узрок неисправности  | да                        |                 |
| Укупно (2) два резервна точка са гумом   | да                        |                 |
| Укупно (8) осам резервних LED светилки   | да                        |                 |
| Сви натписи команди, обавештења и упозорења исписани на српском језику   | да                        |                 |
| Упутства за руковање и одржавање на српском језику у електронској и штампаној форми (могућност да део документације буде на енглеском језику)  | да                        |                 |
| Каталог резервних делова   | да                        |                 |
| Склопни цртеж са ознаком делова  | да                        |                 |
| Обука за руковање и одржавање укључена у цену  | да                        |                 |
| Година производње  | најраније од 2017. године |                 |

Конкурсна документација за јавну набавку у отвореном поступку  
"Аеродромска опрема", по партијама, број 59/2017 ОП

Напомена:

- понуђене степенице морају бити нове и произведене најраније 2017. године,
- гарантни рок најмање 24 месеца,
- понуђене степенице морају одговарати функционалној спецификацији према документу *IATA Airport Handling Manual – AHM 920A*, што понуђач доказује достављањем изјаве произвођача, у супротном понуда ће бити одбијена као неодговарајућа,
- понуђач је дужан да уз понуду достави произвођачку техничку документацију на основу које се јасно могу утврдити димензије, носивост, радне карактеристике, као и остале захтеване техничке карактеристике за понуђену опрему чиме потврђује испуњеност свих техничких услова из Обрасца 3 конкурсне документације, у супротном понуда ће бити одбијена као неодговарајућа,
- понуђач је дужан да попуни све карактеристике у рубрикама "понуђено", као и да наведе назив произвођача и тип понуђених степеница, у супротном понуда ће бити одбијена као неодговарајућа.

---

Место и датум:

М.П.

---

Назив понуђача, потпис  
овлашћеног лица и овера

**ПРИЛОГ 1:** Потребна слободна одстојања за отварање врата код ваздухоплова типа  
*AIRBUS A320*



AIRCRAFT CHARACTERISTICS - AIRPORT AND MAINTENANCE PLANNING

\*\*ON A/C A320-200 A320neo

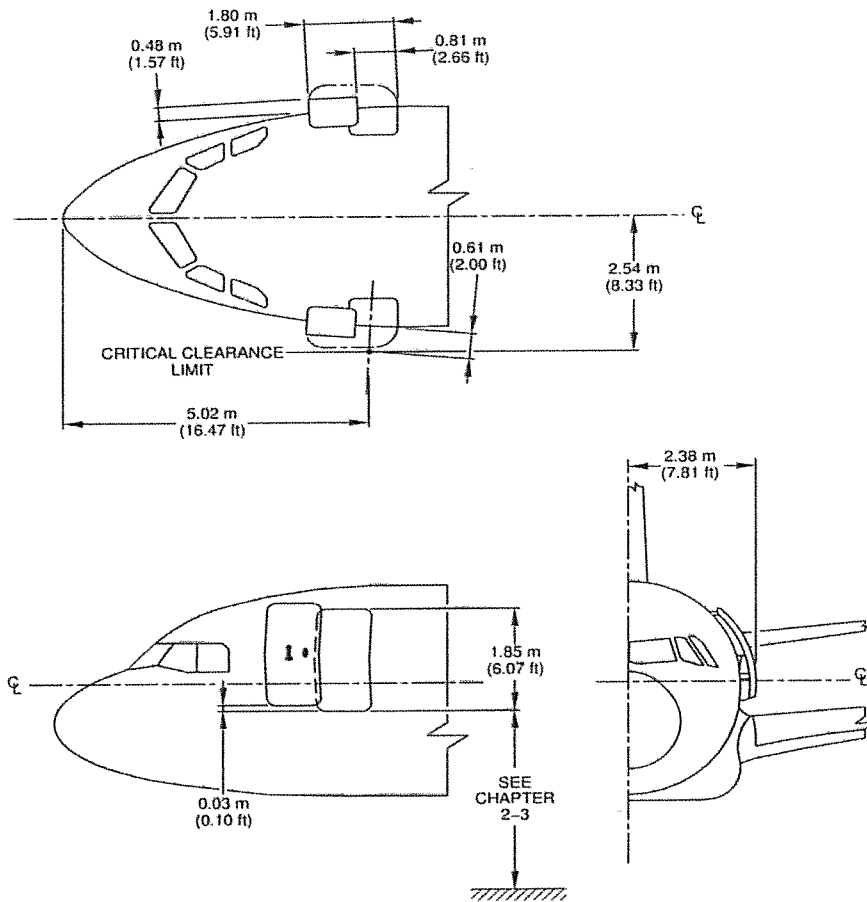

N\_AC\_020700\_1\_0220101\_01\_00

Doors Clearances  
Forward Passenger/Crew Doors  
FIGURE-2-7-0-991-022-A01

2-7-0

Page 4  
Dec 01/15

Конкурсна документација за јавну набавку у отвореном поступку  
 "Аеродромска опрема", по партијама, број 59/2017 ОП

**ПРИЛОГ 2:** Потребна слободна одстојања за отварање врата код ваздухоплова типа  
 BOEING 737

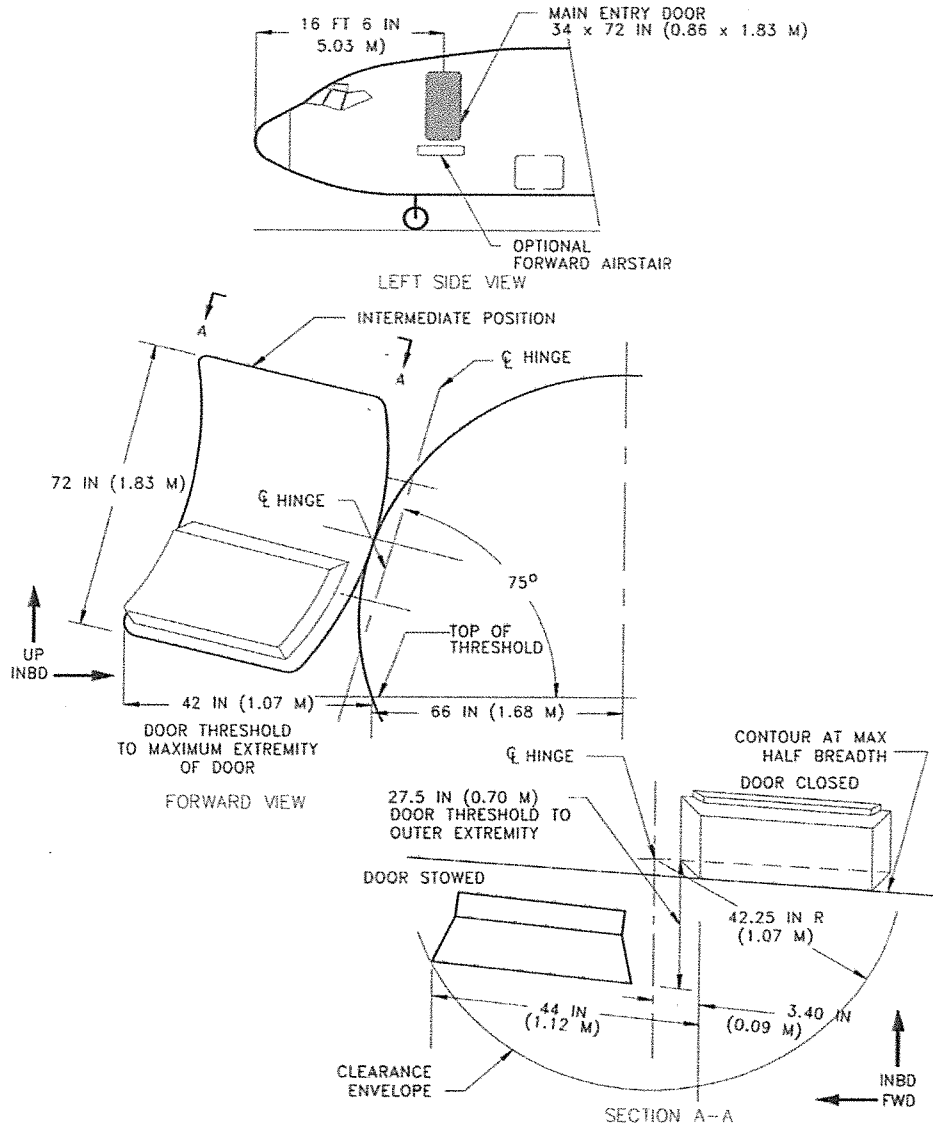

**2.7.1 DOOR CLEARANCES - FORWARD MAIN ENTRY DOOR NO. 1**  
 MODEL 737, ALL MODELS

D6-58325-6

JULY 2007 73

*M. Asp*

Конкурсна документација за јавну набавку у отвореном поступку  
"Аеродромска опрема", по партијама, број 59/2017 ОП

**ПРИЛОГ 3:** Потребна слободна одстојања за отварање врата код ваздухоплова типа  
*AIRBUS A330*



AIRPLANE CHARACTERISTICS FOR AIRPORT PLANNING

\*\*ON A/C A330-200 A330-300

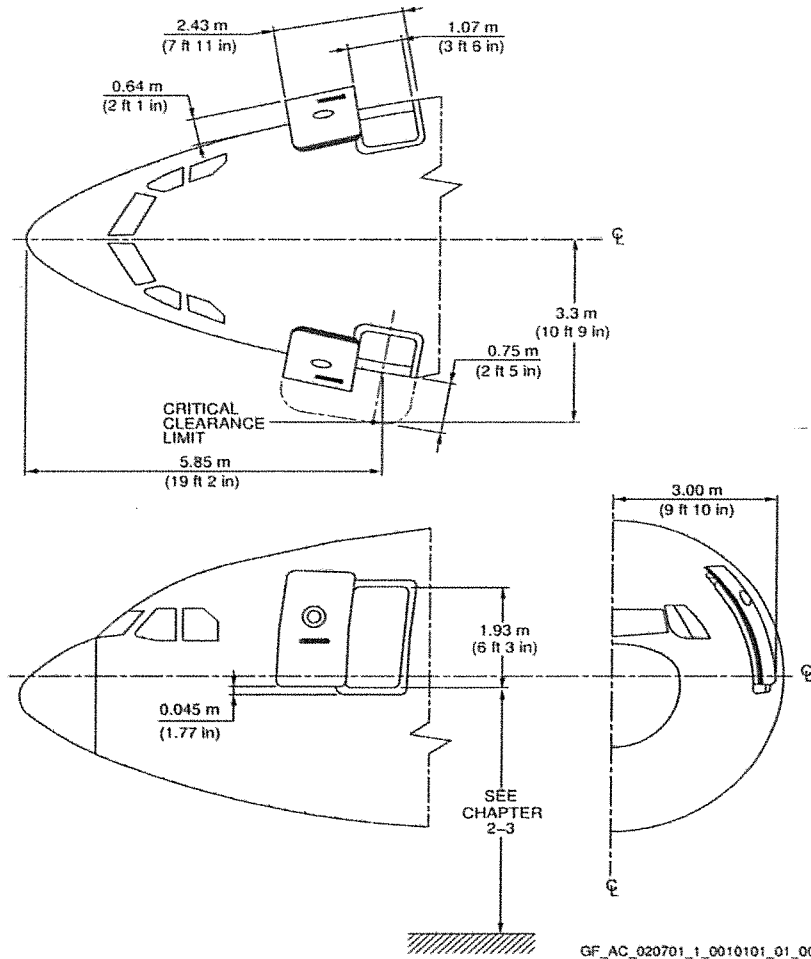

Forward Passenger / Crew Doors  
FIGURE-2-7-1-991-001-A01

2-7-1

Page 2  
Jan 01/12



AIRPLANE CHARACTERISTICS FOR AIRPORT PLANNING

\*\*ON A/C A330-200 A330-300

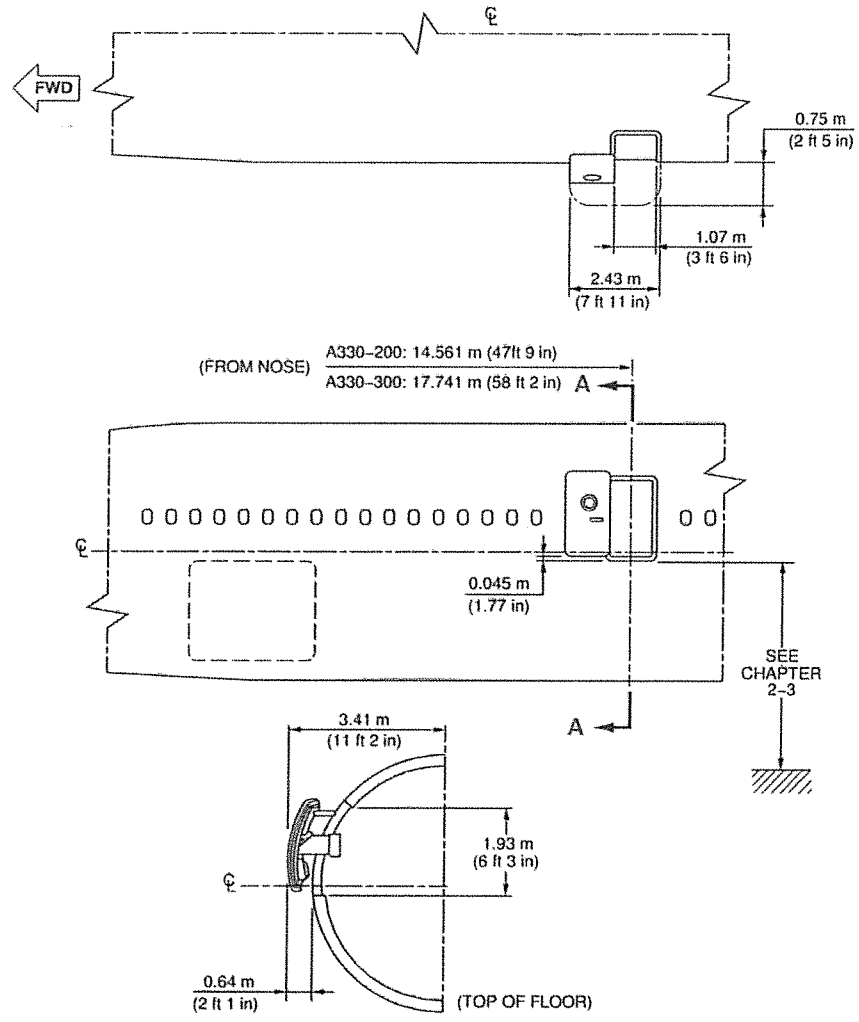

A - A

F\_AC\_020702\_1\_0010101\_01\_00

Mid Passenger / Crew Door  
FIGURE-2-7-2-991-001-A01

2-7-2

Page 2  
Jan 01/12



AIRPLANE CHARACTERISTICS FOR AIRPORT PLANNING

\*\*ON A/C A330-200 A330-300

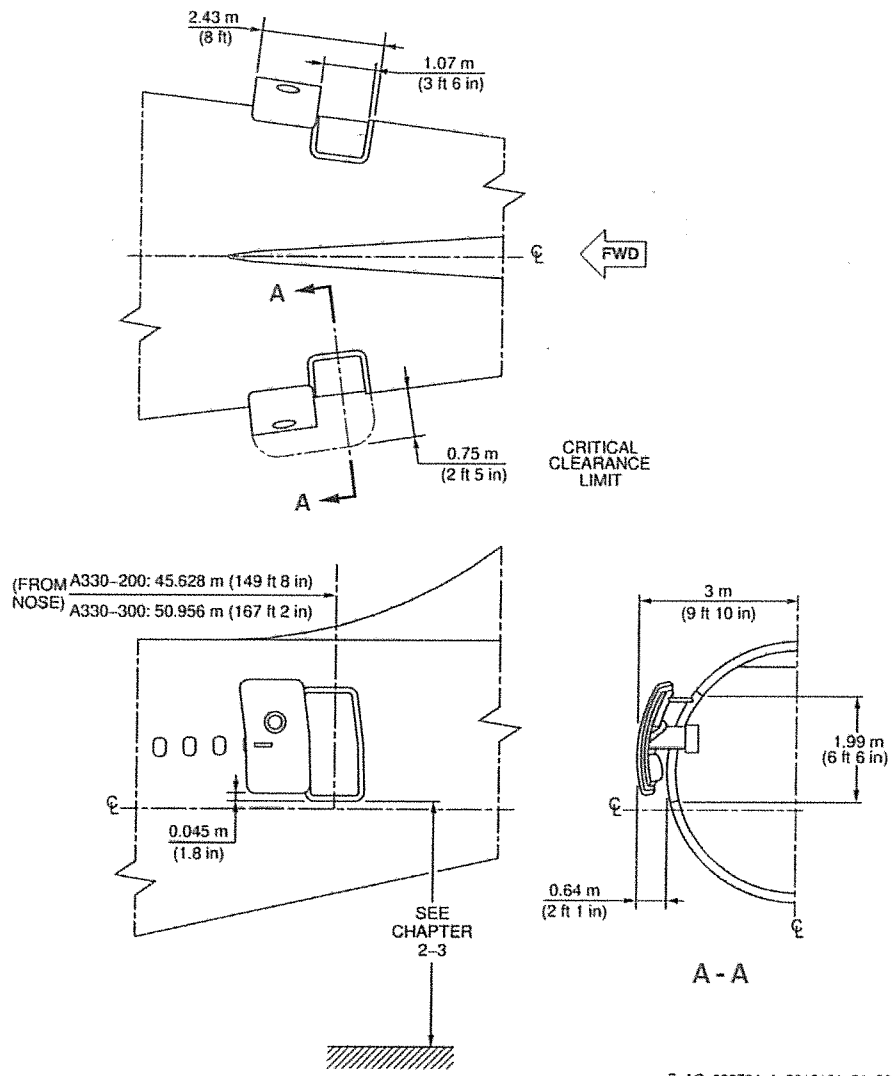

F\_AC\_020704\_1\_0010101\_01\_00

Aft Passenger / Crew Doors  
 FIGURE-2-7-4-991-001-A01

2-7-4

Page 2  
 Jan 01/12

**ПРИЛОГ 4:** Потребна слободна одстојања за отварање врата код ваздухоплова типа  
 BOEING 747-400

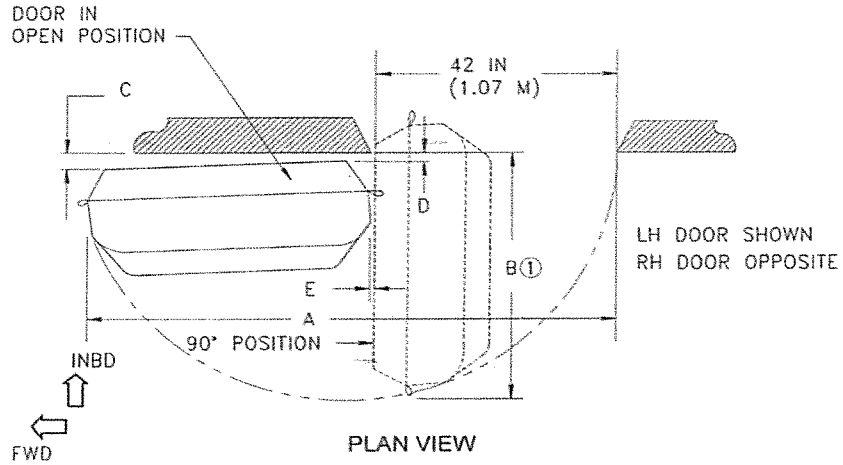

|     | DOOR NUMBER |            |            |            |
|-----|-------------|------------|------------|------------|
|     | 1 ②         | 2          | 3          | 4          |
| A   | 7 FT 6 IN   | 7 FT 6 IN  | 7 FT 6 IN  | 7 FT 6 IN  |
|     | 2.29 M      | 2.29 M     | 2.29 M     | 2.29 M     |
| B ① | 3 FT 9 IN   | 3 FT 10 IN | 3 FT 10 IN | 3 FT 10 IN |
|     | 1.14 M      | 1.17 M     | 1.17 M     | 1.17 M     |
| C   | 4 IN        | 3 IN       | 3 IN       | 3 IN       |
|     | 0.102 M     | 0.076 M    | 0.076 M    | 0.076 M    |
| D   | 1 IN        | 1 IN       | 1 IN       | 1 IN       |
|     | 0.025 M     | 0.025 M    | 0.025 M    | 0.025 M    |
| E   | 1 IN        | 1 IN       | 1 IN       | 1 IN       |
|     | 0.025 M     | 0.025 M    | 0.025 M    | 0.025 M    |

- ① MEASURED AT DOOR OPENING CENTERLINE AT DOOR SILL LEVEL AT 90° FROM AIRPLANE CENTERLINE.
- ② LH SIDE ONLY ON 747-400 FREIGHTER, -400ER FREIGHTER.

**2.7.2 DOOR CLEARANCES - MAIN ENTRY DOORS 1-4 (PLAN VIEW)**  
 MODEL 747-400

D6-58326-1

DECEMBER 2002 43



#### 4. УСЛОВИ ЗА УЧЕШЋЕ У ПОСТУПКУ ЈАВНЕ НАБАВКЕ ИЗ ЧЛ. 75. И 76. ЗАКОНА О ЈАВНИМ НАБАВКАМА И УПУТСТВО КАКО СЕ ДОКАЗУЈЕ ИСПУЊЕНОСТ ТИХ УСЛОВА

##### 4.1. УСЛОВИ ЗА УЧЕШЋЕ У ПОСТУПКУ ЈАВНЕ НАБАВКЕ ИЗ ЧЛ. 75. И 76. ЗАКОНА О ЈАВНИМ НАБАВКАМА ЗА ПОНУЂАЧЕ

| Ред. број | ОБАВЕЗНИ УСЛОВИ ЗА УЧЕШЋЕ У ПОСТУПКУ ЈАВНЕ НАБАВКЕ ИЗ ЧЛАНА 75. ЗАКОНА О ЈАВНИМ НАБАВКАМА   |  |
|-----------|---|--|
| 1.        | да је регистрован код надлежног органа, односно уписан у одговарајући регистар;   |  |
|           | Доказ за правно лице:   | Извод из регистра Агенције за привредне регистре, односно извод из регистра надлежног Привредног суда;   |
|           | Доказ за предузетнике:  | Извод из регистра Агенције за привредне регистре, односно из одговарајућег регистра;   |
|           | Доказ за физичка лица   | Физичка лица не достављају овај доказ  |
| 2.        | да он и његов законски заступник није осуђиван за неко од кривичних дела као члан организоване криминалне групе, да није осуђиван за кривична дела против привреде, кривична дела против животне средине, кривично дело примања или давања мита, кривично дело преваре;<br><b>доказ не може бити старији од 2 месеца пре отварања понуда.</b> |  |
|           | Доказ за правно лице:   | Извод из казнене евиденције, односно Уверење надлежног суда и надлежне полицијске управе Министарства унутрашњих послова да правно лице, односно његов законски заступник(или више њих, уколико их има) није осуђиван за неко од кривичних дела као члан организоване криминалне групе, да није осуђиван за неко од кривичних дела против привреде, кривична дела против заштите животне средине, кривично дело примања или давања мита, кривично дело преваре.<br>1) Извод из казнене евиденције, односно уверење надлежног суда на чијем подручју се налази седиште домаћег правног лица, односно седиште представништва или огранка страног правног лица, којим се потврђује да правно лице није осуђивано за кривична дела против привреде, кривична дела против животне средине, кривично дело примања или давања мита, кривично дело преваре;<br>2) Извод из казнене евиденције Посебног одељења за организоване криминал Вишег суда у Београду, којим се потврђује да правно лице није осуђивано за неко од кривичних дела организованог криминала;<br>3) Извод из казнене евиденције, односно уверење надлежне полицијске управе МУП-а, којим се потврђује да законски заступник понуђача није осуђиван за кривична дела против привреде, кривична дела против животне средине, кривично дело примања или давања мита, кривично дело преваре и неко од кривичних дела организованог криминала(захтев се може поднети према месту рођења или према месту пребивалишта законског заступника).<br>Уколико понуђач има више законских заступника дужан је да достави доказ за сваког од њих. |

Конкурсна документација за јавну набавку у отвореном поступку  
"Аеродромска опрема", по партијама, број 59/2017 ОП

|           |  |  |
|-----------|--|--|
|           | Доказ за предузетнике:   | Извод из казнене евиденције, односно уверење надлежне полицијске управе МУП-а, којим се потврђује да није осуђиван за неко од кривичних дела као члан организоване криминалне групе, да није осуђиван за кривична дела против привреде, кривична дела против животне средине, кривично дело примања или давања мита, кривично дело преваре (захтев се може поднети према месту рођења или према месту пребивалишта). |
|           | Доказ за физичко лице:   | Извод из казнене евиденције, односно уверење надлежне полицијске управе МУП-а, којим се потврђује да није осуђиван за неко од кривичних дела као члан организоване криминалне групе, да није осуђиван за кривична дела против привреде, кривична дела против животне средине, кривично дело примања или давања мита, кривично дело преваре (захтев се може поднети према месту рођења или према месту пребивалишта). |
| 3.        | да је измирио доспеле порезе, доприносе и друге јавне дажбине у складу са прописима Републике Србије или стране државе када има седиште на њеној територији;<br><b>Доказ не може бити старији од 2 месеца пре отварања понуда</b>  |  |
|           | Доказ за правно лице:  | Уверење Пореске управе Министарства финансија да је измирио доспеле порезе и доприносе и уверење надлежне локалне самоуправе да је измирио обавезе по основу изворних локалних јавних прихода;   |
|           | Доказ за предузетнике:   | Уверење Пореске управе Министарства финансија да је измирио доспеле порезе и доприносе и уверење надлежне управе локалне самоуправе да је измирио обавезе по основу изворних локалних јавних прихода;  |
|           | Доказ за физичко лице:   | Уверења Пореске управе Министарства финансија да је измирио доспеле порезе и доприносе и уверења надлежне управе локалне самоуправе да је измирио обавезе по основу изворних локалних јавних прихода;  |
| Ред. број | <b>ДОДАТНИ УСЛОВИ ЗА УЧЕШЋЕ У ПОСТУПКУ ЈАВНЕ НАБАВКЕ ИЗ ЧЛАНА 76. ЗАКОНА О ЈАВНИМ НАБАВКАМА</b>  |  |
| 4.        | Понуђач мора да располаже неопходним пословним капацитетом за предметну јавну набавку.<br><b>ПАРТИЈА 1</b><br>Под неопходним пословним капацитетом Наручилац подразумева: <ul style="list-style-type: none"> <li>• да је Понуђач произвођач виљушкара носивости 3 тоне који нуди или</li> <li>• да је Понуђач овлашћен од стране произвођача виљушкара носивости 3 тоне који нуди за продају и сервисирање понуђеног виљушкара.</li> </ul> <b>ПАРТИЈА 2</b><br>Под неопходним пословним капацитетом Наручилац подразумева: <ul style="list-style-type: none"> <li>• да је Понуђач произвођач вучних степеница које нуди или</li> <li>• да је Понуђач овлашћен од стране произвођача вучних степеница које нуди за продају и сервисирање понуђених вучних степеница.</li> </ul> |  |
|           | Доказ:   | Доставити:<br><b>ПАРТИЈА 1</b>   |

|  |   |
|--|---|
|  | <ul style="list-style-type: none"><li>• Уколико је Понуђач произвођач виљушкара носивости 3 тоне који нуди, доставити <b>Изјаву на меморандуму</b>.</li><li>• Понуђачи који нису произвођачи виљушкара носивости 3 тоне који нуде потребно је да доставе <b>Потврду, уговор, овлашћење или слично</b>, потписану од стране овлашћеног лица произвођача понуђеног виљушкара, којом се потврђује да је Понуђач овлашћен за продају и сервисирање понуђеног виљушкара.</li></ul> <p><b>ПАРТИЈА 2</b></p> <ul style="list-style-type: none"><li>• Уколико је Понуђач произвођач вучних степеница које нуди, доставити <b>Изјаву на меморандуму</b>.</li><li>• Понуђачи који нису произвођачи вучних степеница које нуде потребно је да доставе <b>Потврду, уговор, овлашћење или слично</b>, потписану од стране овлашћеног лица произвођача понуђених вучних степеница, којом се потврђује да је Понуђач овлашћен за продају и сервисирање понуђених вучних степеница.</li></ul> |
|--|---|

**Напомена:**

- Понуђач није дужан да доставља доказе који су јавно доступни на интернет страницама надлежних органа.
- Уколико понуђач подноси понуду са подизвођачем, у складу са чланом 80. Закона, подизвођач мора да испуњава обавезне услове из члана 75. Закона. У том случају понуђач је дужан да за подизвођача достави доказе да испуњава услове из члана 75. Закона.
- Уколико понуду подноси група понуђача, сваки понуђач из групе понуђача мора да испуни обавезне услове из члана 75. став 1. тач. 1) до 4) Закона, а додатне услове испуњавају заједно. У том случају сваки члан групе понуђача мора да достави наведене доказе да испуњава услове из члана 75. став 1. тач. 1) до 4) Закона, док доказе о испуњености додатних услова доставља онај понуђач из групе који испуњава тражени услов.
- Наведене доказе о испуњености услова понуђач може доставити увиду неовверених копија, а наручилац може пре доношења одлуке о додели уговора да тражи од понуђача са којим ће закључити уговор о јавној набавци да доставе на увид оригинал или оверену копију свих или појединих доказа. Ако понуђач у остављеном, примереном року који не може бити краћи од пет дана, не достави на увид оригинал или оверену копију тражених доказа, наручилац ће његову понуду одбити као неприхватљиву.
- Понуђачи који су регистровани у Регистру понуђача који води Агенција за привредне регистре не морају да доставе доказе о испуњености услова из члана 75. став 1. тач. 1) до 4) Закона, сходно члану 78. Закона.
- Наручилац неће одбити понуду као неприхватљиву уколико не садржи доказ одређен конкурсном документацијом, ако понуђач наведе у понуди интернет-страницу на којој су подаци који су тражени у оквиру услова јавно доступни.

Конкурсна документација за јавну набавку у отвореном поступку  
"Аеродромска опрема", по партијама, број 59/2017 ОП

- Уколико је доказ о испуњености услова електронски документ, понуђач доставља копију електронског документа у писаном облику, у складу са законом којим се уређује електронски документ.
- Ако се у држави у којој понуђач има седиште не издају тражени докази, понуђач може, уместо доказа, приложити своју писану изјаву, дату под кривичном и материјалном одговорношћу оверену пред судским или управним органом, јавним бележником или другим надлежним органом те државе.
- Ако понуђач има седиште у другој држави, наручилац може да провери да ли су документи којима понуђач доказује испуњеност тражених услова издати од стране надлежних органа те државе.
- Понуђач је дужан да без одлагања писано обавести наручиоца о било којој промени у вези са испуњеношћу услова из поступка јавне набавке, која наступи до доношења одлуке, односно закључења уговора, односно током важења уговора о јавној набавци и да је документује на прописани начин.



## ИЗЈАВА ПОНУЂАЧА:

На основу члана 79. став 10. Закона о јавним набавкама ("Службени гласник Републике Србије", бр. 124/12, 14/15 и 68/15) под пуном моралном, материјалном и кривичном одговорношћу изјављујем да Понуђач \_\_\_\_\_  
(навести назив понуђача) испуњава услове из члана 75. став 1. (тачке 1. до 4.) Закона о јавним набавкама, наведене у табели 4.1. у Обрасцу 4. конкурсне документације (тачке 1. до 3.), за учешће у поступку јавне набавке број 59/2017 ОП "АЕРОДРОМСКА ОПРЕМА", по партијама– Партија \_\_\_\_\_ (уписати број и назив партије).

Под пуном моралном, материјалном и кривичном одговорношћу тврдим да се у држави у којој нам се налази седиште \_\_\_\_\_ (навести назив државе) не издају следећи докази из члана 77. Закона о јавним набавкама наведени у Обрасцу 4. конкурсне документације (тачке 1. до 4.) и то:

- 1) Извод из регистра Агенције за привредне регистре, односно извод из регистра надлежног привредног суда;  
**Овера овлашћеног лица понуђача за тачку 1);** \_\_\_\_\_
- 2) Извод из казнене евиденције, односно Уверење надлежног суда и надлежне полицијске управе Министарства унутрашњих послова да правно лице, односно његов законски заступник (или више њих ако их има) није осуђиван за неко од кривичних дела као члан организоване криминалне групе, да није осуђиван за неко од кривичних дела против привреде, кривична дела против заштите животне средине, кривично дело примања или давања мита, кривично дело преваре.;  
**Овера овлашћеног лица понуђача за тачку 2);** \_\_\_\_\_
- 3) Уверење Пореске управе Министарства финансија и привреде да је измирио доспеле порезе и доприносе и Уверење надлежне локалне самоуправе да је измирио обавезе по основу изворних локалних јавних прихода.  
**Овера овлашћеног лица понуђача за тачку 3);** \_\_\_\_\_

**НАПОМЕНА:** Заокружити и оверити потписом један или више наведених доказа из члана 77. Закона о јавним набавкама (докази из Обрасца 4. конкурсне документације тачке 1. до 3.), који се не издају у држави у којој Понуђач има седиште. Остале доказе које држава седишта издаје, приложити уз понуду.

### Место и датум:

\_\_\_\_\_  
Понуђач  
(Назив, овера и потпис овлашћеног лица)

**НАПОМЕНА:** Ова изјава понуђача мора бити оверена пред судским или управним органом, јавним бележеником или другим надлежним органом те државе.

#### 4.2. УСЛОВИ ИЗ ЧЛАНА 75. СТАВ 2. ЗАКОНА О ЈАВНИМ НАБАВКАМА

Понуђач је дужан да, при састављању своје понуде, изричито наведе да је поштовао обавезе које произилазе из важећих прописа о заштити на раду, запошљавању и условима рада, заштити животне средине, као и да нема забрану обављања делатности која је на снази у време подношења понуде. Испуњеност наведених услова понуђач доказује изјавом следеће садржине.

#### ИЗЈАВА ПОНУЂАЧА:

На основу члана 75. став 2. Закона о јавним набавкама ("Службени гласник Републике Србије" број 124/12, 14/15 и 68/15) под пуном моралном, материјалном и кривичном одговорношћу изјављујем да је понуђач

(навести назив понуђача) поштовао важеће прописе о заштити на раду, запошљавању и условима рада, заштити животне средине, као и да нема забрану обављања делатности која је на снази у време подношења понуде у отвореном поступку јавне набавке број 59/2017 ОП "АЕРОДРОМСКА ОПРЕМА", по партијама— Партија  
(уписати број и назив партије).

Место и датум: \_\_\_\_\_

\_\_\_\_\_  
назив Понуђача, потпис  
овлашћеног лица и овера

#### НАПОМЕНА:

- Уколико Понуђач нуди обе партије, за сваку понуђену партију посебно доставити попуњену, оверену и потписану изјаву.
- Уколико понуду подноси Група понуђача, ова изјава мора бити потписана од стране овлашћеног лица сваког Понуђача из Групе понуђача и оверена печатом. Изјаву копирати у довољном броју примерака за све Понуђаче из Групе.
- У случају понуде са подизвођачем, ова изјава мора бити потписана од стране овлашћеног лица сваког подизвођача и оверена печатом. Изјаву копирати у довољном броју примерака за све подизвођаче.

### 4.3. УПУТСТВО КАКО СЕ ДОКАЗУЈЕ ИСПУЊЕНОСТ УСЛОВА

Уколико понуђач поднесе понуду самостално, испуњеност услова из члана 75. и 76. Закона о јавним набавкама, који су описани у табели 4.1., понуђач доказује достављањем доказа наведених у табели 4.1. у Обрасцу 4. конкурсне документације.

Уколико понуду поднесе група понуђача (Заједничка понуда), сваки понуђач из групе понуђача мора да испуњава обавезне услове за учешће у поступку јавне набавке из члана 75. став 1. тачке 1) до 4) Закона о јавним набавкама ("Службени гласник Републике Србије", бр. 124/12, 14/15 и 68/15), који су описани у тачкама 1) до 3) табеле 4.1. у Обрасцу 4. конкурсне документације, што доказује достављањем доказа наведених у табели 4.1. Додатни услов из члана 76. Закона о јавним набавкама, који је описан у тачки 4) табеле 4.1. у Обрасцу 4. конкурсне документације, испуњавају заједно достављањем доказа наведеног у табели 4.1. тачка 4).

У случају понуде са подизвођачем, Понуђач је дужан да, као саставни део понуде, поднесе изјаву да ли ће извршење набавке делимично поверити подизвођачу, уз навођење дела уговорних обавеза које ће поверити подизвођачу. Понуђач је дужан да наведе назив подизвођача, а уколико Уговор о јавној набавци буде закључен, тај подизвођач ће бити наведен у Уговору.

Понуђач је дужан да за подизвођача достави доказе о испуњености обавезних услова из члана 75. став 1. тачке 1) до 4) Закона о јавним набавкама ("Службени гласник Републике Србије", бр. 124/12, 14/15 и 68/15), који су описани у тачкама 1) до 3) табеле 4.1. у Обрасцу 4. конкурсне документације. Уколико Уговор о јавној набавци буде закључен, тај подизвођач ће бити наведен у Уговору.

Понуђач је дужан да за подизвођача достави доказ да је поштовао обавезе које произилазе из важећих прописа о заштити на раду, запошљавању и условима рада, заштити животне средине, као и да нема забрану обављања делатности која је на снази у време подношења понуде (изјава из тачке 4.2. Обрасца 4. конкурсне документације).

Услови из члана 75. став 2. Закона о јавним набавкама. Понуђач је дужан да, уз понуду (за сваку понуђену партију посебно), достави попуњену, оверену и потписану изјаву из тачке 4.2. Обрасца 4. конкурсне документације. Уколико понуду подноси Група понуђача, ова изјава мора бити потписана од стране овлашћеног лица сваког Понуђача из Групе понуђача и оверена печатом. У случају понуде са подизвођачем, ова изјава мора бити потписана од стране овлашћеног лица подизвођача и оверена печатом.

Начин доставе доказа прописан је чланом 79. Закона о јавним набавкама ("Службени гласник Републике Србије", бр. 124/12, 14/15 и 68/15).

Уколико је понуђач правно лице, докази из табеле 4.1. тачке 2) и 3) не могу бити старији од два месеца пре отварања понуда.

Уколико је понуђач предузетник, докази из табеле 4.1. тачке 2) и 3) не могу бити старији од два месеца пре отварања понуда.

Уколико је понуђач физичко лице, докази из табеле 4.1. тачке 2) и 3) не могу бити старији од два месеца пре отварања понуда.

## 5. УПУТСТВО ПОНУЂАЧИМА КАКО ДА САЧИНЕ ПОНУДУ

### ЈЕЗИК

1. Понуда мора бити на српском језику или енглеском језику.

### ОБАВЕЗНА САДРЖИНА ПОНУДЕ

2. Понуда се доставља у писаној форми и мора да садржи следеће елементе:

- Правилно попуњен, оверен и потписан Образац 3. -за сваку понуђену партију посебно;
- Попуњену, оверену и потписану изјаву о испуњености услова из члана 75. став 2. Закона о јавним набавкама (Образац 4. тачка 4.2.) - за сваку понуђену партију посебно;
- Доказе о испуњености услова из чл. 75. и 76. Закона о јавним набавкама наведених у Обрасцу 4.-табела 4.1. конкурсне документације;
- Правилно попуњен (све рубрике), оверен и потписан Образац понуде (Образац 6.) -за сваку понуђену партију посебно;
- Попуњен, оверен и потписан модел Уговора о јавној набавци (Образац 7.) -за сваку понуђену партију посебно;
- Попуњену, оверену и потписану Изјаву о независној понуди (Образац 8.) -за сваку понуђену партију посебно;
- Попуњену, оверену и потписану изјаву банке о издавању гаранције за добро извршење посла (Образац 9. – Прилог 1, Писмо о намерама) на износ од 10% од укупне вредности Уговора, без ПДВ-за сваку понуђену партију посебно;
- Попуњену, оверену и потписану изјаву банке о издавању гаранције за отклањање грешака у гарантном року (Образац 9. – Прилог 3, Писмо о намерама) на износ од 10% од укупне вредности Уговора, без ПДВ-за сваку понуђену партију посебно;
- Произвођачку техничку документацију на основу које се јасно могу утврдити димензије, носивост, радне карактеристике, као и остале захтеване техничке карактеристике за понуђени виљушкар, чиме се потврђује испуњеност свих техничких услова из Обрасца 3. конкурсне документације (за Партију 1);
- Произвођачку техничку документацију на основу које се јасно могу утврдити димензије, носивост, радне карактеристике, као и остале захтеване техничке карактеристике за понуђене вучне степенице, чиме се потврђује испуњеност свих техничких услова из Обрасца 3 конкурсне документације (за Партију 2);
- Изјаву Произвођача понуђених вучних степеница да понуђене вучне степенице одговарају функционалној спецификацији према документу *IATA Airport Handling Manual – AHM 920A* (за Партију 2);
- Образац структуре понуђене цене (Образац 11.)- за сваку понуђену партију посебно;
- Споразум о заједничком наступању – доставља се само у случају подношења заједничке понуде.

**Уколико понуда не садржи све наведене елементе, биће одбијена као неприхватљива.**

### ОБЛИК ПОНУДЕ

3. Понуда се доставља у писаној форми у А4 формату.



Конкурсна документација за јавну набавку у отвореном поступку  
"Аеродромска опрема", по партијама, број 59/2017 ОП

Понуда се саставља тако што понуђач уписује тражене податке у обрасце који су саставни део Конкурсне документације.

Пожељно је да сви документи у понуди буду повезани, тако да се не могу накнадно убацивати, одстрањивати или замењивати појединачни листови, односно прилози.

Понуђач подноси понуду у затвореној коверти или кутији.

Образац понуде (Образац број 6.) треба попунити, према наведеним рубрикама, тако што се у приложени образац уносе елементи за оцену понуде.

Понуда не сме да садржи речи унете између редова, брисане речи или речи писане преко других речи, изузев када је неопходно да Понуђач исправи грешке које је направио. У том случају такве исправке морају бити оверене од стране Понуђача, у супротном понуда ће бити одбијена као неприхватљива.

#### **ПОНУДЕ СА ВАРИЈАНТАМА**

4. Понуда са варијантама није дозвољена. Понуда која садржи варијанте биће одбијена као неприхватљива.

#### **ПОДНОШЕЊЕ ПОНУДЕ**

5. Понуђач подноси понуду непосредно у архиви Наручиоца (у периоду од 07<sup>00</sup> до 15<sup>00</sup> часова) или путем поште на адресу Наручиоца:

**АД АЕРОДРОМ НИКОЛА ТЕСЛА БЕОГРАД, 11180 БЕОГРАД 59**

**П.фах 7, ПАК 201970**

**ЦРВЕНА ЗГРАДА -AIR SERBIA**

са знаком:

**"Понуда за јавну набавку**

**"АЕРОДРОМСКА ОПРЕМА",**

**ПО ПАРТИЈАМА**

**(са знаком партије за коју се подноси понуда)**

**БРОЈ 59/2017 ОП**

**- НЕ ОТВАРАТИ -"**

**НАПОМЕНА:** Понуђачи су у обавези да писаним путем обавесте Наручиоца о свом доласку на Аеродром Никола Тесла Београд ради предаје понуда, односно присуствовању отварању понуда. У обавештењу је потребно навести назив понуђача и податке о лицу које ће поднети понуду, односно присуствовати отварању понуда. Податке је потребно доставити на следећу е-mail адресу: [javnepabavke@beg.aero](mailto:javnepabavke@beg.aero)

Наведене податке неопходно је доставити како би Наручилац благовремено обавестио Security службу Air SERBIA, ради уласка у безбедносно рестриктивну зону Аеродрома, Црвена зграда Air SERBIA.

Понуђач подноси понуду у затвореној коверти или кутији, затвореној на начин да се приликом отварања понуда може са сигурношћу утврдити да се први пут отвара.

На полеђини коверте или на кутији навести назив и адресу понуђача.

Конкурсна документација за јавну набавку у отвореном поступку  
"Аеродромска опрема", по партијама, број 59/2017 ОП

У случају да понуду подноси група понуђача, на коверти је потребно назначити да се ради о групи понуђача и навести називе и адресу свих учесника у заједничкој понуди.

Наручилац ће по пријему одређене понуде на коверти, односно кутији у којој се понуда налази, обележити време пријема и евидентирати број и датум понуде према редоследу приспећа. Уколико је понуда достављена непосредно, наручилац ће понуђачу предати потврду пријема понуде. У потврди о пријему наручилац ће навести датум и сат пријема понуде.

Понуда коју наручилац није примио у року одређеном за подношење понуда, односно која је примљена по истеку дана и сата до којег се могу понуде подносити, сматраће се неблагоприятном. Наручилац ће је по окончању поступка отварања вратити неотворену понуђачу, са назнаком да је поднета неблагоприятно.

Понуђач може поднети понуду за једну или обе партије.

Понуђач може да поднесе само по једну понуду за сваку од понуђених партија. Образац понуде (Образац 6.), у делу који је насловљен "ПОНУДА ЗА ПАРТИЈУ (1,2)" понуђач попуњава само за понуђену партију.

**Понуђач који достави понуду за обе партије, може да достави доказе о испуњености обавезних услова из члана 75. став 1. Закона о јавним набавкама (који су описани у тачкама 1) до 3) табеле 4.1. у Обрасцу 4. конкурсне документације) у једном примерку за све понуђене партије.**

У року за подношење понуда понуђач може да измени, допуни или опозове своју понуду. У том случају понуђач ће измену, допуну или опозив понуде доставити у затвореној коверти или кутији, уз назнаку на коверти или кутији да се ради о измени, допуни или опозиву понуде. У случају измене или допуне понуде, на коверти или кутији обавезно навести назив понуђача, број и назив предмета јавне набавке, број и назив партије и речи "Измена или допуна понуде - НЕ ОТВАРАТИ".

Измену, допуну или опозив понуде треба доставити на адресу:

**АД АЕРОДРОМ НИКОЛА ТЕСЛА БЕОГРАД, 11180 БЕОГРАД 59**

**П.фах 7, ПАК 201970**

**ЦРВЕНА ЗГРАДА -AIR SERBIA**

са назнаком:

**"Измена/Допуна/Опозив/ понуде за јавну набавку**

**"АЕРОДРОМСКА ОПРЕМА",**

**ПО ПАРТИЈАМА**

**(са назнаком партије)**

**БРОЈ 59/2017 ОП**

**- НЕ ОТВАРАТИ -"**

По истеку рока за подношење понуда, понуђач не може да повуче, нити да мења и допуњује своју понуду.

Понуђач који је самостално поднео понуду не може истовремено да учествује у заједничкој понуди или као подизвођач, нити исто лице може учествовати у више заједничких понуда.

## ПОНУДА СА ПОДИЗВОЂАЧЕМ

6. Уколико понуђач подноси понуду са подизвођачем, дужан је да у понуди наведе податке о подизвођачу, проценат укупне вредности набавке који ће поверити подизвођачу, као и део предмета набавке који ће извршити преко подизвођача.
- проценат укупне вредности набавке који ће понуђач поверити подизвођачу не може бити већи од 50% .
  - понуђач је дужан да за подизвођаче достави доказе о испуњености услова који су тражени у Упутству како се доказује испуњеност услова.
  - понуђач је дужан да Наручиоцу, на његов захтев, омогући приступ код подизвођача ради утврђивања испуњености услова.

Наручилац може, на захтев подизвођача и где природа предмета набавке то дозвољава, пренети доспела потраживања директно подизвођачу, за део набавке која се извршава преко тог подизвођача. Пре доношења одлуке о преношењу доспелих потраживања директно подизвођачу, Наручилац ће омогућити добављачу да у року од 5 дана од дана добијања позива Наручиоца приговори уколико потраживање није доспело. Све ово не утиче на правило да понуђач, односно добављач у потпуности одговара наручиоцу за извршење обавеза из поступка јавне набавке, односно за извршење уговорних обавеза, без обзира на број подизвођача.

## ПОДНОШЕЊЕ ЗАЈЕДНИЧКЕ ПОНУДЕ

7. У случају заједничке понуде, саставни део заједничке понуде мора бити споразум којим се понуђачи из групе понуђача међусобно и према Наручиоцу обавезују на извршење предметне јавне набавке, а који садржи:
- податке о члану групе који ће бити носилац посла, односно који ће поднети понуду и који ће заступати групу понуђача пред Наручиоцем;
  - опис послова сваког од понуђача из групе понуђача у извршењу уговора.

## ИЗМЕНА И ДОПУНА КОНКУРСНЕ ДОКУМЕНТАЦИЈЕ

8. Наручилац задржава право да пре истека рока за подношење понуде, односно у року дефинисаном Законом о јавним набавкама, изврши измену и допуну конкурсне документације.

Свака измена и допуна конкурсне документације биће објављена на Порталу јавних набавки Управе за јавне набавке <http://portal.ujn.gov.rs/> и на интернет адреси Наручиоца <http://www.beg.aero>.

Ако наручилац измени или допуни конкурсну документацију осам или мање дана пре истека рока за достављање понуде, Наручилац ће продужити рок за достављање понуде и објавити обавештење о продужењу рока за подношење понуда.

## НАЧИН ПЛАЋАЊА, РОК ИСПОРУКЕ И ГАРАНТНИ РОК

9. Понуђач је дужан да у обрасцу понуде понуди рок плаћања. Понуђач је дужан да понуди одложено плаћање у року који не може бити краћи од **15 дана** и не дужи од **45 дана** од дана исправно испостављене фактуре за квалитетно и благовремено испоручена добра, у супротном понуда ће бити одбијена као неприхватљива.

Под исправно испостављеном фактуром сматра се фактура која поседује сва обележја рачуноводствене исправе у смислу одговарајућих одредаба важећег Закона о рачуноводству и Закона о ПДВ, као и других прописа који уређују предметну област.

Фактуре које у сваком свом елементу не испуњавају услове да буду прихваћене као рачуноводствене исправе неће бити прихваћене као основ за исплату по закљученом Уговору.

10. Понуђач је дужан да у обрасцу понуде наведе рок за испоруку, који не може бити дужи од **120 дана од дана закључења уговора**, у супротном ће понуда бити одбијена као неприхватљива.
11. Понуђач је дужан да у обрасцу понуде наведе гарантни рок за испоручена добра, који не може бити краћи од **24 месеца** од дана испоруке. Уколико је понуђени гарантни рок краћи од 24 месеца, таква понуда ће бити одбијена као неприхватљива.

## ВАЛУТА И ЦЕНА

12. Понуђач може да прикаже цене у динарима или еврима.

- Цене наведене у понуди се дају на паритету DAP Аеродром Никола Тесла Београд (ex DDU) или DDP. Понуђач је дужан да за понуђена добра искаже паритет на коме је дао понуду. У случају понуда датих на различитим паритетима, Наручилац ће Понуђачима који су понуду доставили на паритету DAP додати царинске трошкове по важећој царинској тарифи ради упоређивања понуда са понуђачима који су доставили понуду на паритету DDP. У случају да Понуђач не наведе паритет DAP или DDP, таква понуда ће бити одбијена као неприхватљива.
- У случају понуда датих у различитим валутама (РСД/ЕУР), за потребе упоређивања таквих понуда примењиваће се званични средњи курс динара Народне Банке Србије на дан када је започето отварање понуда.
- Плаћање добара која су предмет ове јавне набавке домаћим понуђачима чија је цена понуђена у иностраној валути (еврима) биће извршено у динарској противвредности по званичном средњем курсу динара Народне банке Србије на дан настанка пореске обавезе.
- У цену морају бити урачунати трошкови реализације предмета јавне набавке по техничкој спецификацији наведеној у Обрасцу 3. конкурсне документације и сви остали зависни трошкови неопходни за реализацију ове јавне набавке.
- Ако понуђена цена укључује увозну царину и друге дажбине, понуђач је дужан да тај део одвојено искаже у динарима.
- Цена је дата без пореза на додату вредност и не може се повећавати за време трајања уговора.
- Уговорена цена је фиксна и не може се повећавати за време периода важења уговора.
- У цену морају бити урачунати сви трошкови које понуђач има у реализацији јавне набавке.
- Ако је у понуди исказана неубичајено ниска цена, Наручилац ће поступити у складу са чланом 92. Закона.

У случају рачунске грешке и разлике између јединичне и укупне цене или укупне вредности понуде, меродавна је јединична цена.

### РОК ВАЖЕЊА ПОНУДЕ

13. Понуђач је дужан да у обрасцу понуде (Образац 6.) прецизно наведе рок важења понуде који не може бити краћи од **90 дана** од дана отварања понуда, а ако је рок важности понуде краћи, Наручилац ће такву понуду одбити као неприхватљиву. У случају истека рока важења понуде, Наручилац је дужан да у писаном облику затражи од понуђача продужење рока важења понуде. Понуђач који прихвати захтев за продужење рока важења понуде не може мењати понуду.

### СРЕДСТВО ФИНАНСИЈСКОГ ОБЕЗБЕЂЕЊА УГОВОРА

14. Уз понуду, за сваку понуђену партију посебно, Понуђач је дужан да приложи попуњену, оверену и потписану изјаву банке о издавању банкарске гаранције за добро извршење посла (Образац 9. – Прилог 1, Писмо о намерама), којом се банка издавалац безусловно и неопозиво обавезује да ће понуђачу у случају да буде изабран за доделу уговора издати банкарску гаранцију за добро извршење посла у складу са условима из конкурсне документације. Писмо о намерама мора бити обавезујуће за банку издаваоца, мора бити безусловно и не сме бити ничим ограничено.

Понуђач је дужан да, у року од највише 15 дана од дана закључења уговора, достави Наручиоцу банкарску гаранцију (Образац – 9, Прилог 2) на износ од 10%, без ПДВ, од укупне вредности Уговора као гаранцију за добро извршење посла. У случају да Понуђач има седиште у страниој држави, дужан је да банкарску гаранцију достави путем SWIFT поруке у року од 15 дана од дана закључења Уговора.

Банкарска гаранција мора бити неопозива, безусловна, без права на приговор и наплатива на први позив.

Банкарска гаранција за добро извршење посла мора имати важност најмање 30 дана дуже од уговореног рока испоруке добара која су предмет јавне набавке.

Уз понуду, за сваку понуђену партију посебно, Понуђач је дужан да приложи попуњену, оверену и потписану изјаву банке о издавању банкарске гаранције за отклањање грешака у гарантном року (Образац 9. – Прилог 3, Писмо о намерама) којим се банка издавалац безусловно и неопозиво обавезује да ће понуђачу у случају да буде изабран за доделу уговора издати банкарску гаранцију за отклањање грешака у гарантном року у складу са условима из конкурсне документације. Писмо о намерама мора бити обавезујуће за банку издаваоца, мора бити безусловно и не сме бити ничим ограничено.

Понуђач је дужан да, приликом испоруке добара, достави Наручиоцу банкарску гаранцију (Образац – 9, Прилог 4) на износ од 10% од укупне вредности Уговора, без ПДВ, за отклањање грешака у гарантном року. У случају да Понуђач има седиште у страниој држави, дужан је да банкарску гаранцију достави путем слања SWIFT поруке упућене на пословну банку Наручиоца.

Банкарска гаранција мора бити неопозива, безусловна, без права на приговор и наплатива на први позив, са роком важности који је 5 дана дужи од уговореног гарантног рока, са могућношћу продужења.

По окончању поступка јавне набавке Наручилац ће свим Понуђачима који не буду изабрани вратити Изјаву банке о издавању гаранције за добро извршење посла.

Понуђач може поднети гаранцију стране банке само ако је тој банци додељен кредитни рејтинг коме одговара најмање ниво кредитног квалитета 3 (инвестициони ранг).

Кредитни рејтинг банака додељује рејтинг агенција која се налази на листи подобних агенција за рејтинг коју је у складу с прописима објавила Народна банка Србије или подобна рејтинг агенција која се налази на листи регистрованих и сертифицираних рејтинг агенција коју је објавило Европско тело за хартије од вредности и тржишта (European Securities and Markets Authorities – ЕСМА).

## ПОВЕРЉИВОСТ ПОДАТАКА И ДОКУМЕНТАЦИЈЕ

15. Подаци које Понуђач оправдано означи као поверљиве биће коришћени само у сврху реализације јавне набавке и неће бити доступни ником изван круга лица која буду укључена у поступак јавне набавке. Ови подаци неће бити објављени приликом отварања понуда, нити у наставку поступка или касније.

Као поверљива, понуђач може означити документа која садрже личне податке, а која не садржи ниједан јавни регистар или која на други начин нису доступна, као и пословне податке који су прописима или интерним актима Понуђача означени као поверљиви.

Наручилац ће, као поверљива, третирати она документа која у десном горњем углу великим словима имају исписану реч «ПОВЕРЉИВО».

Наручилац не одговара за поверљивост података који нису означени на горе наведени начин.

Ако се као поверљиви означе подаци који не одговарају горе наведеним условима, Наручилац ће позвати понуђача да уклони ознаку поверљивости. Понуђач ће то учинити тако што ће његов представник изнад ознаке поверљивости написати «ОПОЗИВ», уписати датум, време и потписати се.

Ако Понуђач, у року који одреди Наручилац, не опозове поверљивост докумената, Наручилац ће третирати ову понуду као понуду без поверљивих података.

Понуђач не може означити као поверљиве податке цену и остале податке из понуде од значаја за примену елемента критеријума и рангирање понуда.

## ДОДАТНЕ ИНФОРМАЦИЈЕ ИЛИ ПОЈАШЊЕЊА

16. У случају да има нејасноћа у овом упутству, понуђач може тражити од Наручиоца, у писаном облику, додатне информације или појашњења у вези са припремањем понуде, при чему може да укаже Наручиоцу и на евентуално уочене недостатке и неправилности у конкурсној документацији, најкасније 5 дана пре истека рока за подношење понуде. Захтев за додатне информације или појашњења доставља се на један од следећих начина:

- путем поште на адресу: АД Аеродром Никола Тесла Београд, 11180 БЕОГРАД 59, П.фах 7, ПАК 201970, уз напомену: Додатне информације и појашњења за јавну набавку **"АЕРОДРОМСКА ОПРЕМА", ПО ПАРТИЈАМА, БРОЈ 59/2017 ОП** (са назнаком партије), за председника комисије: Марјан Кнежевић.  
или
- путем е-mail-а: [javnabavke@beg.aero](mailto:javnabavke@beg.aero) радним данима (понедељак-петак) у периоду од 07:00-15:00 часова

Комуникација у поступку јавне набавке се врши искључиво на начин одређен чланом 20. Закона.

## ДОДАТНА ОБЈАШЊЕЊА, КОНТРОЛА И ДОПУШТЕНЕ ИСПРАВКЕ

17. Наручилац, у току стручне оцене понуда, у року за доношење одлуке о додели уговора, може да захтева од понуђача додатна објашњења која ће му помоћи при прегледу, вредновању и упоређивању понуда, а може да врши и контролу (увид) код понуђача, односно његовог подизвођача. Уколико је потребно вршити додатна објашњења, Наручилац ће понуђачу оставити примерени рок да поступи по позиву Наручиоца, односно да омогући Наручиоцу контролу (увид) код понуђача, као и код његовог подизвођача.

Наручилац може, уз сагласност Понуђача, да изврши исправке рачунских грешака уочених приликом разматрања понуде по окончаном поступку отварања понуда. У случају разлике између јединичне цене и укупне цене, меродавна је јединична цена, а ако се понуђач не сагласи са исправком рачунских грешака, Наручилац ће његову понуду одбити као неприхватљиву.

### КРИТЕРИЈУМ ЗА ДОДЕЛУ УГОВОРА

18. Критеријум за избор најповољнијег понуђача је економски најповољнија понуда.

Елементи критеријума за избор економски најповољније понуде су:

|                 |             |
|-----------------|-------------|
| А) Цена         | 80 пондера  |
| Б) Гарантни рок | 10 пондера  |
| В) Рок испоруке | 10 пондера  |
| УКУПНО          | 100 пондера |

А) Цена 80 пондера

Понуда са најнижом понуђеном ценом добија максималан број пондера 80. Број пондера осталих понуђача биће израчунат према понуђеним ценама конкретних понуђача на основу следеће формуле:

$$\frac{\text{најнижа понуђена цена}}{\text{понуђена цена}} \times 80$$

Б) Гарантни рок 10 пондера

Понуда са најдужим гарантним роком добија максималан број пондера 10. Број пондера осталих понуђача биће израчунат на основу следеће формуле:

$$\frac{\text{понуђени гарантни рок}}{\text{најдужи гарантни рок}} \times 10$$

Напомена: гарантни рок за испоручена добра не може бити краћи од **24 месеца** од дана испоруке; уколико је понуђени гарантни рок краћи од 24 месеца таква понуда ће бити одбијена као неприхватљива

В) Рок испоруке 10 пондера

Понуда са најкраћим роком испоруке добија максималан број пондера 10. Број пондера осталих понуђача биће израчунат на основу следеће формуле:

$$\frac{\text{најкраћи рок испоруке}}{\text{понуђени рок испоруке}} \times 10$$

Напомена: рок испоруке не може бити дужи од **120 дана** од дана закључења уговора; уколико је понуђени рок испоруке дужи од 120 дана од дана закључења уговора таква понуда ће бити одбијена као неприхватљива.

### **РЕЗЕРВНИ КРИТЕРИЈУМ ЗА ДОДЕЛУ УГОВОРА**

**19.** У случају да две или више понуда имају исти број пондера, Наручилац ће изабрати понуду понуђача који је понудио најнижу понуђену цену. Уколико понуђачи имају исту понуђену најнижу цену, Наручилац ће, као најповољнију, изабрати понуду понуђача који је понудио краћи рок испоруке. У случају истог понуђеног рока испоруке, као најповољнија биће изабрана понуда оног понуђача који је понудио дужи гарантни рок.

Уколико, ни након примене наведених резервних критеријума, није могуће донети одлуку о додели уговора, Наручилац ће доделити уговор понуђачу на начин да ће уговор бити додељен понуђачу који буде извучен путем жреба. Наручилац ће писмено обавестити све понуђаче који су поднели понуде о датуму када ће се одржати извлачење путем жреба. Жребом ће бити обухваћене само оне понуде које имају једнаку најнижу понуђену цену, рок испоруке и гарантни рок. Извлачење путем жреба Наручилац ће извршити јавно, у присуству овлашћених представника понуђача и то тако што ће називе понуђача који имају исту најнижу понуђену цену, рок испоруке и гарантни рок исписати на одвојеним папирима, који су исте величине и боје, те ће све те папире ставити у куглице. Након тога, куглице ће ставити у провидну посуду одакле ће бити извучена само једна куглица, затим ће куглица бити отворена и биће прочитан назив понуђача са папира. Понуђачу чији назив буде на извученом папиру биће додељен уговор. Понуђачима који не присуствују овом поступку, Наручилац ће доставити Записник са извлачења путем жреба.

### **ДОДАТНИ УСЛОВИ**

**20.** Понуђач је дужан да, уз понуду, за сваку понуђену партију посебно, достави попуњену, потписану и оверену Изјаву из Обрасца 4. тачка 4.2. конкурсне документације као доказ да је поштовао обавезе које произилазе из важећих прописа о заштити на раду, запошљавању и условима рада, заштити животне средине, као и да нема забрану обављања делатности која је на снази у време подношења понуде.

**21.** Одговорност за накнаду за коришћење патената, као и одговорност за повреду заштићених права интелектуалне својине трећих лица сноси понуђач.

### **КОРИШЋЕЊЕ ПАТЕНТА И ОДГОВОРНОСТ ЗА ПОВРЕДУ ЗАШТИЋЕНИХ ПРАВА ИНТЕЛЕКТУАЛНЕ СВОЈИНЕ ТРЕЋИХ ЛИЦА**

**22.** Накнаду за коришћење патената, као и одговорност за повреду заштићених права интелектуалне својине трећих лица сноси понуђач.

### **ЗАШТИТА ПРАВА ПОНУЂАЧА**

**23.** Захтев за заштиту права подноси се наручиоцу, а копија се истовремено доставља Републичкој комисији.



Конкурсна документација за јавну набавку у отвореном поступку  
"Аеродромска опрема", по партијама, број 59/2017 ОП

Захтев за заштиту права доставља се непосредно наручиоцу на адресу, препорученом пошиљком са повратницом или на e-mail: [javnenaabavke@beg.aero](mailto:javnenaabavke@beg.aero)  
Захтев за заштиту права може се поднети у току целог поступка јавне набавке, против сваке радње наручиоца, осим ако Законом није дугачије одређено.

Захтев за заштиту права којим се оспорава врста поступка, садржина позива за подношење понуда или конкурсне документације сматраће се благовременим ако је примљен од стране наручиоца најкасније седам дана пре истека рока за подношење понуда, без обзира на начин достављања и уколико је подносилац захтева у складу са чланом 63. став 2. Закона указао наручиоцу на евентуалне недостатке и неправилности, а наручилац исте није отклонио.

Захтев за заштиту права којим се оспоравају радње које наручилац предузме пре истека рока за подношење понуда, а након истека рока од седам дана, сматраће се благовременим уколико је поднет најкасније до истека рока за подношење понуда.

После доношења одлуке о додели уговора, одлуке о закључењу оквирног споразума, одлуке о признавању квалификације и одлуке о обустави поступка, рок за подношење захтева за заштиту права је десет дана од дана објављивања одлуке на Порталу јавних набавки, а пет дана од дана доношења одлуке на основу оквирног споразума у складу са чланом 40а Закона.

Чланом 151. Закона прописано је да захтев за заштиту права мора да садржи, између осталог, и потврду о уплати таксе из члана 156. Закона.

Подносилац захтева за заштиту права је дужан да на: Рачун буџета Републике Србије број: 840-30678845-06 уплати таксу предвиђену чланом 156. Закона у износу од:

- 1) **250.000** динара ако се захтев за заштиту права подноси пре отварања понуда и ако је процењена вредност већа од 120.000.000 динара;
- 2) **120.000** динара ако се захтев за заштиту права подноси након отварања понуда и ако процењена вредност није већа од 120.000.000 динара;
- 3) **120.000** динара ако се захтев за заштиту права подноси након отварања понуда и ако збир процењених вредности свих оспорених партија није већа од 120.000.000 динара, уколико је набавка обликована по партијама;
- 4) **0,1%** збира процењених вредности свих оспорених партија јавне набавке, односно понуђене цене понуђача којима су додељени уговори, ако се захтев за заштиту права подноси након отварања понуда и ако је та вредност већа од 120.000.000 динара.

Као доказ о уплати таксе, у смислу члана 151. став 1. тачка 6) Закона, прихватиће се:

1. Потврда о извршеној уплати таксе из члана 156. Закона која садржи следеће елементе:

- (1) да буде издата од стране банке и да садржи печат банке;
- (2) да представља доказ о извршеној уплати таксе, што значи да потврда мора да садржи податак да је налог за уплату таксе, односно налог за пренос средстава реализован, као и датум извршења налога;\* Републичка комисија може да изврши увид у одговарајући извод евиденционог рачуна достављеног од стране Министарства

Конкурсна документација за јавну набавку у отвореном поступку  
"Аеродромска опрема", по партијама, број 59/2017 ОП

финансија – Управе за трезор и на тај начин додатно провери чињеницу да ли је налог за пренос реализован.

(3) износ таксе из члана 156. Закона чија се уплата врши;

(4) број рачуна: 840-30678845-06;

(5) шифру плаћања: 153 или 253;

(6) позив на број: подаци о броју или ознаци јавне набавке поводом које се подноси захтев за заштиту права;

(7) сврха: такса за ЗЗП; назив наручиоца; број или ознака јавне набавке поводом које се подноси захтев за заштиту права, број и назив партије поводом које се подноси захтев за заштиту права;

(8) корисник: буџет Републике Србије;

(9) назив уплатиоца, односно назив подносиоца захтева за заштиту права за којег је извршена уплата таксе;

(10) потпис овлашћеног лица банке.

2. Налог за уплату, први примерак, оверен потписом овлашћеног лица и печатом банке или поште, који садржи и све друге елементе из потврде о извршеној уплати таксе наведене под тачком 1.

3. Потврда издата од стране Републике Србије, Министарства финансија, Управе за трезор, потписана и оверена печатом, која садржи све елементе из потврде о извршеној уплати таксе из тачке 1, осим оних наведених под (1) и (10), за подносиоце захтева за заштиту права који имају отворен рачун у оквиру припадајућег консолидованог рачуна трезора, а који се води у Управи за трезор (корисници буџетских средстава, корисници средстава организација за обавезно социјално осигурање и други корисници јавних средстава);

4. Потврда издата од стране Народне банке Србије, која садржи све елементе из потврде о извршеној уплати таксе из тачке 1, за подносиоце захтева за заштиту права (банке и други субјекти) који имају отворен рачун код Народне банке Србије у складу са законом и другим прописом.

Подаци о Упутству о уплати таксе и Примери попуњених налога за пренос и уплатница могу се добити на интернет адреси Комисије за заштиту права <http://www.kjn.gov.rs/>

**ПРИМЕРИ ПОПУЊЕНИХ НАЛОГА ЗА ПРЕНОС\* И УПЛАТНИЦА ЗА УПЛАТУ ТАКСЕ ЗА ПОДНЕТИ ЗАХТЕВ ЗА ЗАШТИТУ ПРАВА**

Налог за пренос мора да буде реализован да би се уплата таксе могла сматрати уредном.

Конкурсна документација за јавну набавку у отвореном поступку  
"Аеродромска опрема", по партијама, број 59/2017 ОП

Примерак правилно попуњеног налога за пренос:

| НАЛОГ ЗА ПРЕНОС  |               |                               |                                |
|--|---------------|-------------------------------|--------------------------------|
| дужник - налогодавац   | шифра плаћања | валута                        | износ                          |
| Назив (име и презиме) и адреса подносиоца захтева за заштиту права | 253           | РСД                           | = Износ таксе                  |
| сврха плаћања  | број модела   | рачун дужника - налогодавца   |                                |
| Такса за ЗЗП; назив наручиоца; број или ознака јавне набавке       |               | Бр. рачуна налогодавца        |                                |
| поверилац - прималац   | број модела   | позив на број (задужење)      |                                |
| Буџет Републике Србије   |               |                               |                                |
| печат и потпис налогодавца   | број модела   | рачун повериоца - примаоца    |                                |
|  |               | 840-30678845-06               |                                |
|  |               | позив на број (одобрење)      |                                |
|  |               | број или ознака јавне набавке |                                |
| место и датум пријема  | датум валуте  |                               | <input type="checkbox"/> лично |
| Место: Београдски аеродром "Никола Тесла" Београд, Србија          |               |                               | Образац бр. 3                  |

Примерак правилно попуњеног налога за уплату:

| НАЛОГ ЗА УПЛАТУ  |                                  |        |              |
|--|----------------------------------|--------|--------------|
| уплатилац  | шифра плаћања                    | валута | износ        |
| Назив (име и презиме) и адреса подносиоца захтева за заштиту права | 153                              | РСД    | Износ таксе  |
| сврха уплате   | рачун примаоца                   |        |              |
| Такса за ЗЗП; назив наручиоца; број или ознака јавне набавке       | 840-30678845-06                  |        |              |
| прималац   | модел и позив на број (одобрење) |        |              |
| Буџет Републике Србије   | број или ознака јавне набавке    |        |              |
| печат и потпис уплатиоца   | место и датум пријема            |        | датум валуте |

**НАПОМЕНА:** Посебно је значајно да се у пољу "сврха уплате" подаци упишу оним редоследом како је то приказано у горе наведеним примерима. У пољу "позив на број" уписује се број или ознака јавне набавке поводом које се подноси захтев за заштиту права, али је препорука да се у овом пољу избегава употреба размака и знакова, као што су: ( ) | \ / „ « \* и сл.

## ОДЛУКА О ДОДЕЛИ УГОВОРА

24. Наручилац ће одлуку о додели уговора донети у законском року.

25. Одлуку о додели уговора Наручилац ће објавити на Порталу јавних набавки и на својој интернет страници у року од 3 (три) дана од дана доношења.

## 6. ОБРАЗАЦ ПОНУДЕ

Понуда понуђача за јавну набавку у отвореном поступку број 59/2017 ОП "АЕРОДРОМСКА ОПРЕМА", по партијама– Партија \_\_\_\_\_ (уписати број и назив партије)

### ОПШТИ ПОДАЦИ О ПОНУЂАЧУ, ПОДИЗВОЂАЧИМА И УЧЕСНИЦИМА У ЗАЈЕДНИЧКОЈ ПОНУДИ

|   |   |                      |  |
|---|---|----------------------|--|
| Назив понуђача:   |   |                      |  |
| Адреса понуђача:  |   |                      |  |
| Седиште понуђача (град и општина):  |   |                      |  |
| Матични број:   |   | PIБ:                 |  |
| Овлашћено лице:   |   |                      |  |
| Особа за контакт:   |   |                      |  |
| Веб сите:   |   | е-маил:              |  |
| Број телефона:  |   | Телефакс:            |  |
| Број рачуна понуђача:   |   |                      |  |
| Понуда се подноси: (заокружити)   |   |                      |  |
| a) самостално   | b) понуда са подизвођачем                   | c) Заједничка понуда |  |
| <b>Б) Навести податке о подизвођачима (уколико понуђач подноси понуду са подизвођачем/има):</b> |   |                      |  |
| <b>1. у извршењу предмета набавке подизвођач:</b>   |   |                      |  |
| адреса:   | матични број:                               | PIБ:                 |  |
| особа за контакт:   | број телефона:                              |                      |  |
| са _____  | % учешћа (не више од 50%) извршава следеће: |                      |  |
|   |   |                      |  |
| <b>2. у извршењу предмета набавке подизвођач:</b>   |   |                      |  |
| адреса:   | матични број:                               | PIБ:                 |  |
| особа за контакт:   | број телефона:                              |                      |  |
| са _____  | % учешћа (не више од 50%) извршава следеће: |                      |  |
|   |   |                      |  |
| <b>3. у извршењу предмета набавке подизвођач:</b>   |   |                      |  |
| адреса:   | матични број:                               | PIБ:                 |  |
| особа за контакт:   | број телефона:                              |                      |  |
| са _____  | % учешћа (не више од 50%) извршава следеће: |                      |  |

Конкурсна документација за јавну набавку у отвореном поступку  
"Аеродромска опрема", по партијама, број 59/2017 ОП

следеће:

|  |                               |
|--|-------------------------------|
| <b>В) Навести податке осталих учесника у заједничкој понуди (уколико се понуда подноси као заједничка понуда):</b> |                               |
| <b>1.</b>  | адреса: _____                 |
| матични број: _____, ПИБ: _____,   | број телефона: _____          |
| особа за контакт: _____,   | број рачуна: _____            |
| <b>2.</b>  | адреса: _____                 |
| матични број: _____, ПИБ: _____,   | број телефона: _____          |
| особа за контакт: _____,   | број рачуна: _____            |
| <b>3.</b>  | адреса: _____                 |
| матични број: _____, ПИБ: _____,   | број телефона: _____          |
| особа за контакт: _____,   | број рачуна: _____            |
| Место и датум: _____   | Потпис овлашћеног лица: _____ |
| М.П.   |                               |

**ПАРТИЈА 1: Виљушкар носивости 3 тоне, 1 комад**

| <b>ЕЛЕМЕНТИ ЗА ОЦЕНУ ПОНУДЕ<br/>(ОБАВЕЗНО ПОПУНИТИ)</b>  |                                      |
|--|--------------------------------------|
| Укупна вредност понуде: _____ РСД/ЕУР (заокружити понуђену валуту), <b>без ПДВ</b> , на паритету DAP Аеродром Никола Тесла Београд (ex DDU) или DDP (заокружити одговарајући паритет). |                                      |
| Укупна вредност понуде: _____ РСД/ЕУР (заокружити понуђену валуту), <b>са ПДВ</b> , на паритету DAP Аеродром Никола Тесла Београд (ex DDU) или DDP (заокружити одговарајући паритет)   |                                      |
| Начин и услови плаћања: одложено плаћање (минимум 15 дана) _____ дана од дана исправно испостављене фактуре за квалитетно и благовремено испоручена добра .                            |                                      |
| Рок важења понуде (минимум 90 дана): _____ дана од дана отварања понуда.   |                                      |
| Рок испоруке добара (максимум 120 дана): _____ дана од дана закључења уговора.   |                                      |
| Гарантни рок за испоручена добра (минимум 24 месеца): _____ месеца од дана испоруке.   |                                      |
| Саставни део понуде је Образац бр. 3 –спецификације  |                                      |
| Место и датум:<br><br>_____  | Потпис овлашћеног лица:<br><br>_____ |
| М.П.   |                                      |



**ПАРТИЈА 2: Степенице вучне, 4 комада**

| <b>ЕЛЕМЕНТИ ЗА ОЦЕНУ ПОНУДЕ<br/>(ОБАВЕЗНО ПОПУНИТИ)</b>  |                         |
|--|-------------------------|
| Укупна вредност понуде: _____ РСД/ЕУР (заокружити понуђену валуту), <b>без ПДВ</b> , на паритету DAP Аеродром Никола Тесла Београд (ex DDU) или DDP (заокружити одговарајући паритет).     |                         |
| Укупна вредност понуде: _____ РСД/ЕУР (заокружити понуђену валуту), <b>са ПДВ</b> , на паритету DAP Аеродром Никола Тесла Београд (ex DDU) или DDP (заокружити одговарајући паритет) _____ |                         |
| Начин и услови плаћања: одложено плаћање (минимум 15 дана) _____ дана од дана исправно испостављене фактуре за квалитетно и благовремено испоручена добра .                                |                         |
| Рок важења понуде (минимум 90 дана): _____ дана од дана отварања понуда.   |                         |
| Рок испоруке добара (максимум 120 дана): _____ дана од дана закључења уговора.   |                         |
| Гарантни рок за испоручена добра (минимум 24 месеца): _____ месеца од дана испоруке.   |                         |
| Саставни део понуде је Образац бр. 3 –спецификације  |                         |
| Место и датум:   | Потпис овлашћеног лица: |
| _____  | _____                   |
| М.П.   |                         |

## 7. МОДЕЛ УГОВОРА

### НАПОМЕНА:

- ПОНУЂАЧ ЈЕ ДУЖАН ДА ПОПУНИ МОДЕЛ УГОВОРА, ПОТПИШЕ И ОВЕРИ ПОСЛЕДЊУ СТРАНУ МОДЕЛА УГОВОРА, ЧИМЕ ПОТВРЂУЈЕ ДА СЕ СЛАЖЕ СА МОДЕЛОМ УГОВОРА.

### ПАРТИЈА 1

## УГОВОР О ЈАВНОЈ НАБАВЦИ

закључен на основу спроведеног отвореног поступка јавне набавке број 59/2017 ОП између:

**АД АЕРОДРОМ НИКОЛА ТЕСЛА БЕОГРАД**, 11180 Београд 59, кога заступа Извршни директор Жарко Сувачаров, по овлашћењу в.д. генералног директора Саше Влаисављевић дипл. инж., број \_\_\_\_\_ од \_\_\_\_\_ године,  
ПИБ 100000539; Матични број 07036540; Текући рачун: 125-1721427-98 – Рігаеус банка;  
(у даљем тексту: НАРУЧИЛАЦ) с једне стране

и

Назив Понуђача: \_\_\_\_\_  
са седиштем у \_\_\_\_\_, ул. \_\_\_\_\_  
кога заступа директор \_\_\_\_\_  
ПИБ \_\_\_\_\_; Матични број \_\_\_\_\_;

Називи понуђача из групе, седиште, ПИБ, Матични број (попунити само у случају заједничке понуде)

1. \_\_\_\_\_

2. \_\_\_\_\_

3. \_\_\_\_\_

Називи подизвођача седиште, ПИБ, Матични број (попунити само у случају понуде са подизвођачем)

1. \_\_\_\_\_

2. \_\_\_\_\_

3. \_\_\_\_\_

(у даљем тексту: ИСПОРУЧИЛАЦ) с друге стране



## УВОДНЕ НАПОМЕНЕ

Уговорне стране сагласно констатују:

– да је НАРУЧИЛАЦ, на основу члана 32. Закона о јавним набавкама ("Службени гласник Републике Србије", бр.124/12, 14/15 и 68/15) спровео поступак јавне набавке добара под бројем 59/2017 ОП;

– да је ИСПОРУЧИЛАЦ дана XX.XX.2017. године доставио понуду број XXXX од XX.XX.2017. године која се налази у прилогу уговора и његов је саставни део (попуњава НАРУЧИЛАЦ);

– да понуда ИСПОРУЧИОЦА у потпуности одговара техничким спецификацијама из конкурсне документације;

– да је НАРУЧИЛАЦ, у складу са чланом 108. Закона о јавним набавкама, на основу понуде ИСПОРУЧИОЦА и Одлуке о додели уговора број XXXX од XX.XX.2017. године, изабрао ИСПОРУЧИОЦА као најповољнијег понуђача за испоруку добара "АЕРОДРОМСКА ОПРЕМА", по партијама-Партија 1 – Виљушкар носивости 3 тоне, 1 комад, БРОЈ 59/2017 ОП. (попуњава НАРУЧИЛАЦ)

## ПРЕДМЕТ УГОВОРА

### Члан 1.

Предмет овог Уговора је набавка добра "АЕРОДРОМСКА ОПРЕМА", по партијама-Партија 1 – Виљушкар носивости 3 тоне, 1 комад, БРОЈ 59/2017 ОП, за потребе НАРУЧИОЦА, а по понуди ИСПОРУЧИОЦА заведеној у архиви НАРУЧИОЦА под бројем XXXX од XX.XX.2017. године (попуњава НАРУЧИЛАЦ).

Понуда ИСПОРУЧИОЦА и конкурсна документација за предметну јавну набавку су саставни делови овог уговора.

## ЦЕНА

### Члан 2.

Укупна вредност Уговора износи \_\_\_\_\_ РСД/ЕУР (заокружити понуђену валуту) словима (\_\_\_\_\_), без ПДВ, на паритету DAP Аеродром Никола Тесла Београд (ex DDU) или DDP (заокружити одговарајући паритет).

Укупна вредност Уговора износи \_\_\_\_\_ РСД/ЕУР (заокружити понуђену валуту) словима (\_\_\_\_\_), са ПДВ, на паритету DAP Аеродром Никола Тесла Београд (ex DDU) или DDP (заокружити одговарајући паритет).

Јединична цена из понуде је фиксна током периода важења уговора и не може се повећавати.

У цену су урачунати сви редовни сервиси у гарантном року.

## НАЧИН ПЛАЋАЊА

### Члан 3.

НАРУЧИЛАЦ ће, за квалитетно и благовремено испоручено добро из члана 1. овог Уговора, плаћање извршити одложено у року од \_\_\_\_\_ дана од пријема исправно испостављене фактуре за уредно испоручено добро, на рачун – ИСПОРУЧИОЦА бр: \_\_\_\_\_ који се води код \_\_\_\_\_ банке.

Плаћање добра из члана 1. овог уговора биће извршено у динарској противвредности по званичном средњем курсу динара Народне банке Србије на дан настанка пореске обавезе. (Напомена: Ова одредба важи у случају да домаћи понуђач исказе цену у иностраној валути)

Под исправно испостављеном фактуром сматра се фактура која поседује сва обележја рачуноводствене исправе у смислу одговарајућих одредаба важећег Закона о рачуноводству и Закона о ПДВ-у, као и других прописа који уређују предметну област.

Фактуре које у сваком свом елементу не испуњавају услове да буду прихваћене као рачуноводствене исправе неће бити прихваћене као основ за исплату по закљученом Уговору.

## РОК И МЕСТО ИСПОРУКЕ

### Члан 4.

Рок испоруке добра из члана 1. овог Уговора је \_\_\_\_\_ дана од дана закључења уговора.

Динамику испоруке добра из члана 1. овог Уговора одређује НАРУЧИЛАЦ.

Уговор се закључује под одложним условом до достављања банкарске гаранције за добро извршење посла.

## КВАЛИТАТИВНИ ПРИЈЕМ

### Члан 5.

Уговорне стране ће извршити квалитативни пријем добра одмах по његовом приспећу код НАРУЧИОЦА.

Уколико се на квалитативном пријему установи да се компоненте или да се било које функционалне и остале карактеристике на приспелом добру разликују од компонената, функционалних и осталих карактеристика у траженој техничкој спецификацији, НАРУЧИЛАЦ ће о томе сачинити Записник о рекламацији, на основу којег је ИСПОРУЧИЛАЦ обавезан да компоненте или функционалне и остале карактеристике одговарајућег квалитета усклади са траженом техничком спецификацијом у року од 15 дана, о сопственом трошку.

Уколико у наведеном року ИСПОРУЧИЛАЦ не отклони недостатке констатоване Записником о рекламацији, НАРУЧИЛАЦ има право да не изврши исплату за рекламирано добро и раскине Уговор, а ИСПОРУЧИЛАЦ одговара према општим правилима о накнади штете настале повредом Уговора.

Конкурсна документација за јавну набавку у отвореном поступку  
"Аеродромска опрема", по партијама, број 59/2017 ОП

Сматра се да је извршена адекватна испорука добра из члана 1. овог уговора када овлашћено лице НАРУЧИОЦА у месту испоруке изврши квалитативан пријем добра, што се потврђује Записником о квалитативном пријему који потписују овлашћена лица НАРУЧИОЦА и ИСПОРУЧИОЦА.

Под квалитативним пријемом добра подразумева се испорука добра из члана 1. овог уговора у целини, по спецификацији и количини из усвојене понуде, заједно са достављањем пратеће документације.

Записник о квалитативном пријему биће потписан након отклањања недостатака од стране ИСПОРУЧИОЦА.

#### Члан 6.

ИСПОРУЧИЛАЦ је дужан да испоручи добро из члана 1. овог Уговора у складу са важећим стандардима квалитета.

Уколико НАРУЧИЛАЦ, приликом испоруке или најкасније у року од 60 дана од дана испоруке, установи недостатке у квалитету испорученог добра из члана 1. овог Уговора, који нису могли бити примећени при пријему добра, дужан је да о томе одмах обавести ИСПОРУЧИОЦА писаним путем. ИСПОРУЧИЛАЦ је дужан да, у року од седам (7) дана од дана обавештења, отклони све недостатке, о свом трошку.

#### ГАРАНТНИ РОК

#### Члан 7.

Гарантни рок за испоручено добро из члана 1. овог уговора је \_\_\_\_\_ месеца/и од дана квалитативног пријема добра и потписивања Записника и квалитативном пријему, односно Отпремнице.

#### СРЕДСТВА ФИНАНСИЈСКОГ ОБЕЗБЕЂЕЊА

#### Члан 8.

ИСПОРУЧИЛАЦ је дужан да, у року од највише 15 дана од дана закључења Уговора, достави НАРУЧИОЦУ банкарску гаранцију за добро извршење посла на износ од 10% од укупне вредности Уговора, без ПДВ. Уколико ИСПОРУЧИЛАЦ има седиште у страниој држави, дужан је да банкарску гаранцију достави путем слања SWIFT поруке упућене на пословну банку НАРУЧИОЦА у року од 15 дана од дана закључења уговора. До достављања банкарске гаранције Уговор се закључује под одложним условом. Банкарска гаранција мора бити неопозива, безусловна, без права на приговор и наплата на први позив, са роком важности који је најмање 30 дана дужи од уговореног рока испоруке добра које је предмет јавне набавке, са могућношћу продужења.

ИСПОРУЧИЛАЦ је дужан да, приликом квалитетно и благовремено извршене испоруке добра које је предмет јавне набавке, достави НАРУЧИОЦУ банкарску гаранцију на износ од 10% од укупне вредности Уговора, без ПДВ, за отклањање грешака у гарантном року. Уколико ИСПОРУЧИЛАЦ има седиште у страниој држави, дужан је да банкарску гаранцију достави путем слања SWIFT поруке упућене на пословну банку НАРУЧИОЦА. Банкарска гаранција мора бити неопозива, безусловна, без права на приговор и наплата на први позив, са роком важности који је 5 дана дужи од уговореног гарантног рока, са могућношћу продужења.

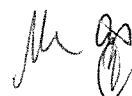

Конкурсна документација за јавну набавку у отвореном поступку  
"Аеродромска опрема", по партијама, број 59/2017 ОП

У случају да се укаже потреба продужења банкарских гаранција, Понуђач мора благовремено продужити важност банкарских гаранција, односно најкасније 15 дана пре истека њихове важности, а уколико то не учини, Наручилац има право да активира сваку банкарску гаранцију којој није продужен рок важења.

Ако се за време трајања уговора промене рокови за коначно извршење посла, рок важења банкарске гаранције за добро извршење посла у уговореном року мора да се продужи.

Банкарску гаранцију за добро извршење посла Наручилац ће наплатити у целости у случају да ИСПОРУЧИЛАЦ, својом кривицом, уговорену обавезу не испуни у уговореном обиму, року и квалитету.

Предметна средства обезбеђења морају да испуњавају све услове за принудну наплату, сходно важећем Закону о платном промету и Закону о платним услугама.

## **УГОВОРНА КАЗНА**

### **Члан 9.**

У случају да дође до прекорачења рока за испоруку, ИСПОРУЧИЛАЦ се обавезује да НАРУЧИОЦУ плати уговорну казну за сваки дан прекорачења рока у висини од 0,2% од укупне вредности (без ПДВ) која је утврђена у члану 2. став 1. овог Уговора.

Максимална вредност уговорне казне износи 10% вредности утврђене у члану 2. став 1. овог Уговора.

ИСПОРУЧИЛАЦ нема право да плати уговорну казну и одустане од Уговора.

### **Члан 10.**

У случају да ИСПОРУЧИЛАЦ не изврши своје обавезе у свему у складу са овим Уговором, НАРУЧИЛАЦ има, по свом избору, право на сразмерно умањење цене, право да активира средства обезбеђења из члана 8. овог уговора у зависности од основа, као и право једностраног раскида Уговора без образложења и без отказног рока.

НАРУЧИЛАЦ у сваком случају има право на накнаду штете.

## **ПРЕЛАЗНЕ И ЗАВРШНЕ ОДРЕДБЕ**

### **Члан 11.**

Овај Уговор ступа на снагу даном потписивања од стране овлашћених представника уговорних страна и закључује се на период до испуњења уговорних обавеза обе уговорне стране.

### **Члан 12.**

Уговорне стране су сагласне да, за све што овим Уговором није предвиђено, важе одредбе Закона о облигационим односима Републике Србије.

**Члан 13.**

Евентуалне спорове настале у вези примене и извршења овог Уговора уговорне стране решаваће мирним путем у духу добрих пословних обичаја.

За решавање спорова који нису решени на начин из става 1. овог члана надлежан је Привредни суд у Београду.

**Члан 14.**

Овај Уговор сачињен је у четири (4) истоветна примерка, од којих по два (2) примерка за сваку уговорну страну.

**ИСПОРУЧИЛАЦ:**

**НАРУЧИЛАЦ:  
АД АЕРОДРОМ НИКОЛА ТЕСЛА  
БЕОГРАД**

\_\_\_\_\_  
Директор

\_\_\_\_\_  
Извршни директор  
Жарко Сувачаров

**Напомена:**

Понуђач је у обавези да потпише и овери овај модел уговора и тако се изјасни да је у свему сагласан са моделом уговора и да прихвата да, у случају да му се додели уговор, исти закључи у свему у складу са моделом уговора из предметне конкурсне документације. Овај модел уговора представља садржину уговора који ће бити закључен са изабраним понуђачем.

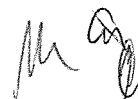

## ПАРТИЈА 2

### УГОВОР О ЈАВНОЈ НАБАВЦИ

закључен на основу спроведеног отвореног поступка јавне набавке број 59/2017 ОП између:

**АД АЕРОДРОМ НИКОЛА ТЕСЛА БЕОГРАД**, 11180 Београд 59, кога заступа Извршни директор Жарко Сувачаров, по овлашћењу в.д. генералног директора Саше Влаисављевић дипл. инж., број \_\_\_\_\_ од \_\_\_\_\_ године,  
ПИБ 100000539; Матични број 07036540; Текући рачун: 125-1721427-98 – Piraeus банка;  
(у даљем тексту: НАРУЧИЛАЦ) с једне стране

и

Назив Понуђача: \_\_\_\_\_  
са седиштем у \_\_\_\_\_, ул. \_\_\_\_\_  
кога заступа директор \_\_\_\_\_  
ПИБ \_\_\_\_\_; Матични број \_\_\_\_\_;

Називи понуђача из групе, седиште, ПИБ, Матични број (попунити само у случају заједничке понуде)

1. \_\_\_\_\_

2. \_\_\_\_\_

3. \_\_\_\_\_

Називи подизвођача седиште, ПИБ, Матични број (попунити само у случају понуде са подизвођачем)

1. \_\_\_\_\_

2. \_\_\_\_\_

3. \_\_\_\_\_

(у даљем тексту: ИСПОРУЧИЛАЦ) с друге стране

### УВОДНЕ НАПОМЕНЕ

Уговорне стране сагласно констатују:

– да је НАРУЧИЛАЦ, на основу члана 32. Закона о јавним набавкама ("Службени гласник Републике Србије", бр.124/12, 14/15 и 68/15) спровео поступак јавне набавке добара под бројем 59/2017 ОП;

Конкурсна документација за јавну набавку у отвореном поступку  
"Аеродромска опрема", по партијама, број 59/2017 ОП

- да је ИСПОРУЧИЛАЦ дана XX.XX.2017. године доставио понуду број XXXX од XX.XX.2017. године која се налази у прилогу уговора и његов је саставни део (попуњава НАРУЧИЛАЦ);

- да понуда ИСПОРУЧИОЦА у потпуности одговара техничким спецификацијама из конкурсне документације;

- да је НАРУЧИЛАЦ, у складу са чланом 108. Закона о јавним набавкама, на основу понуде ИСПОРУЧИОЦА и Одлуке о додели уговора број XXXX од XX.XX.2017. године, изабрао ИСПОРУЧИОЦА као најповољнијег понуђача за испоруку добара **"АЕРОДРОМСКА ОПРЕМА", по партијама- Партија 2 – Степенице вучне, 4 комада, БРОЈ 59/2017 ОП.** (попуњава НАРУЧИЛАЦ)

## ПРЕДМЕТ УГОВОРА

### Члан 1.

Предмет овог Уговора су добра **"АЕРОДРОМСКА ОПРЕМА", по партијама- Партија 2 – Степенице вучне, 4 комада, БРОЈ 59/2017 ОП,** за потребе НАРУЧИОЦА, а по понуди ИСПОРУЧИОЦА заведеној у архиви НАРУЧИОЦА под бројем XXXX од XX.XX.2017. године (попуњава НАРУЧИЛАЦ).

Понуда ИСПОРУЧИОЦА и конкурсна документација за предметну јавну набавку су саставни делови овог уговора.

## ЦЕНА

### Члан 2.

Укупна вредност Уговора износи \_\_\_\_\_ РСД/ЕУР (заокружити понуђену валуту) словима (\_\_\_\_\_), **без ПДВ**, на паритету DAP Аеродром Никола Тесла Београд (ex DDU) или DDP (заокружити одговарајући паритет).

Укупна вредност Уговора износи \_\_\_\_\_ РСД/ЕУР (заокружити понуђену валуту) словима (\_\_\_\_\_), **са ПДВ**, на паритету DAP Аеродром Никола Тесла Београд (ex DDU) или DDP (заокружити одговарајући паритет).

Јединична цена из понуде је фиксна током периода важења уговора и не може се повећавати.

## НАЧИН ПЛАЋАЊА

### Члан 3.

НАРУЧИЛАЦ ће, за квалитетно и благовремено испоручена добра из члана 1. овог Уговора, плаћање извршити одложено у року од \_\_\_\_\_ дана од пријема исправно испостављене фактуре за уредно испоручена добра, на рачун – ИСПОРУЧИОЦА бр: \_\_\_\_\_ који се води код \_\_\_\_\_ банке.

Плаћање добара из члана 1. овог уговора биће извршено у динарској противвредности по званичном средњем курсу динара Народне банке Србије на дан

Конкурсна документација за јавну набавку у отвореном поступку  
"Аеродромска опрема", по партијама, број 59/2017 ОП

настанка пореске обавезе. (Напомена: Ова одредба важи у случају да домаћи понуђач искаже цену у иностраној валути)

Под исправно испостављеном фактуром сматра се фактура која поседује сва обележја рачуноводствене исправе у смислу одговарајућих одредаба важећег Закона о рачуноводству и Закона о ПДВ-у, као и других прописа који уређују предметну област.

Фактуре које у сваком свом елементу не испуњавају услове да буду прихваћене као рачуноводствене исправе неће бити прихваћене као основ за исплату по закљученом Уговору.

## **РОК И МЕСТО ИСПОРУКЕ**

### **Члан 4.**

Рок испоруке добара из члана 1. овог Уговора је \_\_\_\_\_ дана од дана закључења уговора.

Динамику испоруке добара из члана 1. овог Уговора одређује НАРУЧИЛАЦ.

Уговор се закључује под одложним условом до достављања банкарске гаранције за добро извршење посла.

## **КВАНТИТАТИВНИ И КВАЛИТАТИВНИ ПРИЈЕМ**

### **Члан 5.**

Уговорне стране ће извршити квантитативни и квалитативни пријем добара одмах по њиховом приспећу код НАРУЧИОЦА.

Квантитативни и квалитативни пријем ће се обавити упоређивањем података из фактуре и отпремнице са стварно испорученом количином добара и њиховим карактеристикама.

Уколико се на квалитативном пријему установи да се компоненте или да се било које функционалне и остале карактеристике на приспелим добрима разликују од компонентата, функционалних и осталих карактеристика у траженој техничкој спецификацији, НАРУЧИЛАЦ ће о томе сачинити Записник о рекламацији, на основу којег је ИСПОРУЧИЛАЦ обавезан да компоненте или функционалне и остале карактеристике одговарајућег квалитета усклади са траженом техничком спецификацијом у року од 15 дана, о сопственом трошку.

Уколико у наведеном року ИСПОРУЧИЛАЦ не отклони недостатке констатоване Записником о рекламацији, НАРУЧИЛАЦ има право да не изврши исплату за рекламирана добра и раскине Уговор, а ИСПОРУЧИЛАЦ одговара према општим правилима о накнади штете настале повредом Уговора.

Сматра се да је извршена адекватна испорука добара из члана 1. овог уговора када овлашћено лице НАРУЧИОЦА у месту испоруке изврши квалитативан и квантитативан пријем добара, што се потврђује Записником о квантитативном и квалитативном пријему који потписују овлашћена лица НАРУЧИОЦА и ИСПОРУЧИОЦА.

Под квалитативним и квантитативним пријемом добара подразумева се испорука добара из члана 1. овог уговора у целини, по спецификацији и количини из усвојене понуде, заједно са достављањем пратеће документације.

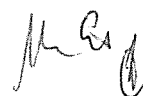



Записник о квантитативном и квалитативном пријему биће потписан након отклањања недостатака од стране ИСПОРУЧИОЦА.

#### Члан 6.

ИСПОРУЧИЛАЦ је дужан да испоручи добра из члана 1. овог Уговора у складу са важећим стандардима квалитета.

Уколико НАРУЧИЛАЦ, приликом испоруке или најкасније у року од 60 дана од дана испоруке, установи недостатке у квалитету испоручених добара из члана 1. овог Уговора, који нису могли бити примећени при пријему добара, дужан је да о томе одмах обавести ИСПОРУЧИОЦА писаним путем. ИСПОРУЧИЛАЦ је дужан да, у року од седам (7) дана од дана обавештења, отклони све недостатке, о свом трошку.

#### ГАРАНТНИ РОК

#### Члан 7.

Гарантни рок за испоручена добра из члана 1. овог уговора је \_\_\_\_\_ месеца/и од дана квантитативног и квалитативног пријема добара и потписивања Записника о квантитативном и квалитативном пријему, односно Отпремнице.

#### СРЕДСТВА ФИНАНСИЈСКОГ ОБЕЗБЕЂЕЊА

#### Члан 8.

ИСПОРУЧИЛАЦ је дужан да, у року од највише 15 дана од дана закључења Уговора, достави НАРУЧИОЦУ банкарску гаранцију за добро извршење посла на износ од 10% од укупне вредности Уговора, без ПДВ. Уколико ИСПОРУЧИЛАЦ има седиште у иностраној држави, дужан је да банкарску гаранцију достави путем слања SWIFT поруке упућене на пословну банку НАРУЧИОЦА у року од 15 дана од дана закључења уговора. До достављања банкарске гаранције Уговор се закључује под одложним условом. Банкарска гаранција мора бити неопозива, безусловна, без права на приговор и наплатива на први позив, са роком важности који је најмање 30 дана дужи од уговореног рока испоруке добара која су предмет јавне набавке, са могућношћу продужења.

ИСПОРУЧИЛАЦ је дужан да, приликом квалитетно и благовремено извршене испоруке добара која су предмет јавне набавке, достави НАРУЧИОЦУ банкарску гаранцију на износ од 10% од укупне вредности Уговора, без ПДВ, за отклањање грешака у гарантном року. Уколико ИСПОРУЧИЛАЦ има седиште у иностраној држави, дужан је да банкарску гаранцију достави путем слања SWIFT поруке упућене на пословну банку НАРУЧИОЦА. Банкарска гаранција мора бити неопозива, безусловна, без права на приговор и наплатива на први позив, са роком важности који је 5 дана дужи од уговореног гарантног рока, са могућношћу продужења.

У случају да се укаже потреба продужења банкарских гаранција, Понуђач мора благовремено продужити важност банкарских гаранција, односно најкасније 15 дана пре истека њихове важности, а уколико то не учини, Наручилац има право да активира сваку банкарску гаранцију којој није продужен рок важења.

Ако се за време трајања уговора промене рокови за коначно извршење посла, рок важења банкарске гаранције за добро извршење посла у уговореном року мора да се продужи.

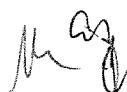

Конкурсна документација за јавну набавку у отвореном поступку  
"Аеродромска опрема", по партијама, број 59/2017 ОП

Банкарску гаранцију за добро извршење посла Наручилац ће наплатити у целости у случају да понуђач, својом кривицом, уговорену обавезу не испуни у уговореном обиму, року и квалитету.

Предметна средства обезбеђења морају да испуњавају све услове за принудну наплату, сходно важећем Закону о платном промету и Закону о платним услугама.

## **УГОВОРНА КАЗНА**

### **Члан 9.**

У случају да дође до прекорачења рока за испоруку, ИСПОРУЧИЛАЦ се обавезује да НАРУЧИОЦУ плати уговорну казну за сваки дан прекорачења рока у висини од 0,2% од укупне вредности (без ПДВ) која је утврђена у члану 2. став 1. овог Уговора.

Максимална вредност уговорне казне износи 10% вредности утврђене у члану 2. став 1. овог Уговора.

ИСПОРУЧИЛАЦ нема право да плати уговорну казну и одустане од Уговора.

### **Члан 10.**

У случају да ИСПОРУЧИЛАЦ не изврши своје обавезе у свему у складу са овим Уговором, НАРУЧИЛАЦ има, по свом избору, право на сразмерно умањење цене, право да активира средства обезбеђења из члана 8. овог уговора у зависности од основа, као и право једностраног раскида Уговора без образложења и без отказног рока.

НАРУЧИЛАЦ у сваком случају има право на накнаду штете.

## **ПРЕЛАЗНЕ И ЗАВРШНЕ ОДРЕДБЕ**

### **Члан 11.**

Овај Уговор ступа на снагу даном потписивања од стране овлашћених представника уговорних страна и закључује се на период до испуњења уговорних обавеза обе уговорне стране.

### **Члан 12.**

Уговорне стране су сагласне да, за све што овим Уговором није предвиђено, важе одредбе Закона о облигационим односима Републике Србије.

### **Члан 13.**

Евентуалне спорове настале у вези примене и извршења овог Уговора уговорне стране решаваће мирним путем у духу добрих пословних обичаја.

За решавање спорова који нису решени на начин из става 1. овог члана надлежан је Привредни суд у Београду.

**Члан 14.**

Овај Уговор сачињен је у четири (4) истоветна примерка, од којих по два (2) примерка за сваку уговорну страну.

**ИСПОРУЧИЛАЦ:**

**НАРУЧИЛАЦ:  
АД АЕРОДРОМ НИКОЛА ТЕСЛА  
БЕОГРАД**

---

Директор

---

Извршни директор  
Жарко Сувачаров

**Напомена:**

Понуђач је у обавези да потпише и овери овај модел уговора и тако се изјасни да је у свему сагласан са моделом уговора и да прихвата да, у случају да му се додели уговор, исти закључи у свему у складу са моделом уговора из предметне конкурсне документације. Овај модел уговора представља садржину уговора који ће бити закључен са изабраним понуђачем.

## 8. ИЗЈАВА О НЕЗАВИСНОЈ ПОНУДИ

### ИЗЈАВА

---

---

(навести назив и седиште понуђача)

У складу са чл. 26. и 61. став 4. тачка 9) Закона о јавним набавкама ("Службени гласник РС" бр., 124/12, 14/15 и 68/15), под пуном материјалном и кривичном одговорношћу потврђујем да сам понуду, у отвореном поступку јавне набавке број 59/2017 ОП "АЕРОДРОМСКА ОПРЕМА", по партијама– Партија \_\_\_\_\_ (уписати број и назив партије), поднео независно, без договора са другим понуђачима или заинтересованим лицима.

---

Датум:

М.П.

---

Потпис понуђача и овера

#### Напомена:

У случају постојања основане сумње у истинитост изјаве о независној понуди, наручилац ће одмах обавестити организацију надлежну за заштиту конкуренције. Организација надлежна за заштиту конкуренције може понуђачу, односно заинтересованом лицу изрећи меру забране учешћа у поступку јавне набавке ако утврди да је понуђач, односно заинтересовано лице повредило конкуренцију у поступку јавне набавке у смислу закона којим се уређује заштита конкуренције. Мера забране учешћа у поступку јавне набавке може трајати до две године. Повреда конкуренције представља негативну референцу, у смислу члана 82. став 1. тачка 2. Закона.

Уколико понуду подноси група понуђача, Изјава мора бити потписана од стране овлашћеног лица сваког понуђача из групе понуђача и оверена печатом.



## 9. ОБРАСЦИ ГАРАНЦИЈА

### ПРИЛОГ 1

#### ИЗЈАВА БАНКЕ О ИЗДАВАЊУ БАНКАРСКЕ ГАРАНЦИЈЕ ЗА ДОБРО ИЗВРШЕЊЕ ПОСЛА

Беспоговорно се обавезујемо да ћемо приликом закључења Уговора издати Наручиоцу АД Аеродром Никола Тесла Београд инструмент обезбеђења – банкарску гаранцију на износ од 10% вредности понуде, без ПДВ, за набавку добара број 59/2017 ОП "АЕРОДРОМСКА ОПРЕМА", по партијама– Партија \_\_\_\_\_ (уписати број и назив партије), као гаранцију за добро извршење посла. Банкарска гаранција биће неопозива, безусловна, без права на приговор и наплатива на први позив.

Сагласни смо да се, по захтеву Наручиоца, издати инструмент обезбеђења уговорне обавезе може поднети банци и то у случају раскида Уговора, неиспуњења уговорне обавезе или неблаговременог испуњења уговорне обавезе. Важност гаранције биће 30 дана дуже од уговореног рока испоруке добара која су предмет јавне набавке, са могућношћу продужења.

Након истека рока важности гаранције, по завршетку уговорних обавеза, за јавну набавку број 59/2017 ОП "АЕРОДРОМСКА ОПРЕМА", по партијама– Партија \_\_\_\_\_ (уписати број и назив партије)

Наручилац се обавезује да врати издати инструмент обезбеђења испуњења уговорне обавезе са могућношћу продужења.

Датум:

Потпис и печат гаранта (банке)

\_\_\_\_\_

\_\_\_\_\_

#### НАПОМЕНА:

- Изјава се прилаже уз понуду, а банкарска гаранција доставља се у складу са уговором и конкурсном документацијом за предметну јавну набавку.
- Уколико понуђач нуди обе партије, за сваку понуђену партију посебно доставити попуњену, оверену и потписану Изјаву банке о издавању банкарске гаранције за добро извршење посла

**ПРИЛОГ 2**

**ОБРАЗАЦ БАНКАРСКЕ ГАРАНЦИЈЕ ЗА ДОБРО ИЗВРШЕЊЕ ПОСЛА**

|                                   |  |     |        |
|-----------------------------------|--|-----|--------|
| Назив банке                       |  |     |        |
| Место и адреса                    |  |     |        |
| Корисник гаранције<br>(Наручилац) |  |     |        |
| Гаранција број:                   |  |     | датум: |
| У складу са понудом               |  |     |        |
| број:                             |  | од: |        |

**АД Аеродром Никола Тесла Београд**

**11180 Београд 59**

**Република Србија**

и

Назив Понуђача

Место и адреса Понуђача

за

**ЈАВНУ НАБАВКУ број 59/2017 ОП "АЕРОДРОМСКА ОПРЕМА", по партијама– Партија**  
\_\_\_\_\_ (уписати број и назив партије)

**ЗА ПОТРЕБЕ АД АЕРОДРОМ НИКОЛА ТЕСЛА БЕОГРАД**

чија укупна вредност износи \_\_\_\_\_ и словима  
(\_\_\_\_\_).

На захтев Понуђача: \_\_\_\_\_ Банка се овом Гаранцијом неопозиво, безусловно и без права приговора обавезује да ће Понуђач своју Уговорену обавезу испунити у уговореном обиму, роковима и квалитету.

Уколико Понуђач не изврши своју обавезу из претходног става, Банка ће неопозиво, безусловно, без права на приговор и на први писани захтев Наручиоца и без судске одлуке извршити плаћање Наручиоцу износ од \_\_\_\_\_ динара/евра, што чини 10% уговорене цене без ПДВ. Наша обавеза важи и у случају делимичног извршења уговорених обавеза.

Ова Гаранција има важност 30 дана дуже од уговореног рока испоруке добара која су предмет јавне набавке, са могућношћу продужења. После истека наведеног рока Гаранција губи важност и наше обавезе престају без обзира да ли је Гаранција враћена.

Конкурсна документација за јавну набавку у отвореном поступку  
"Аеродромска опрема", по партијама, број 59/2017 ОП

Могуће спорове између Корисника гаранције и Банке решаваће надлежни суд.

Ова гаранција се издаје у три примерка, од којих један оригиналан примерак припада Наручиоцу, а остала два примерка задржавају Понуђач и Банка.

Гарант (печат и потпис)

---

**ПРИЛОГ 3**

**ИЗЈАВА БАНКЕ О ИЗДАВАЊУ БАНКАРСКЕ ГАРАНЦИЈЕ ЗА ОТКЛАЊАЊЕ ГРЕШАКА У  
ГАРАНТНОМ РОКУ**

Беспоговорно се обавезујемо да ћемо приликом квалитетно и благовремено извршене испоруке предмета јавне набавке издати Наручиоцу АД Аеродром Никола Тесла Београд инструмент обезбеђења – банкарску гаранцију на износ од 10% вредности понуде, без ПДВ, за набавку добара број 59/2017 ОП "АЕРОДРОМСКА ОПРЕМА", по партијама– Партија \_\_\_\_\_ (уписати број и назив партије), као гаранцију за отклањање грешака у гарантном року. Банкарска гаранција биће неопозива, безусловна, без права на приговор и наплата на први позив.

Сагласни смо да се, по захтеву Наручиоца, издати инструмент обезбеђења уговорне обавезе може поднети банци и то у случају неотклањања грешака у гарантном року. Важност гаранције биће 5 дана дуже од уговореног гарантног рока за добра која су предмет јавне набавке, са могућношћу продужења.

Након истека рока важности гаранције, по завршетку уговорних обавеза, за јавну набавку број 59/2017 ОП "АЕРОДРОМСКА ОПРЕМА", по партијама– Партија \_\_\_\_\_ (уписати број и назив партије) Наручилац се обавезује да врати издати инструмент обезбеђења испуњења уговорне обавезе са могућношћу продужења.

Датум:

Потпис и печат гаранта (банке)

\_\_\_\_\_

\_\_\_\_\_

**НАПОМЕНА:**

- **Изјава се прилаже уз понуду, а банкарска гаранција доставља се у складу са уговором и конкурсном документацијом за предметну јавну набавку.**
- **Уколико понуђач нуди обе партије, за сваку понуђену партију посебно доставити попуњену, оверену и потписану Изјаву банке о издавању банкарске гаранције за отклањање грешака у гарантном року**



**ПРИЛОГ 4**

**ОБРАЗАЦ БАНКАРСКЕ ГАРАНЦИЈЕ ЗА ОТКЛАЊАЊЕ ГРЕШАКА У ГАРАНТНОМ РОКУ**

|                                   |  |  |        |
|-----------------------------------|--|--|--------|
| Назив банке                       |  |  |        |
| Место и адреса                    |  |  |        |
| Корисник гаранције<br>(Наручилац) |  |  |        |
| Гаранција број:                   |  |  | датум: |
| У складу са понудом               |  |  |        |
| број:                             |  |  | од:    |

**АД Аеродром Никола Тесла Београд**

**11180 Београд 59**

**Република Србија**

и

Назив Понуђача

Место и адреса Понуђача

за

**ЈАВНУ НАБАВКУ број 59/2017 ОП "АЕРОДРОМСКА ОПРЕМА", по партијама– Партија**  
**(уписати број и назив партије)**

**ЗА ПОТРЕБЕ АД АЕРОДРОМ НИКОЛА ТЕСЛА БЕОГРАД**

чија укупна вредност износи \_\_\_\_\_ и словима  
(\_\_\_\_\_).

На захтев Понуђача: \_\_\_\_\_ Банка се овом Гаранцијом неопозиво, безусловно и без права приговора обавезује да ће Понуђач своју Уговорну обавезу везану за отклањање грешака у гарантном року, испунити у понуђеном гарантном року.

Уколико Понуђач не изврши своју обавезу из претходног става, Банка ће неопозиво, безусловно, без права на приговор и на први писани захтев Наручиоца и без судске одлуке извршити плаћање Наручиоцу износ од \_\_\_\_\_ динара/евра, што чини 10% уговорене цене, без ПДВ. Наша обавеза важи и у случају делимичног извршења уговорених обавеза.

Ова Гаранција има важност 5 дана дуже од уговореног гарантног рока за добра која су предмет јавне набавке, са могућношћу продужења. После истека наведеног рока Гаранција губи важност и наше обавезе престају без обзира да ли је Гаранција враћена.

Конкурсна документација за јавну набавку у отвореном поступку  
"Аеродромска опрема", по партијама, број 59/2017 ОП

Могуће спорове између Корисника гаранције и Банке решаваће надлежни суд.

Ова гаранција се издаје у три примерка, од којих један оригиналан примерак припада Наручиоцу, а остала два примерка задржавају Понуђач и Банка.

Гарант (печат и потпис)

---



## 10. ОБРАЗАЦ ТРОШКОВА ПРИПРЕМЕ ПОНУДЕ

(навести назив и седиште понуђача)

У складу са чланом 88. Закона о јавним набавкама ("Службени гласник Републике Србије", бр.124/12, 14/15 и 68/15), као и чл. 2. и 15. Правилника о обавезним елементима конкурсне документације у поступцима јавних набавки и начину доказивања испуњености услова ("Службени гласник Републике Србије", бр. 86/2015) достављамо структуру трошкова за припремање понуде за јавну набавку број 59/2017 ОП "АЕРОДРОМСКА ОПРЕМА", по партијама– Партија \_\_\_\_\_ (уписати број и назив партије), и то:

| Р.бр. | Врста трошкова | Износ у динарима/еврима |
|-------|----------------|-------------------------|
| 1     |                |                         |
| 2     |                |                         |
| 3     |                |                         |
| 4     |                |                         |

Напомена: Сходно члану 88. став 2. Закона о јавним набавкама трошкове припреме и подношења понуде сноси искључиво Понуђач и не може тражити од Наручиоца накнаду трошкова, осим у случају из става 3. истог члана, ако је поступак јавне набавке обустављен из разлога који су на страни Наручиоца, под условом да је понуђач тражио накнаду трошкова у својој понуди.

Место и датум:

М.П.

Назив понуђача, потпис  
овлашћеног лица и овера

### НАПОМЕНА:

Уколико Понуђач нуди обе партије, за сваку понуђену партију посебно доставити попуњен, оверен и потписан Образац 10. (уколико понуђач тражи накнаду трошкова, у супротном, овај образац се не доставља у понуди).

## 11. ОБРАЗАЦ СТРУКТУРЕ ПОНУЂЕНЕ ЦЕНЕ, СА УПУТСТВОМ КАКО ДА СЕ ПОПУНИ

Назив Понуђача:

Адреса:

ЖИРО РАЧУН Понуђача бр.:

Телефон:

Факс:

Е-маил:

ПИБ :\_\_

НАРУЧИЛАЦ: АД Аеродром Никола  
Тесла Београд

На основу понуде у јавној набавци  
"АЕРОДРОМСКА ОПРЕМА", по  
партијама, БРОЈ 59/2017 ОП,  
ПАРТИЈА 1, издајем следећи образац  
структуре понуђене цене.

| Р.<br>бр.   | ЕЛЕМЕНТИ СТРУКТУРЕ<br>ЦЕНЕ<br>по ставкама | Коли<br>чина<br>(ком) | Јединична<br>цена по<br>ставци, без<br>ПДВ | Укупна цена<br>по ставци без<br>ПДВ | Јединична<br>цена по<br>ставци, са<br>ПДВ | Укупна цена по<br>ставци са ПДВ |
|---|---|-----------------------|--|-------------------------------------|---|---------------------------------|
| 1.  | ВИЉУШКАР НОСИВОСТИ<br>3 ТОНЕ              | 1                     |  |                                     |   |                                 |
| Укупна цена свих ставки без ПДВ:  |   |                       |  |                                     |   |                                 |
| Укупан ПДВ:   |   |                       |  |                                     |   |                                 |
| Укупна цена свих ставки са ПДВ:   |   |                       |  |                                     |   |                                 |
| Увозна царина и друге дажбине<br>(ако понуђена цена укључује увозну царину и друге<br>дажбине): |   |                       |  |                                     |   |                                 |

Место и датум: \_\_\_\_\_

\_\_\_\_\_  
назив Понуђача, потпис  
овлашћеног лица и овера

### НАПОМЕНА:

- Горња табела је само модел који садржи минималне податке Обрасца структуре понуђене цене. Образац структуре понуђене цене даје се у форми у којој је понуђачу могуће да прикаже све елементе од којих се цена састоји. Понуђач сам одређује број редова табеле обрасца структуре понуђене цене у зависности од броја позиција. То значи да Понуђач сам израђује Образац структуре понуђене цене, поштујући форму и садржину модела датог у конкурсној документацији.

Конкурсна документација за јавну набавку у отвореном поступку  
"Аеродромска опрема", по партијама, број 59/2017 ОП

Назив Понуђача:

Адреса:

ЖИРО РАЧУН Понуђача бр.:

Телефон:

Факс:

Е-маил:

ПИБ :\_\_

**НАРУЧИЛАЦ: АД Аеродром Никола  
Тесла Београд**

На основу понуде у јавној набавци  
**"АЕРОДРОМСКА ОПРЕМА"**, по  
партијама, **БРОЈ 59/2017 ОП,**  
**ПАРТИЈА 2**, издајем следећи образац  
структуре понуђене цене.

| Р. бр.  | ЕЛЕМЕНТИ СТРУКТУРЕ ЦЕНЕ по ставкама | Количина (ком) | Јединична цена по ставци, без ПДВ | Укупна цена по ставци без ПДВ | Јединична цена по ставци, са ПДВ | Укупна цена по ставци са ПДВ |
|---|-------------------------------------|----------------|-----------------------------------|-------------------------------|----------------------------------|------------------------------|
| 1.  | СТЕПЕНИЦЕ ВУЧНЕ                     | 4              |                                   |                               |                                  |                              |
| Укупна цена свих ставки без ПДВ:  |                                     |                |                                   |                               |                                  |                              |
| Укупан ПДВ:   |                                     |                |                                   |                               |                                  |                              |
| Укупна цена свих ставки са ПДВ:   |                                     |                |                                   |                               |                                  |                              |
| Увозна царина и друге дажбине (ако понуђена цена укључује увозну царину и друге дажбине): |                                     |                |                                   |                               |                                  |                              |

Место и датум: \_\_\_\_\_

\_\_\_\_\_  
назив Понуђача, потпис  
овлашћеног лица и овера

**НАПОМЕНА:**

- **Горња табела је само модел који садржи минималне податке Обрасца структуре понуђене цене. Образац структуре понуђене цене даје се у форми у којој је понуђачу могуће да прикаже све елементе од којих се цена састоји. Понуђач сам одређује број редова табеле обрасца структуре понуђене цене у зависности од броја позиција. То значи да Понуђач сам израђује Образац структуре понуђене цене, поштујући форму и садржину модела датог у конкурсној документацији.**

Конкурсна документација за јавну набавку у отвореном поступку  
"Аеродромска опрема", по партијама, број 59/2017 ОП

Упутство како да се попуни образац структуре понуђене цене

- Образац структуре понуђене цене, као обавезни део конкурсне документације, понуђач мора доставити у понуди;
- Образац доставити попуњен ручно, на компјутерском штампачу или писаћој машини, у форми која одговара понуђачу;
- Образац мора потписати овлашћено лице понуђача;
- Рубрика **"ЕЛЕМЕНТИ СТРУКТУРЕ ЦЕНЕ по ставкама"** попуњава се на начин да обухвати све трошкове који су уграђени у укупно понуђену цену, а које је могуће одвојено приказати.
- Минимални садржај Обрасца структуре понуђене цене дат је у табелама које су саставни део овог обрасца конкурсне документације. У случају да Образац структуре понуђене цене не садржи најмање онолико података који су наведени у табелама, Наручилац ће сматрати да Образац структуре понуђене цене није сачињен и одбиће такву понуду као неприхватљиву.
- Цене из овог обрасца морају бити изражене у истој валути у којој је дата понуда;
- Укупна вредност понуде из Обрасца 6. мора бити идентична са укупном ценом из Обрасца 11. У случају разлике између јединичне цене и укупне цене, меродавна је јединична цена.