

**КОНКУРСНА ДОКУМЕНТАЦИЈА**

**Предмет јавне набавке  
УРЕЂЕЊЕ САНИТАРНИХ ПРОСТОРИЈА У РАДНИМ ПРОСТОРИМА У КОМПЛЕКСУ  
АЕРОДРОМА**

**ЈАВНА НАБАВКА МАЛЕ ВРЕДНОСТИ**

**Врста предмета јавне набавке  
РАДОВИ**

**Редни број јавне набавке  
52/15 ЈНМВ**

**Београд, март 2016. године**

На основу чл. 32. и 61. Закона о јавним набавкама ("Службени гласник Републике Србије", бр. 124/12 и 14/15) и члана 6. Правилника о обавезним елементима конкурсне документације у поступцима јавних набавки и начину доказивања испуњености услова "Службени гласник Републике Србије", бр. 29/13 и 104/13), Одлуке о покретању поступка јавне набавке мале вредности број 52/15 ЈНМВ бр. 4498/1 од 30.06.2015. године и Решења о образовању Комисије за јавну набавку мале вредности број 4772 од 30.06.2015. године, припремљена је

**КОНКУРСНА ДОКУМЕНТАЦИЈА  
ЗА ЈАВНУ НАБАВКУ МАЛЕ ВРЕДНОСТИ "УРЕЂЕЊЕ САНИТАРНИХ ПРОСТОРИЈА У  
РАДНИМ ПРОСТОРИМА У КОМПЛЕКСУ АЕРОДРОМА" БРОЈ 52/15 ЈНМВ**

**САДРЖАЈ КОНКУРСНЕ ДОКУМЕНТАЦИЈЕ:**

1. ОПШТИ ПОДАЦИ О НАБАВЦИ (стр 3)
2. ПОДАЦИ О ПРЕДМЕТУ ЈАВНЕ НАБАВКЕ (стр. 4)
3. ВРСТА, ТЕХНИЧКЕ КАРАКТЕРИСТИКЕ (СПЕЦИФИКАЦИЈЕ), КВАЛИТЕТ, КОЛИЧИНА И ОПИС ПРЕДМЕТА ЈАВНЕ НАБАВКЕ (стр. 5 - 45)
4. УСЛОВИ ЗА УЧЕШЋЕ У ПОСТУПКУ ЈАВНЕ НАБАВКЕ ИЗ ЧЛ. 75. И 76. ЗАКОНА О ЈАВНИМ НАБАВКАМА И УПУТСТВО КАКО СЕ ДОКАЗУЈЕ ИСПУЊЕНОСТ ТИХ УСЛОВА (стр. 46 – 52)
5. УПУТСТВО ПОНУЂАЧИМА КАКО ДА САЧИНЕ ПОНУДУ (стр. 53 – 60)
6. ОБРАЗАЦ ПОНУДЕ (стр. 61 – 62)
7. МОДЕЛ УГОВОРА (стр. 63 – 69)
8. ОБРАЗАЦ ИЗЈАВЕ О НЕЗАВИСНОЈ ПОНУДИ (стр. 70)
9. СРЕДСТВО ФИНАНСИЈСКОГ ОБЕЗБЕЂЕЊА (стр. 71 - 73)
10. ОБРАЗАЦ ТРОШКОВА ПРИПРЕМЕ ПОНУДЕ (стр. 74)
11. ОБРАЗАЦ – ПОТВРДА РЕФЕРЕНТ ЛИСТА ( стр. 75)

**САГЛАСНИ ЧЛАНОВИ КОМИСИЈЕ НА КОНКУРСНУ ДОКУМЕНТАЦИЈУ ЗА ЈАВНУ НАБАВКУ МАЛЕ ВРЕДНОСТИ "УРЕЂЕЊЕ САНИТАРНИХ ПРОСТОРИЈА У РАДНИМ ПРОСТОРИМА У КОМПЛЕКСУ АЕРОДРОМА" БРОЈ 52/15 ЈНМВ.**

Зденко Гринвалд, председник

Игор Цветојевић, члан

Милутин Марковић, члан, службеник за јавне набавке

  
\_\_\_\_\_

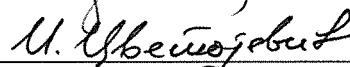
  
\_\_\_\_\_

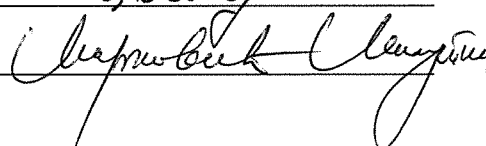
  
\_\_\_\_\_

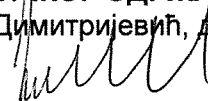

**ДИРЕКТОР ДЕЛАТНОСТИ  
ТЕХНИЧКОГ ОДРЖАВАЊА**  
Драган Димитријевић, дипл. инж.

  
\_\_\_\_\_

## 1. ОПШТИ ПОДАЦИ О НАБАВЦИ

ПОДАЦИ О НАРУЧИОЦУ:	
Назив наручиоца:	Акционарско друштво Аеродром Никола Тесла Београд
Адреса:	11180 Београд 59
Седиште (град и општина):	Београд, Сурчин
Матични број:	07036540
ПИБ број:	100000539
Шифра делатности наручиоца	5223
Интернет адреса наручиоца	<a href="http://www.beg.aero">www.beg.aero</a>
Директор или лице овлашћено за потписивање Уговора о јавној набавци:	Директор делатности техничког одражвања Драган Димитријевић, дипл. инж., по овлашћењу в.д. генералног директора Саше Влаисављевића, дипл.инж.
Особа за контакт:	Зденко Гринвалд
Број телефона особе за контакт:	011/209 4874
Број факса особе за контакт:	011/228 6025
е-маил особе за контакт	<a href="mailto:javnenabavke@beg.aero">javnenabavke@beg.aero</a>
ОПШТИ ПОДАЦИ О ЈАВНОЈ НАБАВЦИ	
Предмет јавне набавке радова	УРЕЂЕЊЕ САНИТАРНИХ ПРОСТОРИЈА У РАДНИМ ПРОСТОРИМА У КОМПЛЕКСУ АЕРОДРОМА
Број јавне набавке	52/15 ЈНМВ
Врста поступка јавне набавке	ЈАВНА НАБАВКА МАЛЕ ВРЕДНОСТИ

*З. М. М.*

## 2. ПОДАЦИ О ПРЕДМЕТУ ЈАВНЕ НАБАВКЕ

Опис предмета јавне набавке:

Уређење санитарних просторија предвиђено је у објектима Хала механизације, РЦМ, Служба мехатронике и Електро служба у циљу текућег и инвестиционог одржавања објеката на аеродрому „Никола Тесла„ у Београду. Скице група тоалета су у прилогу спецификације. На санацији тоалета предвиђа се замена инсталација водовода и канализације, грађевинско занатски радови и електромонтажни радови, замена санитарне опреме. Сви радови морају бити изведени са стручном радном снагом и у потпуности према техничким прописима важећим за предметну врсту радова. Извођач је дужан да изради документацију изведеног стања за изведене радове. Понуђеном ценом обухватити сав потребан материјал, транспорт, уградњу, рад, алат, опрему, возила и машине. Обавеза извођача радова је да пре израде и монтаже провери све потребне мере и димензије на лицу места. Радови се изводе у складу са радним процесом корисника објекта према захтеву Наручиоца. Обавеза извођача радова је да пре почетка радова изврши заштиту објекта, а по завршетку радова простор очисти од остатка материјала и одвезе шут на депонију.

Назив и ознака из општег речника набавке:

- 45430000 – Постављање подних и зидних облога;
- 45431100 – Постављање подних плочица;
- 45431200 – Постављање зидних плочица;
- 45332400 – Радови на инсталацији санитарне опреме;
- 45111100 – Радови на рушењу.

### **3. ВРСТА, ТЕХНИЧКЕ КАРАКТЕРИСТИКЕ (СПЕЦИФИКАЦИЈЕ), КВАЛИТЕТ, КОЛИЧИНА И ОПИС ПРЕДМЕТА ЈАВНЕ НАБАВКЕ**

#### **3.1. СПЕЦИФИКАЦИЈА РАДОВА**

Санација тоалета на објекту Хала механизације, РЦМ, Служба мехатронике и Електро служба, предвиђена је у циљу текућег и инвестиционог одржавања објекта у рестриктивној зони на аеродрому „Никола Тесла,, у Београду .Предвиђа се извођење радова на водоводу и канализацији и грађевинско-занатских радова на санацији тоалета.Извођење радова мора бити прилагођено неометаном току саобраћаја и потребама корисника.Извођач радова је дужан да се упозна са свим неопходним подацима о објектима и постојећим путевима комуникације, локацијама депоније материјала и са свим битним елементима који имају утицај на организацију градилишта.

Извођач је дужан да пре почетка извођења редова изради и преда Наручиоцу на сагласност Пројекат организације, технологије и динамике извођења радова, узорке, атесте и техничке листове за све материјале.Сви материјали морају поседовати важеће атесте, што се доказује важећим извештајима овлашћених институција на српском језику. Наручилац задржава право да затражи додатну потврду о квалитету материјала. Извођач је у обавези да радове изводи по фазама усаглашеним са Наручиоцем.

Извођач је дужан да пре почетка сваке фазе радова на локацију допреми потребан материјал и опрему за ту фазу радова.Извођач је дужан да изврши санирање оштећења насталих на објекту приликом извођења радова.Све оштећене површине поправити и довести у стање пре настанка оштећења.Сви радови морају бити изведени са стручном радном снагом и у потпуности према техничким прописима важећим за предметну врсту радова.Обавеза извођача радова је да пре извођења радова изврши заштиту објекта и опреме и да након завршетка радова детаљно очисти објекат и одвезе шут на градску депонију.Извођач је дужан да изради документацију изведеног стања за изведене радове.Понуђеном ценом обухватити сав потребан материјал, транспорт, уградњу, рад, алат, опрему, возила и машине.Обавеза извођача радова је да пре израде и монтаже провери све потребне мере и димензије на лицу места.Радови се изводе у складу са радним процесом корисника објекта према захтеву Наручиоца.

## СПЕЦИФИКАЦИЈА РАДОВА

### I - ХАЛА МЕХАНИЗАЦИЈЕ

#### ГРАЂЕВИНСКО-ЗАНАТСКИ РАДОВИ

#### A РУШЕЊЕ И ДЕМОНТАЖА

Р. бр.	Опис позиције	Јединица мере	Количина	Јединична цена	Укупно
1	Демонтажа постојећих дрвених врата и предаја Инвеститору	ком	1		
2	Заштита постојећих алуминијумских улазних врата и врата у кабинама, пвц фолијом за све време извођења радова и одношење заштитне фолије на депонију након завршетка свих радова..	ком	6		
3	Рушење зидних керамичких плочица и одвоз шута на градску депонију ван Аеродрома.	m2	100		
4	Рушење подних керамичких плочица и одвоз шута на градску депонију ван Аеродрома	m2	42		
5	Разбијање цементне кошуљице и одвоз шута на градску депонију ван Аеродрома	m2	42		
<b>A</b>	<b>УКУПНО РУШЕЊЕ И ДЕМОНТАЖА</b>				

#### Б ЗИДАРСКИ РАДОВИ

1	Поправка зидова после монтаже водоводних и канализационих цеви и равнање зидова за постављање зидних керамичких плочица	m2	6		
2	Малтерисање зидова од опеке продужним малтером, за полагање керамичких плочица.	m2	100		
3	Израда цементне кошуљице за постављање подних керамичких плочица.	m2	42		
<b>Б</b>	<b>УКУПНО ЗИДАРСКИ РАДОВИ</b>				

#### Ц КЕРАМИЧАРСКИ РАДОВИ

1	Набавка и уградња подних керамичких плочица А класе, домаће производње, према узорку који одобрава Инвеститор. Плочице постављати "на лепак" преко цементне кошуљице, без размака, са фуговањем. Димензије минимум 20x30 см, 30x30см или веће. Обрачун по m2 готовог пода.	m2	42		
2	Набавка и уградња зидне облоге од	m2	100		

*М. М.*  
*Ј. М.*

	керамичких плочица домаће производње, А класе, димензија минимум 20x30cm. или веће, према узорку и у боји које одобрава Инвеститор. Плочице постављати "на лепак", без размака, са фуговањем, преко постојећег малтерисаног зида. Ценом обухватити и уградњу заштитних угаоних пластифицираних лајсни. Обрачун по m2 готове површине.				
<b>Ц</b>	<b>УКУПНО КЕРАМИЧАРСКИ РАДОВИ</b>				

#### **Д МОЛЕРСКО ФАРБАРСКИ РАДОВИ**

1	Стругање постојеће боје са зидова, крпљење рупа и глетовање зидова	m2	80		
2	Бојење зидова полудисперзвном бојом два пута у боји по избору наручиоца са глетовањем.	m2	80		
<b>Д</b>	<b>УКУПНО МОЛЕРСКО ФАРБАРСКИ РАДОВИ</b>				

#### **Е ГИПСАРСКИ РАДОВИ**

1	Набавка материјала и монтажа спушеног плафона типа минерални, у растеру 60x60 cm, са потребном металном подконструкцијом и комплетном расветом. Приликом постављања подконструкције водити рачуна о положају уградних елемената у плафону. У цену урачунати и исецање отвора и припрему места за расвету и дистрибутивне елементе и. Обрачун по m2 готовог плафона.	m2	42		
<b>Е</b>	<b>УКУПНО ГИПСАРСКИ РАДОВИ</b>				

#### **Ф СТОЛАРСКИ РАДОВИ**

1	Набавка и монтажа ПВЦ пуних врата комплет са оковом, кваком и бравом. Извршити постављање угаоних лајсни на споју зида и врата. На вратима тоалет кабина уградити лептир браву. Тип као Rehaui или еквивалент. Мере узети на лицу места.Обрачун по комаду.				
	димензије 85x205 cm.	КОМ	2		
<b>Ф</b>	<b>УКУПНО СТОЛАРСКИ РАДОВИ</b>				

	<b>ГРАЂЕВИНСКО-ЗАНАТСКИ РАДОВИ</b>				
<b>А</b>	<b>РУШЕЊЕ И ДЕМОНТАЖА</b>				
<b>Б</b>	<b>ЗИДАРСКИ РАДОВИ</b>				
<b>Ц</b>	<b>КЕРАМИЧАРСКИ РАДОВИ</b>				
<b>Д</b>	<b>МОЛЕРСКО ФАРБАРСКИ РАДОВИ</b>				
<b>Е</b>	<b>ГИПСАРСКИ РАДОВИ</b>				
<b>Ф</b>	<b>СТОЛАРСКИ РАДОВИ</b>				
	<b>УКУПНО</b>				

**ИНСТАЛАЦИЈЕ ВОДОВОДА И КАНАЛИЗАЦИЈЕ**

<b>Г ДЕМОНТАЖА И РУШЕЊЕ</b>					
<b>Р. бр.</b>	<b>Опис позиције</b>	<b>Јединица мере</b>	<b>Количина</b>	<b>Јединична цена</b>	<b>Укупно</b>
<b>1</b>	Демонтажа и рушење WC чувачца комплет са водокотлићем и припадајућим прибором и одвоз шута на градску депонију ван Аеродрома.	ком.	3		
<b>2</b>	Демонтажа умиваоника комплет са славином и припадајућим прибором, и предаја инвеститору или одношење на депонију ван Аеродрома.	ком.	3		
<b>3</b>	Демонтажа писоара комплет са припадајућим прибором, и предаја инвеститору или одношење на депонију ван Аеродрома.	ком.	4		
<b>4</b>	Демонтажа туш батерије комплет са славином и припадајућим прибором, и предаја инвеститору или одношење на депонију ван Аеродрома.	ком.	2		
<b>5</b>	Демонтажа бојлера комплет са припадајућим прибором, и предаја инвеститору.	ком.	2		
<b>6</b>	Штемовање зидова и подова и демонтажа постојеће мреже водовода од главног вода до точећих места са одношењем шута на депонију ван Аеродрома.	m1	100		
<b>7</b>	Штемовање зидова и подова и демонтажа постојеће мреже канализације од свих изливних места и сливника до главне шахте, са одношењем шута на депонију ван Аеродрома.	m1	100		
<b>Г</b>	<b>УКУПНО ДЕМОНТАЖА И РУШЕЊЕ</b>				



<b>X ГРАЂЕВИНСКИ РАДОВИ</b>					
<b>Р. бр.</b>	<b>Опис позиције</b>	<b>Јединица мере</b>	<b>Количина</b>	<b>Јединична цена</b>	<b>Укупно</b>
1	Разбијање бетона у бази радника од главне шахте до санитарног чвора ширине 0,6m заједно са подном облогом од кер.плочица са изношењем шута ван објекта.	m2	7		
2	Ископ земље после разбијања бетона до главне одводне цеви.	m3	3		
3	Насипање песка у канал после постављања канализационих цеви .	m3	3		
4	Бетонирање канала ширине 0,6m са израдом цементне кошуљице преко насутог песка бетоном МБ30.	m2	7		
5	Утовар и одвоз вишка земље и шута на депонију ван Аеродрома..	пауш.	1		
<b>X</b>	<b>УКУПНО ГРАЂЕВИНСКИ РАДОВИ</b>				

<b>И КАНАЛИЗАЦИЈА</b>					
<b>Р. бр.</b>	<b>Опис позиције</b>	<b>Јединица мере</b>	<b>Количина</b>	<b>Јединична цена</b>	<b>Укупно</b>
1	МОНТАЖА ПЕ КАНАЛИЗАЦИОНИХ ЦЕВИ				
	Набавка, транспорт и монтажа цеви од ПЕ-а одговарајућег профила, са свим потребним фазонским комадима. Пре затрпавања целу канализациону мрежу испитати на вододржљивост у присуству надзорног органа. Ценом обухватити и спајање нове мреже са постојећом канализационом мрежом, као и блиндирање постојећих цеви. Податке о прикључку даје Наручилац. Обрачунава се и плаћа по дужном метру монтиране и испитане мреже, мерено по осовини цеви, комплет са свим фазонским комадима .				
	ø 160 mm	m1	7		
	ø 125 mm	m1	5		
	ø 110 mm	m1	10		
	ø 70 mm	m1	13		
	ø 50 mm	m1	15		

*МЦ.*  
*ЈФ.*  
*1/14*

2	Набавка и уградња подног пролазног сливника, са украсном хромираном решетком. Сливници су са уграђеним воденим затварачем - сифоном и одводом. Све комплет уграђено плаћа се по комаду.				
	∅ 100 mm пролазни	ком	7		
3	Набавка и уградња гибљивог сифона за лавабо	ком	3		
4	Набавка и уградња гибљивог сифона за писоар	ком	4		
5	Набавка и уградња одливног гибљивог вентила за туш каду	ком	2		
6	<b>ИСПИТИВАЊЕ КАНАЛИЗАЦИОНЕ МРЕЖЕ</b>				
	Након завршене монтаже канализационих цеви целу мрежу испитати у присуству одговорног лица Наручиоца. Исто тако испитати на вододржљивост, одн. затворити дрвеним чепом и све отворе и деоницу која се испитује напунити водом. После 15 минута не сме бити губитака воде. Потребну количину воде за испитивање обезбеђује Наручилац. Обрачунава се и плаћа по метру дужном цевовода.	m'	60		
<b>И</b>	<b>УКУПНО КАНАЛИЗАЦИЈА</b>				

<b>Ј</b>	<b>ВОДОВОД</b>
----------	----------------

Р. бр.	Опис позиције	Јединица мере	Количина	Јединична цена	Укупно
1	<b>ПОЛИПРОПИЛЕНСКЕ ВОДОВОДНЕ ЦЕВИ</b>				
	Набавка, транспорт и монтажа водоводних цеви AQUATERM или сл., од полиетилена (високе густине PEVG) за радни притисак од 10,00 бага са свим потребним фазонским комадима и деловима за исправно функционисање. Код монтаже у свему користити упутство произвођача. Ценом обухватити и прикључивање нове мреже на постојећу, према подацима које даје Инвеститор, као и привремено блиндирање цеви. Обрачун комплет завршено по овом и општем опису, мерено по дужном метру монтиране мреже.				
	∅ 32 mm	m'	10		

	ø 25 mm	m'	25		
	ø 20 mm	m'	30		
2	Набавити и уградити пропусне вентиле са точкићем или хромираном капом. На дну сваке вертикале као и на другим потребним местима уградити пропусне вентиле са испусном славином. Све комплет завршено и монтирано по овом и општем опису плаћа се по уграђеном комаду.				
	ø20 mm	ком	10		
	ø25 mm	ком	5		
	ø 32 mm	ком	2		
3	Набавка и уградња ек вентила				
	1/2 / 3/8	ком	17		
4	По извршеној монтажи сва места блиндирати, а потом приступити испитивању непропустљивости водоводне мреже. Испитивање вршити под хидрауличким притиском који је два пута већи од редовног радног притиска на месту прикључка, а износи најмање 12 бара. Инсталација мора бити под притиском док се не прегледају сви делови инсталације, а најмање 24 сата. Плаћа се по m' испитане мреже.	m'	100		
5	Извршити испирање и дезинфекцију водоводне мреже течношћу на бази хлора у свему према напред приложеном упутству, а у складу са прописима санитарне инспекције. Плаћа се по m' испране и дезинфиковане мреже.	m'	100		
J	<b>УКУПНО ВОДОВОД</b>				

К САНИТАРНИ ОБЈЕКТИ И ПРИБОР					
	Доставити каталог или по 1 узорак за сваку позицију				
Р. бр.	Опис позиције	Јединица мере	Количина	Јединична цена	Укупно
	Све санитарне објекте и прибор дужан је извођач да набави тек на основу поднесених и од стране контролора одобрених угледних примерака. Сви објекти су I класе "А" категорије, тј. најбољег квалитета и морају бити стручно и најпажљивије монтирани и спојени са водоводном и канализационом мрежом, без икаквих оштећења а према упутствима и детаљима произвођача или надзорних лица. Све оштећене објекте и прибор извођач мора о свом трошку скинути и монтирати нове. Ценом објекта су обухваћена сва потребна штемовања, уграђивања потребних одговарајућих типлова, потребна крпљења и малтерисања. Сви завртњеви употребљени код санитарних објеката морају бити месингани.				
1	Набавка, транспорт и монтажа WC шоље, тип симплон А класе, као Ideal стандард или еквивалент, заједно са свим потребним прибором и шрафовима за уградњу. Обрачун по комаду	ком	3		
2	Набавка и уградња ниског водокотлића тип као Kordal са свим потребним материјалом за уградњу.	ком	3		
3	Набавка и уградња WC даске, од бакелита, са свим материјалом за уградњу. Обрачун по ком.	ком	3		
4	Набавка, транспорт и монтажа умиваоника са стубом 600 тип као Natria или еквивалент, заједно са сифоном и потребним шрафовима и прибором за уградњу. Обрачун по ком.	ком.	3		
5	Испорука и монтажа конзолног зидног писоара комплет са прибором за уградњу. Обрачун по ком.	ком.	4		
6	Испорука и уградња сифона за писоар	ком.	4		
7	Набавка и уградња акрилне туш каде 90x90cm	ком.	2		
8	Испорука и уградња једноручне стојеће славине за топлу и хладну воду. Обрачун по ком.	ком.	3		

9	Набавка и уградња једноручне туш батерије са успонским тушем	ком.	2		
10	Набавка и уградња прохромског бојлера 80 литара	ком.	2		
К	<b>УКУПНО САНИТАРНИ ОБЈЕКТИ И ПРИБОР</b>				

#### Л ОСТАЛИ РАДОВИ

Р. бр.	Опис позиције	Јединица мере	Количина	Јединична цена	Укупно
1	<b>ПРИКЉУЧАК НА ПОСТОЈЕЋУ МРЕЖУ</b>				
	Извести прикључак на постојећу мрежу на местима која дефинише Наручилац. Све комплет урађено плаћа се по изведеном прикључку.	ком	2		
Л	<b>УКУПНО ОСТАЛИ РАДОВИ</b>				

	<b>ИНСТАЛАЦИЈЕ ВОДОВОДА И КАНАЛИЗАЦИЈЕ</b>				
Г	<b>ДЕМОНТАЖА И РУШЕЊЕ</b>				
Х	<b>ГРАЂЕВИНСКИ РАДОВИ</b>				
И	<b>КАНАЛИЗАЦИЈА</b>				
Ј	<b>ВОДОВОД</b>				
К	<b>САНИТАРНИ ОБЈЕКТИ И ПРИБОР</b>				
Л	<b>ОСТАЛИ РАДОВИ</b>				
	<b>УКУПНО</b>				

#### ЕЛЕКТРОМОНТАЖНИ РАДОВИ

Р. бр.	ОПИС	Јед. мере	Количина	Јединична цена (дин.)	Укупно (дин.)
1	Демонтажа постојећих прекидача, утичница, каблова и др.	компл.	1		
2	Испорука и уградња инсталационог безхалогеног кабла 3x1,5 mm <sup>2</sup>	м	25		
3	Испорука и уградња инсталационог безхалогеног кабла 3x2,5 mm <sup>2</sup>	м	25		
4	Испорука и уградња инсталационих безхалогених ОГ разводних кутија	ком.	1		
5	Испорука и уградња уградних монофазних утичница	ком	1		
6	Испорука и уградња уградног прекидача обичног	ком	2		
7	Испорука и уградња уградног прекидача серијског	ком	3		
8	Ситан монтажни и инсталациони материјал који није посебно специфициран	компл.	1		
	<b>УКУПНО ЕЛЕКТРОМОНТАЖНИ РАДОВИ</b>				

**ХАЛА МЕХАНИЗАЦИЈЕ**

<b>ЗБИРНА РЕКАПИТУЛАЦИЈА</b>	
<b>ГРАЂЕВИНСКО-ЗАНАТСКИ РАДОВИ</b>	
<b>ИНСТАЛАЦИЈЕ ВОДОВОДА И КАНАЛИЗАЦИЈЕ</b>	
<b>ЕЛЕКТРОМОНТАЖНИ РАДОВИ</b>	
<b>УКУПНО</b>	

**II - ЕЛЕКТРО СЛУЖБА - ТОАЛЕТ 1**

*М.С.*  
*З.С.* 1/20

**ГРАЂЕВИНСКО-ЗАНАТСКИ РАДОВИ****А РУШЕЊЕ И ДЕМОНТАЖА**

Р. бр.	Опис позиције	Јединица мере	Количина	Јединична цена	Укупно
1	Демонтажа постојећих дрвених врата и предаја Наручиоцу	ком	1		
2	Рушење зидних керамичких плочица и одвоз шута на градску депонију ван Аеродрома.	m2	25		
3	Рушење подних керамичких плочица и одвоз шута на градску депонију ван Аеродрома	m2	3		
4	Разбијање цементне кошуљице и одвоз шута на градску депонију ван Аеродрома	m2	3		
<b>А</b>	<b>УКУПНО РУШЕЊЕ И ДЕМОНТАЖА</b>				

**Б ЗИДАРСКИ РАДОВИ**

1	Поправка зидова после монтаже водоводних и канализационих цеви и равнање зидова за постављање зидних керамичких плочица	m2	5		
2	Малтерисање зидова од опеке продужним малтером, за полагање керамичких плочица.	m2	25		
3	Израда цементне кошуљице за постављање подних керамичких плочица.	m2	3		
<b>Б</b>	<b>УКУПНО ЗИДАРСКИ РАДОВИ</b>				

**Ц КЕРАМИЧАРСКИ РАДОВИ**

1	Набавка и уградња подних керамичких плочица I класе, домаће производње, према узорку који одобрава Наручилац. Плочице постављати "на лепак" преко цементне кошуљице, без размака, са фуговањем. Димензије минимум 20x30 mm, 30x30cm или веће. Обрачун по m2 готовог пода.	m2	3		
2	Набавка и уградња зидне облоге од керамичких плочица домаће производње, I класе, димензија минимум 20x30cm. или веће, према узорку и у боји које одобрава Наручилац. Плочице постављати "на лепак", без размака, са фуговањем, преко постојећег малтерисаног зида. Ценом обухватити и уградњу заштитних угаоних пластифицираних лајсни. Обрачун по m2 готове површине.	m2	25		
<b>Ц</b>	<b>УКУПНО КЕРАМИЧАРСКИ РАДОВИ</b>				

**Д МОЛЕРСКО ФАРБАРСКИ РАДОВИ**

1	Стругање постојеће боје са зидова,	m2	12		
---	------------------------------------	----	----	--	--

Ш.  
 З. р. 14

	крпљење рупа и глетовање зидова				
2	Бојење зидова полудисперзном бојом два пута у боји по избору наручиоца са глетовањем.	m2	12		
Д	<b>УКУПНО МОЛЕРСКО ФАРБАРСКИ РАДОВИ</b>				

<b>Е ГИПСАРСКИ РАДОВИ</b>					
1	Набавка материјала и монтажа спуштеног плафона типа минерални, у растеру 60x60 cm, са потребном металном подконструкцијом и комплетном расветом. Приликом постављања подконструкције водити рачуна о положају уградних елемената у плафону. У цену урачунати и исецање отвора и припрему места за расвету и дистрибутивне елементе. Обрачун по m2 готовог плафона.	m2	3		
Е	<b>УКУПНО ГИПСАРСКИ РАДОВИ</b>				

<b>Ф СТОЛАРСКИ РАДОВИ</b>					
1	Набавка и монтажа ПВЦ пуних врата комплет са оковом, кваком и бравом. Извршити постављање угаоних лајсни на споју зида и врата. На вратима тоалет кабина уградити лептир браву. Тип као Rehan или еквивалент. Мере узети на лицу места. Обрачун по комаду. димензије 85x205 cm	КОМ	1		
Ф	<b>УКУПНО СТОЛАРСКИ РАДОВИ</b>				

<b>ГРАЂЕВИНСКО-ЗАНАТСКИ РАДОВИ</b>					
А	РУШЕЊЕ И ДЕМОНТАЖА				
Б	ЗИДАРСКИ РАДОВИ				
Ц	КЕРАМИЧАРСКИ РАДОВИ				
Д	МОЛЕРСКО ФАРБАРСКИ РАДОВИ				
Е	ГИПСАРСКИ РАДОВИ				
Ф	СТОЛАРСКИ РАДОВИ				
	УКУПНО				

**ИНСТАЛАЦИЈЕ ВОДОВОДА И КАНАЛИЗАЦИЈЕ**

*МЦ*  
*28*



**Г ДЕМОНТАЖА И РУШЕЊЕ**

Р. бр.	Опис позиције	Јединица мере	Количина	Јединична цена	Укупно
1	Демонтажа и рушење WC шоље комплет са водокотлићем и припадајућим прибором и предаја инвеститору и одвоз шута на градску депонију ван Аеродрома.	ком.	1		
2	Демонтажа умиваоника комплет са славином и припадајућим прибором, и предаја инвеститору или одношење на депонију ван Аеродрома.	ком.	1		
3	Демонтажа туш батерије комплет са славином и припадајућим прибором, и предаја инвеститору или одношење на депонију ван Аеродрома.	ком.	1		
4	Демонтажа бојлера комплет са припадајућим прибором, и предаја инвеститору.	ком.	1		
5	Штемовање зидова и подова и демонтажа постојеће мреже водовода од главног вода до точећих места са одношењем шута на депонију ван Аеродрома.	m1	10		
6	Штемовање зидова и подова и демонтажа постојеће мреже канализације од свих изливних места и сливника до прикључка, са одношењем шута на депонију ван Аеродрома.	m1	10		
<b>Г</b>	<b>УКУПНО ДЕМОНТАЖА И РУШЕЊЕ</b>				

**И КАНАЛИЗАЦИЈА**

Р. бр.	Опис позиције	Јединица мере	Количина	Јединична цена	Укупно
1	<b>МОНТАЖА ПЕ КАНАЛИЗАЦИОНИХ ЦЕВИ</b>				
	Набавка, транспорт и монтажа цеви од ПЕ-а одговарајућег профила, са свим потребним фазонским комадима. Пре затрпавања целу канализациону мрежу испитати на вододржљивост у присуству одговорног лица Наручиоца. Ценом обухватити и спајање нове мреже са постојећом канализационом мрежом, као и блиндирање постојећих цеви. Податке о прикључку даје Наручилац. Обрачунава се и плаћа по дужном метру монтиране и испитане мреже, мерено по осовини цеви, комплет са свим фазонским комадима .				
	ø 70 mm	m1	10		
	ø 50 mm	m1	10		
2	Набавка и уградња подног пролазног сливника, са украсном хромираном решетком. Сливници су са уграђеним воденим затварачем - сифоном и одводом. Све комплет уграђено плаћа се по комаду.				
	ø 100 mm пролазни	ком	1		
3	Набавка и уградња гибљивог сифона за лавабо	ком	1		
4	Набавка и уградња одливног гибљивог вентила за туш каду	ком	1		
5	<b>ИСПИТИВАЊЕ КАНАЛИЗАЦИОНЕ МРЕЖЕ</b>				
	Након завршене монтаже канализационих цеви целу мрежу испитати у присуству одговорног лица Наручиоца. Исто тако испитати на вододржљивост, одн. затворити дрвеним чепом и све отворе и деоницу која се испитује напунити водом. После 15 минута не сме бити губитака воде. Потребну количину воде за испитивање обезбеђује Наручилац. Обрачунава се и плаћа по метру дужном цевовода.	m'	10		
<b>И</b>	<b>УКУПНО КАНАЛИЗАЦИЈА</b>				

## J ВОДОВОД

Р. бр.	Опис позиције	Јединица мере	Количина	Јединична цена	Укупно
1	<b>ПОЛИПРОПИЛЕНСКЕ ВОДОВОДНЕ ЦЕВИ</b>				
	Набавка, транспорт и монтажа водоводних цеви AQUATERM или сл., од полиетилена (високе густине PEVG) за радни притисак од 10,00 бара са свим потребним фазонским комадима и деловима за исправно функционисање. Код монтаже у свему користити упутство произвођача. Ценом обухватити и прикључивање нове мреже на постојећу, према подацима које даје Наручилац, као и привремено блиндирање цеви. Обрачун комплет завршено по овом и општем опису, мерено по дужном метру монтиране мреже.				
	∅ 32 mm	m'	2		
	∅ 25 mm	m'	5		
	∅ 20 mm	m'	10		
2	Набавити и уградити пропусне вентиле са точкићем или хромираном капом. На дну сваке вертикале као и на другим потребним местима уградити пропусне вентиле са испусном славином. Све комплет завршено и монтирано по овом и општем опису плаћа се по уграђеном комаду.				
	∅20 mm	КОМ	5		
	∅25 mm	КОМ	1		
	∅ 32 mm	КОМ	1		
3	Набавка и уградња ек вентила				
	1/2 / 3/8	КОМ	3		
4	По извршеној монтажи сва места блиндирати, а потом приступити испитивању непропустљивости водоводне мреже. Испитивање вршити под хидрауличким притиском који је два пута већи од редовног радног притиска на месту прикључка, а износи најмање 12 бара. Инсталација мора бити под притиском док се не прегледају сви делови инсталације, а најмање 24 сата. Плаћа се по m' испитане мреже.	m'	10		
5	Извршити испирање и дезинфекцију водоводне мреже течном шћу на бази хлора у свему према напред приложеном упутству, а у складу са прописима санитарне инспекције. Плаћа се по m' испране и дезинфиковане мреже.	m'	10		
J	<b>УКУПНО ВОДОВОД</b>				

*ММ*  
*Ж* 1 м

**К САНИТАРНИ ОБЈЕКТИ И ПРИБОР**  
**Доставити каталог или по 1 узорак**  
**за сваку позицију**

Р. бр.	Опис позиције	Јединица мере	Количина	Јединична цена	Укупно
	Све санитарне објекте и прибор дужан је извођач да набави тек на основу поднесених и од стране надзорног органа одобрених угледних примерака. Сви објекти су I класе "А" категорије, тј. најбољег квалитета и морају бити стручно и најпажљивије монтирани и спојени са водоводном и канализационом мрежом, без икаквих оштећења а према упутствима и детаљима произвођача или надзорних лица. Све оштећене објекте и прибор извођач мора о свом трошку скинути и монтирати нове. Ценом објекта су обухваћена сва потребна штемовања, уграђивања потребних одговарајућих типлова, потребна крпљења и малтерисања. Сви завртњеве употребљени код санитарних објеката морају бити месингани.				
1	Набавка, транспорт и монтажа WC шоље, тип симплон А класе , као Ideal стандард или еквивалент, заједно са свим потребним прибором и шрафовима за уградњу. Обрачун по комаду	ком	1		
2	Набавка и уградња ниског водокотлића тип као Kordal са свим потребним материјалом за уградњу.	ком	1		
3	Набавка и уградња WC даске, од бакелита, са свим материјалом за уградњу. Обрачун по ком.	ком	1		
4	Набавка, транспорт и монтажа умиваоника са стубом 600 тип као Hatria или еквивалент , заједно са сифоном и потребним шрафовима и прибором за уградњу. Обрачун по ком.	ком	1		
5	Набавка и уградња акрилне туш каде 90x90cm	ком.	1		
6	Испорука и уградња једноручне стојеће славине за топлу и хладну воду. Обрачун по ком.	ком	1		
7	Набавка и уградња једноручне туш батерије са успонским тушем	ком.	1		
8	Набавка и уградња прохромског бојлера 80 литара	ком.	1		
<b>К</b>	<b>УКУПНО САНИТАРНИ ОБЈЕКТИ И ПРИБОР</b>				

*МЦ.*  
*ЗФ*  
*14*

**Л ОСТАЛИ РАДОВИ**

Р. бр.	Опис позиције	Јединица мере	Количина	Јединична цена	Укупно
1	<b>ПРИКЉУЧАК НА ПОСТОЈЕЋУ МРЕЖУ</b>				
	Извести прикључак на постојећу мрежу на местима која дефинише Наручилац. Све комплет урађено плаћа се по изведеном прикључку.	ком	2		
<b>Л</b>	<b>УКУПНО ОСТАЛИ РАДОВИ</b>				

	<b>ИНСТАЛАЦИЈЕ ВОДОВОДА И КАНАЛИЗАЦИЈЕ</b>				
<b>Г</b>	<b>ДЕМОНТАЖА И РУШЕЊЕ</b>				
<b>И</b>	<b>КАНАЛИЗАЦИЈА</b>				
<b>Ј</b>	<b>ВОДОВОД</b>				
<b>К</b>	<b>САНИТАРНИ ОБЈЕКТИ И ПРИБОР</b>				
<b>Л</b>	<b>ОСТАЛИ РАДОВИ</b>				
	<b>УКУПНО ИНСТАЛАЦИЈЕ ВОДОВОДА И КАНАЛИЗАЦИЈЕ</b>				

**ЕЛЕКТРО СЛУЖБА - ТОАЛЕТ1**

	<b>ЗБИРНА РЕКАПИТУЛАЦИЈА</b>				
	<b>ГРАЂЕВИНСКО-ЗАНАТСКИ РАДОВИ</b>				
	<b>ИНСТАЛАЦИЈЕ ВОДОВОДА КАНАЛИЗАЦИЈЕ</b>				
	<b>УКУПНО</b>				

**III - ЕЛЕКТРО СЛУЖБА - ТОАЛЕТ 2**

**СПЕЦИФИКАЦИЈА РАДОВА**

**ГРАЂЕВИНСКО-ЗАНАТСКИ РАДОВИ**

**А РУШЕЊЕ И ДЕМОНТАЖА**

Р. бр.	Опис позиције	Јединица мере	Количина	Јединична цена	Укупно
1	Демонтажа постојећих дрвених врата и предаја Инвеститору	ком	2		
2	Рушење зидних керамичких плочица и одвоз шута на градску депонију ван Аеродрома.	m2	27		
3	Рушење подних керамичких плочица и одвоз шута на градску депонију ван Аеродрома	m2	3		
4	Разбијање цементне кошуљице и одвоз шута на градску депонију ван Аеродрома	m2	3		
<b>А</b>	<b>УКУПНО РУШЕЊЕ И ДЕМОНТАЖА</b>				

**Б ЗИДАРСКИ РАДОВИ**

1	Поправка зидова после монтаже водоводних и канализационих цеви и равнање зидова за постављање зидних керамичких плочица	m2	5		
2	Малтерисање зидова од опеке продужним малтером, за полагање керамичких плочица.	m2	27		
3	Израда цементне кошуљице за постављање подних керамичких плочица.	m2	3		
<b>Б</b>	<b>УКУПНО ЗИДАРСКИ РАДОВИ</b>				

**Ц КЕРАМИЧАРСКИ РАДОВИ**

1	Набавка и уградња подних керамичких плочица А класе, домаће производње, према узорку који одобрава Наручилац. Плочице постављати "на лепак" преко цементне кошуљице, без размака, са фуговањем. Димензије минимум 20x30 см, 30x30см или веће. Обрачун по m2 готовог пода.	m2	3		
2	Набавка и уградња зидне облоге од керамичких плочица домаће производње, А класе, димензија минимум 20x30см. или веће, према узорку и у боји које одобрава Наручилац. Плочице постављати "на лепак", без размака, са фуговањем, преко постојећег малтерисаног зида. Ценом обухватити и уградњу заштитних угаоних пластифицираних лајсни. Обрачун по m2 готове површине.	m2	27		
<b>Ц</b>	<b>УКУПНО КЕРАМИЧАРСКИ РАДОВИ</b>				

**Д МОЛЕРСКИ РАДОВИ**

1	Стругање постојеће боје са зидова, крпљење рупа и глетовање зидова	m2	14		
2	Бојење зидова полудисперзвном бојом два пута у боји по избору наручиоца са глетовањем.	m2	14		
<b>Д</b>	<b>УКУПНО МОЛЕРСКИ РАДОВИ</b>				

**Е ГИПСАРСКИ РАДОВИ**

1	Набавка материјала и монтажа спуштеног плафона типа минерални, у растеру 60x60 см, са потребном металном подконструкцијом и комплетном расветом. Приликом постављања подконструкције водити	m2	3		
---	---	----	---	--	--

	рачуна о положају уградних елемената у плафону. У цену урачунати и исецање отвора и припрему места за расвету и дистрибутивне елементе. Обрачун по m2 готовог плафона.				
<b>Е</b>	<b>УКУПНО ГИПСАРСКИ РАДОВИ</b>				

<b>Ф</b>	<b>СТОЛАРСКИ РАДОВИ</b>				
<b>1</b>	Набавка и монтажа ПВЦ пуних врата комплет са оковом, кваком и бравом. Извршити постављање угаоних лајсни на споју зида и врата. На вратима тоалет кабина уградити лептир браву. Тип као Rehau или еквивалент. Мере узети на лицу места. Обрачун по комаду. димензије 85x205 cm	ком	2		
<b>Ф</b>	<b>УКУПНО СТОЛАРСКИ РАДОВИ</b>				

	<b>ГРАЂЕВИНСКО-ЗАНАТСКИ РАДОВИ</b>				
<b>А</b>	<b>РУШЕЊЕ И ДЕМОНТАЖА</b>				
<b>Б</b>	<b>ЗИДАРСКИ РАДОВИ</b>				
<b>Ц</b>	<b>КЕРАМИЧАРСКИ РАДОВИ</b>				
<b>Д</b>	<b>МОЛЕРСКО ФАРБАРСКИ РАДОВИ</b>				
<b>Е</b>	<b>ГИПСАРСКИ РАДОВИ</b>				
<b>Ф</b>	<b>СТОЛАРСКИ РАДОВИ</b>				
	<b>УКУПНО</b>				

### ИНСТАЛАЦИЈЕ ВОДОВОДА И КАНАЛИЗАЦИЈЕ

#### Г ДЕМОНТАЖА И РУШЕЊЕ

Р. бр.	Опис позиције	Јединица мере	Количина	Јединична цена	Укупно
<b>1</b>	Демонтажа и рушење WC шоље комплет са водокотлићем и припадајућим прибором и предаја инвеститору и одвоз шута на градску депонију ван Аеродрома.	ком.	1		
<b>2</b>	Демонтажа умиваоника комплет са славином и припадајућим прибором, и предаја инвеститору или одношење на депонију ван Аеродрома.	ком.	1		
<b>3</b>	Демонтажа бојлера комплет са припадајућим прибором, и предаја инвеститору.	ком.	1		
<b>4</b>	Штемовање зидова и подова и демонтажа постојеће мреже водовода од главног вода до точећих места са одношењем шута на депонију ван Аеродрома.	m1	10		

5	Штемовање зидова и подова и демонтажа постојеће мреже канализације од свих изливних места и сливника до главне шахте, са одношењем шута на депонију ван Аеродрома.	m1	10		
Г	<b>УКУПНО ДЕМОНТАЖА И РУШЕЊЕ</b>				

## И КАНАЛИЗАЦИЈА

Р. бр.	Опис позиције	Јединица мере	Количина	Јединична цена	Укупно
1	<b>МОНТАЖА ПЕ КАНАЛИЗАЦИОНИХ ЦЕВИ</b>				
	Набавка, транспорт и монтажа цеви од ПЕ-а одговарајућег профила, са свим потребним фазонским комадима. Пре затрпавања целу канализациону мрежу испитати на вододржљивост у присуству одговорног лица Наручиоца. Ценом обухватити и спајање нове мреже са постојећом канализационом мрежом, као и блиндирање постојећих цеви. Податке о прикључку даје Наручилац. Обрачунава се и плаћа по дужном метру монтиране и испитане мреже, мерено по осовини цеви, комплет са свим фазонским комадима .				
	ø 70 mm	m1	5		
	ø 50 mm	m1	5		
2	<b>Набавка и уградња подног пролазног сливника, са украсном хромираном решетком. Сливници су са уграђеним воденим затварачем - сифоном и одводом. Све комплет уграђено плаћа се по комаду.</b>				
	ø 100mm пролазни	КОМ	1		
3	<b>Набавка и уградња гибљивог сифона за лавабо</b>	КОМ	1		
4	<b>ИСПИТИВАЊЕ КАНАЛИЗАЦИОНЕ МРЕЖЕ</b>				
	Након завршене монтаже канализационих цеви целу мрежу испитати у присуству одговорног лица Наручиоца. Исто тако испитати на вододржљивост, одн. затворити дрвеним чепом и све отворе и деоницу која се испитује напунити водом. После 15 минута не сме бити губитака воде.	m'	60		



	Потребну количину воде за испитивање обезбеђује Наручилац. Обрачунава се и плаћа по метру дужном цевовода.				
<b>И</b>	<b>УКУПНО КАНАЛИЗАЦИЈА</b>				

## **Ј ВОДОВОД**

<b>Р. бр.</b>	<b>Опис позиције</b>	<b>Јединица мере</b>	<b>Количина</b>	<b>Јединична цена</b>	<b>Укупно</b>
<b>1</b>	<b>ПОЛИПРОПИЛЕНСКЕ ВОДОВОДНЕ ЦЕВИ</b>				
	Набавка, транспорт и монтажа водоводних цеви AQUATERM или сл., од полиетилена (високе густине PEVG) за радни притисак од 10,00 бара са свим потребним фазонским комадима и деловима за исправно функционисање. Код монтаже у свему користити упутство произвођача. Ценом обухватити и прикључивање нове мреже на постојећу, према подацима које даје Наручилац, као и привремено блиндирање цеви. Обрачун комплет завршено по овом и општем опису, мерено по дужном метру монтиране мреже.				
	∅ 25 mm	m'	5		
	∅ 20 mm	m'	5		
<b>2</b>	Набавити и уградити пропусне вентиле са точићем или хромираном капом. На дну сваке вертикале као и на другим потребним местима уградити пропусне вентиле са испусном славином. Све комплет завршено и монтирано по овом и општем опису плаћа се по уграђеном комаду.				
	∅20 mm	КОМ	5		
	∅25 mm	КОМ	5		
	Набавка и уградња ек вентила				
	1/2 / 3/8	КОМ	3		
<b>3</b>	По извршеној монтажи сва места блиндирати, а потом приступити испитивању непропустљивости водоводне мреже. Испитивање врсити под хидрауличким притиском који је два пута већи од редовног радног притиска на месту прикључка, а износи најмање 12	m'	10		

	bara. Инсталација мора бити под притиском док се не прегледају сви делови инсталације, а најмање 24 сата. Плаћа се по m' испитане мреже.				
4	Извршити испирање и дезинфекцију водоводне мреже течном раствором на бази хлора у свему према напред приложеном упутству, а у складу са прописима санитарне инспекције. Плаћа се по m' испране и дезинфиковане мреже.	m'	10		
J	<b>УКУПНО ВОДОВОД</b>				

**К САНИТАРНИ ОБЈЕКТИ И ПРИБОР**  
**Доставити каталог или по 1 узорак за сваку позицију**

Р. бр.	Опис позиције	Јединица мере	Количина	Јединична цена	Укупно
	Све санитарне објекте и прибор дужан је извођач да набави тек на основу поднесених и од стране надзорног органа одобрених угледних примерака. Сви објекти су I класе "А" категорије, тј. најбољег квалитета и морају бити стручно и најпажљивије монтирани и спојени са водоводном и канализационом мрежом, без икаквих оштећења а према упутствима и детаљима произвођача или надзорних лица. Све оштећене објекте и прибор извођач мора о свом трошку скинути и монтирати нове. Ценом објекта су обухваћена сва потребна штемовања, уграђивања потребних одговарајућих типлова, потребна крпљења и малтерисања. Сви завртњеве употребљени код санитарних објеката морају бити месингани.				
1	Набавка, транспорт и монтажа WC шоље, тип симплон А класе, као Ideal стандард или еквивалент, заједно са свим потребним прибором и шрафовима за уградњу. Обрачун по комаду	КОМ	1		
2	Набавка и уградња ниског водокотлића тип као Kordal са свим потребним материјалом за уградњу.	КОМ	1		
3	Набавка и уградња WC даске, од бакелита, са свим материјалом за	КОМ	1		

*М.С.*  
*28* 1/14

	уградњу. Обрачун по ком.				
4	Набавка, транспорт и монтажа умиваоника са стубом 600 тип као Natriga или еквивалент, заједно са сифоном и потребним шрафовима и прибором за уградњу. Обрачун по ком.	ком.	1		
5	Испорука и уградња једноручне стојеће славине за топлу и хладну воду. Обрачун по ком.	ком.	1		
6	Набавка и уградња прохромског бојлера 80 литара	ком.	1		
К	<b>УКУПНО САНИТАРНИ ОБЈЕКТИ И ПРИБОР</b>				

Л	<b>ОСТАЛИ РАДОВИ</b>				
Р. бр.	Опис позиције	Јединица мере	Количина	Јединична цена	Укупно
1	ПРИКЉУЧАК НА ПОСТОЈЕЋУ МРЕЖУ				
	Извести прикључак на постојећу мрежу на местима која дефинише Наручилац. Све комплет урађено плаћа се по изведеном прикључку.	ком	2		
Л	<b>УКУПНО ОСТАЛИ РАДОВИ</b>				

	<b>ИНСТАЛАЦИЈЕ ВОДОВОДА И КАНАЛИЗАЦИЈЕ</b>	
Г	ДЕМОНТАЖА И РУШЕЊЕ	
И	КАНАЛИЗАЦИЈА	
Ј	ВОДОВОД	
К	САНИТАРНИ ОБЈЕКТИ И ПРИБОР	
Л	ОСТАЛИ РАДОВИ	
	<b>УКУПНО ИНСТАЛАЦИЈЕ ВОДОВОДА И КАНАЛИЗАЦИЈЕ</b>	

#### ЕЛЕКТРО СЛУЖБА - ТОАЛЕТ 2

	<b>ЗБИРНА РЕКАПИТУЛАЦИЈА</b>	
	<b>ГРАЂЕВИНСКО-ЗАНАТСКИ РАДОВИ</b>	
	<b>ИНСТАЛАЦИЈЕ ВОДОВОДА И КАНАЛИЗАЦИЈЕ</b>	
	<b>УКУПНО</b>	

#### IV - СЛУЖБА МЕХАТРОНОКЕ - АВИО МОСТОВИ СПЕЦИФИКАЦИЈА РАДОВА

**ГРАЂЕВИНСКО-ЗАНАТСКИ РАДОВИ****A РУШЕЊЕ И ДЕМОНТАЖА**

Р. бр.	Опис позиције	Јединица мере	Количина	Јединична цена	Укупно
1	Демонтажа постојећих дрвених врата и предаја Инвеститору	ком	2		
2	Рушење зидних керамичких плочица и одвоз шута на градску депонију ван Аеродрома.	m2	50		
3	Рушење подних керамичких плочица и одвоз шута на градску депонију ван Аеродрома	m2	7		
4	Разбијање цементне кошуљице и одвоз шута на градску депонију ван Аеродрома	m2	7		
<b>A</b>	<b>УКУПНО РУШЕЊЕ И ДЕМОНТАЖА</b>				

**Б ЗИДАРСКИ РАДОВИ**

1	Поправка зидова после монтаже водоводних и канализационих цеви и равнање зидова за постављање зидних керамичких плочица	m2	6		
2	Малтерисање зидова од опеке продужним малтером, за полагање керамичких плочица.	m2	50		
3	Израда цементне кошуљице за постављање подних керамичких плочица.	m2	7		
<b>Б</b>	<b>УКУПНО ЗИДАРСКИ РАДОВИ</b>				

**Ц КЕРАМИЧАРСКИ РАДОВИ**

1	Набавка и уградња подних керамичких плочица I класе, домаће производње, према узорку који одобрава Наручилац. Плочице постављати "на лепак" преко цементне кошуљице, без размака, са фуговањем. Димензије минимум 20x30 cm, 30x30cm или веће. Обрачун по m2 готовог пода.	m2	7		
2	Набавка и уградња зидне облоге од керамичких плочица домаће производње, I класе, димензија минимум 20x30cm. или веће, према узорку и у боји које одобрава Наручилац. Плочице постављати "на лепак", без размака, са фуговањем, преко постојећег малтерисаног зида. Ценом обухватити и уградњу заштитних угаоних пластифицираних	m2	50		

	лајсни. Обрачун по m2 готове површине.				
<b>Ц</b>	<b>УКУПНО КЕРАМИЧАРСКИ РАДОВИ</b>				

**Д МОЛЕРСКО ФАРБАРСКИ РАДОВИ**

<b>1</b>	Стругање постојеће боје са зидова и плафона, крпљење рупа и глетовање зидова	m2	7		
<b>2</b>	Бојење зидова и плафона полудисперзвном бојом два пута у боји по избору наручиоца са глетовањем.	m2	7		
<b>Д</b>	<b>УКУПНО МОЛЕРСКО ФАРБАРСКИ РАДОВИ</b>				

**Е ГИПСАРСКИ РАДОВИ**

<b>1</b>	Набавка материјала и монтажа спушеног плафона типа минерални, у растеру 60x60 cm, са потребном металном подконструкцијом и комплетном расветом. Приликом постављања подконструкције водити рачуна о положају уградних елемената у плафону. У цену урачунати и исецање отвора и припрему места за расвету и дистрибутивне елементе. Обрачун по m2 готовог плафона.	m2	7		
<b>Е</b>	<b>УКУПНО ГИПСАРСКИ РАДОВИ</b>				

**Ф СТОЛАРСКИ РАДОВИ**

<b>1</b>	Набавка и монтажа ПВЦ пуних врата комплет са оковом, кваком и бравом. Извршити постављање угаоних лајсни на споју зида и врата. На вратима тоалет кабина уградити лептир браву. Тип као Rehau или еквивалент. Мере узети на лицу места. Обрачун по комаду. димензије 85x205 cm.	ком	2		
<b>Ф</b>	<b>УКУПНО СТОЛАРСКИ РАДОВИ</b>				

	<b>ГРАЂЕВИНСКО-ЗАНАТСКИ РАДОВИ</b>				
<b>А</b>	<b>РУШЕЊЕ И ДЕМОНТАЖА</b>				
<b>Б</b>	<b>ЗИДАРСКИ РАДОВИ</b>				
<b>Ц</b>	<b>КЕРАМИЧАРСКИ РАДОВИ</b>				
<b>Д</b>	<b>МОЛЕРСКО ФАРБАРСКИ РАДОВИ</b>				
<b>Е</b>	<b>ГИПСАРСКИ РАДОВИ</b>				
<b>Ф</b>	<b>СТОЛАРСКИ РАДОВИ</b>				
	<b>УКУПНО</b>				

**ИНСТАЛАЦИЈЕ ВОДОВОДА И КАНАЛИЗАЦИЈЕ**

*МЦ.*  
*98*  
*1.11*

**Г ДЕМОНТАЖА И РУШЕЊЕ**

Р. бр.	Опис позиције	Јединица мере	Количина	Јединична цена	Укупно
1	Демонтажа и рушење WC шоље комплет са водокотлићем и припадајућим прибором и одвоз шута на градску депонију ван Аеродрома.	ком.	1		
2	Демонтажа умиваоника комплет са славином и припадајућим прибором, и предаја инвеститору или одношење на депонију ван Аеродрома.	ком.	1		
3	Демонтажа писоара комплет са припадајућим прибором, и предаја инвеститору или одношење на депонију ван Аеродрома.	ком.	1		
4	Демонтажа туш батерије комплет са славином и припадајућим прибором, и предаја инвеститору или одношење на депонију ван Аеродрома.	ком.	1		
5	Демонтажа бојлера комплет са припадајућим прибором, и предаја инвеститору.	ком.	1		
6	Штемовање зидова и подова и демонтажа постојеће мреже водовода од главног вода до точећих места са одношењем шута на депонију ван Аеродрома.	m1	10		
7	Штемовање зидова и подова и демонтажа постојеће мреже канализације од свих изливних места и сливника до главне шахте, са одношењем шута на депонију ван Аеродрома.	m1	10		
<b>Г</b>	<b>УКУПНО ДЕМОНТАЖА И РУШЕЊЕ</b>				

*Handwritten signature and initials*

**И КАНАЛИЗАЦИЈА**

Р. бр.	Опис позиције	Јединица мере	Количина	Јединична цена	Укупно
1	МОНТАЖА ПЕ КАНАЛИЗАЦИОНИХ ЦЕВИ				
	Набавка, транспорт и монтажа цеви од ПЕ-а одговарајућег профила, са свим потребним фазонским комадима. Пре затрпавања целу канализациону мрежу испитати на вододржљивост у присуству одговорног лица Наручиоца. Ценом обухватити и спајање нове мреже са постојећом канализационом мрежом, као и блиндирање постојећих цеви. Податке о прикључку даје Наручилац. Обрачунава се и плаћа по дужном метру монтиране и испитане мреже, мерено по осовини цеви, комплет са свим фазонским комадима .				
	ø 70 mm	m1	10		
	ø 50 mm	m1	15		
2	Набавка и уградња подног пролазног сливника, са украсном хромираном решетком. Сливници су са уграђеним воденим затварачем - сифоном и одводом. Све комплет уграђено плаћа се по комаду.				
	ø 100 mm пролазни	КОМ	2		
3	Набавка и уградња гибљивог сифона за лавабо	КОМ	1		
4	Набавка и уградња гибљивог сифона за писоар	КОМ	1		
5	Набавка и уградња одливног гибљивог вентила за туш каду	КОМ	1		
6	ИСПИТИВАЊЕ КАНАЛИЗАЦИОНЕ МРЕЖЕ				

*М.С.*  
*28* 1/14

	Након завршене монтаже канализационих цеви целу мрежу испитати у присуству одговорног лица Наручиоца. Исто тако испитати на вододржљивост, одн. затворити дрвеним чепом и све отворе и деоницу која се испитује напунити водом. После 15 минута не сме бити губитака воде. Потребну количину воде за испитивање обезбеђује Наручилац. Обрачунава се и плаћа по метру дужном цевовода.	m'	10		
<b>И</b>	<b>УКУПНО КАНАЛИЗАЦИЈА</b>				

**Ј ВОДОВОД**

Р. бр.	Опис позиције	Јединица мере	Количина	Јединична цена	Укупно
1	ПОЛИПРОПИЛЕНСКЕ ВОДОВОДНЕ ЦЕВИ				
	Набавка, транспорт и монтажа водоводних цеви AQUATERM или сл., од полиетилена (високе густине PEVG) за радни притисак од 10,00 бага са свим потребним фазонским комадима и деловима за исправно функционисање. Код монтаже у свему користити упутство произвођача. Ценом обухватити и прикључивање нове мреже на постојећу, према подацима које даје Наручилац, као и привремено блиндирање цеви. Обрачун комплет завршено по овом и општем опису, мерено по дужном метру монтиране мреже.				
	∅ 32 mm	m'	5		
	∅ 25 mm	m'	10		
	∅ 20 mm	m'	15		
2	Набавити и уградити пропусне вентиле са точкићем или хромираном капом. На дну сваке вертикале као и на другим потребним местима уградити пропусне вентиле са испусном славином. Све комплет завршено и монтирано по овом и општем опису плаћа се по уграђеном комаду.				
	∅20 mm	КОМ	5		
	∅25 mm	КОМ	1		
	∅ 32 mm	КОМ	1		



3	Набавка и уградња ек вентила				
	1/2 / 3/8	КОМ	5		
4	По извршеној монтажи сва места блиндирају, а потом приступити испитивању непропустљивости водоводне мреже. Испитивање врсити под хидрауличким притиском који је два пута већи од редовног радног притиска на месту прикључка, а износи најмање 12 бара. Инсталација мора бити под притиском док се не прегледају сви делови инсталације, а најмање 24 сата. Плаћа се по м' испитане мреже.	м'	10		
4	Извршити испирање и дезинфекцију водоводне мреже течном раствором на бази хлора у свему према напред приложеном упутству, а у складу са прописима санитарне инспекције. Плаћа се по м' испране и дезинфиковане мреже.	м'	10		
J	<b>УКУПНО ВОДОВОД</b>				

**К САНИТАРНИ ОБЈЕКТИ И ПРИБОР**  
**Доставити каталог или по 1 узорак**  
**за сваку позицију**

Р. бр.	Опис позиције	Јединица мере	Количина	Јединична цена	Укупно
	Све санитарне објекте и прибор дужан је извођач да набави тек на основу поднесених и од стране Наручиоца одобрених угледних примерака. Сви објекти су I класе "А" категорије, тј. најбољег квалитета и морају бити стручно и најпажљивије монтирани и спојени са водоводном и канализационом мрежом, без икаквих оштећења а према упутствима и детаљима произвођача или надзорних лица. Све оштећене објекте и прибор извођач мора о свом трошку скинути и монтирати нове. Ценом објекта су обухваћена сва потребна штемовања, уграђивања потребних одговарајућих типлова, потребна крпљења и малтерисања. Сви завртњеве употребљени код санитарних објеката морају бити месингани.				

1	Набавка, транспорт и монтажа WC шоље, тип симплон I класе, као Ideal стандард или еквивалент, заједно са свим потребним прибором и шрафовима за уградњу. Обрачун по комаду	КОМ	1		
2	Набавка и уградња ниског водокотлића тип као Kordal са свим потребним материјалом за уградњу.	КОМ	1		
3	Набавка и уградња WC даске, од бакелита, са свим материјалом за уградњу. Обрачун по ком.	КОМ	1		
4	Набавка, транспорт и монтажа умиваоника са стубом 600 тип као Natria или еквивалент, заједно са сифоном и потребним шрафовима и прибором за уградњу. Обрачун по ком.	КОМ	1		
5	Испорука и монтажа конзолног зидног писоара комплет са прибором за уградњу. Обрачун по ком.	КОМ.	1		
6	Испорука и уградња сифона за писоар	КОМ.	1		
7	Набавка и уградња акрилне туш каде 90x90cm	КОМ.	1		
8	Испорука и уградња једноручне стојеће славине за топлу и хладну воду. Обрачун по ком.	КОМ.	1		
9	Набавка и уградња једноручне туш батерије са успонским тушем	КОМ.	1		
10	Набавка и уградња прохромског бојлера 80 литара	КОМ.	1		
К	<b>УКУПНО САНИТАРНИ ОБЈЕКТИ И ПРИБОР</b>				

#### Л ОСТАЛИ РАДОВИ

Р. бр.	Опис позиције	Јединица мере	Количина	Јединична цена	Укупно
1	<b>ПРИКЉУЧАК НА ПОСТОЈЕЋУ МРЕЖУ</b>				
	Извести прикључак на постојећу мрежу на местима која дефинише Наручилац. Све комплет урађено плаћа се по изведеном прикључку.	КОМ	2		
Л	<b>УКУПНО ОСТАЛИ РАДОВИ</b>				

#### ИНСТАЛАЦИЈЕ ВОДОВОДА И КАНАЛИЗАЦИЈЕ

Г	ДЕМОНТАЖА И РУШЕЊЕ	
И	КАНАЛИЗАЦИЈА	
Ј	ВОДОВОД	
К	САНИТАРНИ ОБЈЕКТИ И ПРИБОР	
Л	ОСТАЛИ РАДОВИ	
	УКУПНО	

**СЛУЖБА МЕХАТРОНИКЕ - АВИО МОСТОВИ**

<b>ЗБИРНА РЕКАПИТУЛАЦИЈА</b>	
<b>ГРАЂЕВИНСКО-ЗАНАТСКИ РАДОВИ</b>	
<b>ИНСТАЛАЦИЈЕ ВОДОВОДА И КАНАЛИЗАЦИЈЕ</b>	
<b>УКУПНО</b>	

**V РЦМ ГАЛЕРИЈА-УВОЗ**

**СПЕЦИФИКАЦИЈА РАДОВА**

**ГРАЂЕВИНСКО-ЗАНАТСКИ РАДОВИ**

**А РУШЕЊЕ И ДЕМОНТАЖА**

Р. бр.	Опис позиције	Јединица мере	Количина	Јединична цена	Укупно
1	Демонтажа постојећих дрвених врата и предаја Инвеститору	ком	2		
2	Демонтажа постојећих металних прозора и предаја Инвеститору	ком	3		
3	Рушење зидних керамичких плочица и одвоз шута на градску депонију ван Аеродрома.	m2	20		
4	Рушење подних керамичких плочица и одвоз шута на градску депонију ван Аеродрома	m2	5		
5	Разбијање цементне кошуљице и одвоз шута на градску депонију ван Аеродрома	m2	5		
<b>А</b>	<b>УКУПНО РУШЕЊЕ И ДЕМОНТАЖА</b>				

**Б ЗИДАРСКИ РАДОВИ**

1	Поправка зидова после монтаже водоводних и канализационих цеви и равнање зидова за постављање зидних керамичких плочица	m2	5		
2	Малтерисање зидова од опеке продужним малтером, за полагање керамичких плочица.	m2	20		
3	Израда цементне кошуљице за постављање подних керамичких плочица.	m2	5		
<b>Б</b>	<b>УКУПНО ЗИДАРСКИ РАДОВИ</b>				

*М.Ш.*  
*28. 1. 13*

**Ц КЕРАМИЧАРСКИ РАДОВИ**

<b>1</b>	Набавка и уградња подних керамичких плочица I класе, домаће производње, према узорку који одобрава Наручилац. Плочице постављати "на лепак" преко цементне кошуљице, без размака, са фуговањем. Димензије минимум 20x30 см, 30x30см или веће. Обрачун по m2 готовог пода.	m2	5		
<b>2</b>	Набавка и уградња зидне облоге од керамичких плочица домаће производње, I класе, димензија минимум 20x30см. или веће, према узорку и у боји које одобрава Нагучијас. Плочице постављати "на лепак", без размака, са фуговањем, преко постојећег малтерисаног зида. Ценом обухватити и уградњу заштитних угаоних пластифицираних лајсни. Обрачун по m2 готове површине.	m2	20		
<b>Ц</b>	<b>УКУПНО КЕРАМИЧАРСКИ РАДОВИ</b>				

**Д**

<b>1</b>	Стругање постојеће боје са зидова и плафона и крпљење рупа и глетовање зидова	m2	22		
<b>2</b>	Бојење зидова и плафона полудисперзвном бојом два пута у боји по избору наручиоца са глетовањем.	m2	22		
<b>Д</b>	<b>УКУПНО МОЛЕРСКО ФАРБАРСКИ РАДОВИ</b>				

**Е СТОЛАРСКИ РАДОВИ**

<b>1</b>	Набавка и монтажа АЛУ пуних врата комплет са оковом, кваком и бравом. Извршити постављање угаоних лајсни на споју зида и врата. На вратима тоалет кабина уградити лептир браву. Тип као Rehaу или еквивалент. Мере узети на лицу места. Обрачун по комаду. димензије 65x205 см.	ком	1		
<b>2</b>	Набавка и монтажа АЛУ прозора комплет са оковом и кваком. Извршити постављање угаоних лајсни на споју зида и прозора. Тип као Rehaу или еквивалент. Мере узети на лицу места. Обрачун по комаду. димензије 65x65 см.	ком	3		
<b>Е</b>	<b>УКУПНО СТОЛАРСКИ РАДОВИ</b>				

**ГРАЂЕВИНСКО-ЗАНАТСКИ РАДОВИ**

<b>А</b>	<b>РУШЕЊЕ И ДЕМОНТАЖА</b>				
----------	---------------------------	--	--	--	--

<b>Б</b>	<b>ЗИДАРСКИ РАДОВИ</b>	
<b>Ц</b>	<b>КЕРАМИЧАРСКИ РАДОВИ</b>	
<b>Д</b>	<b>МОЛЕРСКО ФАРБАРСКИ РАДОВИ</b>	
<b>Е</b>	<b>СТОЛАРСКИ РАДОВИ</b>	
	<b>УКУПНО</b>	

## ИНСТАЛАЦИЈЕ ВОДОВОДА И КАНАЛИЗАЦИЈЕ

### Ф ДЕМОНТАЖА И РУШЕЊЕ

Р. бр.	Опис позиције	Јединица мере	Количина	Јединична цена	Укупно
1	Демонтажа и рушење WC шоље комплет са водокотлићем И припадајућим прибором и предаја инвеститору и одвоз шута на градску депонију ван Аеродрома.	ком.	1		
2	Демонтажа умиваоника комплет са славином и припадајућим прибором, и предаја инвеститору или одношење на депонију ван Аеродрома.	ком.	1		
3	Демонтажа бојлера комплет са припадајућим прибором, и предаја инвеститору.	ком.	1		
4	Штемовање зидова и подова и демонтажа постојеће мреже водовода од главног вода до точећих места са одношењем шута на депонију ван Аеродрома.	m1	10		
5	Штемовање зидова и подова и демонтажа постојеће мреже канализације од свих изливних места и сливника до главне шахте, са одношењем шута на депонију ван Аеродрома.	m1	10		
<b>Ф</b>	<b>УКУПНО ДЕМОНТАЖА И РУШЕЊЕ</b>				

### Г КАНАЛИЗАЦИЈА

Р. бр.	Опис позиције	Јединица мере	Количина	Јединична цена	Укупно
1	МОНТАЖА ПЕ КАНАЛИЗАЦИОНИХ ЦЕВИ				

*Handwritten signature and initials*

	Набавка, транспорт и монтажа цеви од ПЕ-а одговарајућег профила, са свим потребним фазонским комадима. Пре затрпавања целу канализациону мрежу испитати на вододржљивост у присуству одговорног лица Наручиоца. Ценом обухватити и спајање нове мреже са постојећом канализационом мрежом, као и блиндирање постојећих цеви. Податке о прикључку даје Наручилац. Обрачунава се и плаћа по дужном метру монтиране и испитане мреже, мерено по осовини цеви, комплет са свим фазонским комадима .				
	ø 70 mm	m1	5		
	ø 50 mm	m1	5		
2	Набавка и уградња подног пролазног сливника, са украсном хромираном решетком. Сливници су са уграђеним воденим затварачем - сифоном и одводом. Све комплет уграђено плаћа се по комаду.				
	ø 100 mm пролазни	ком	1		
3	Набавка и уградња гибљивог сифона за лавабо	ком	1		
4	ИСПИТИВАЊЕ КАНАЛИЗАЦИОНЕ МРЕЖЕ				
	Након завршене монтаже канализационих цеви целу мрежу испитати у присуству одговорног лица Наручиоца. Исто тако испитати на вододржљивост, одн. затворити дрвеним чепом и све отворе и деоницу која се испитује напунити водом. После 15 минута не сме бити губитака воде. Потребну количину воде за испитивање обезбеђује Наручилац. Обрачунава се и плаћа по метру дужном цевовода.	m'	60		
Г	<b>УКУПНО КАНАЛИЗАЦИЈА</b>				

## И ВОДОВОД

Р. бр.	Опис позиције	Јединица мере	Количина	Јединична цена	Укупно
1	ПОЛИПРОПИЛЕНСКЕ ВОДОВОДНЕ ЦЕВИ				
	Набавка, транспорт и монтажа водоводних цеви AQUATERM или сл., од полиетилена (високе густине PEVG) за радни притисак од 10,00 бага са свим потребним фазонским комадима и деловима за исправно				

	функционисање. Код монтаже у свему користити упутство произвођача. Ценом обухватити и прикључивање нове мреже на постојећу, према подацима које даје Наручилац, као и привремено блиндирање цеви. Обрачун комплет завршено по овом и општем опису, мерено по дужном метру монтиране мреже.				
	∅ 25 mm	m'	5		
	∅ 20 mm	m'	5		
2	Набавити и уградити пропусне вентиле са точкићем или хромираном капом. На дну сваке вертикале као и на другим потребним местима уградити пропусне вентиле са испусном славином. Све комплет завршено и монтирано по овом и општем опису плаћа се по уграђеном комаду.				
	∅20 mm	ком	5		
	∅25 mm	ком	5		
3	Набавка и уградња ек вентила				
	1/2 / 3/8	ком	3		
4	По извршеној монтажи сва места блиндирати, а потом приступити испитивању непропустљивости водоводне мреже, пре изоловања. Испитивање вршити под хидрауличким притиском који је два пута већи од редовног радног притиска на месту прикључка, а износи најмање 12 бара. Инсталација мора бити под притиском док се не прегледају сви делови инсталације, а најмање 24 сата. Плаћа се по м' испитане мреже.	m'	10		
5	Извршити испирање и дезинфекцију водоводне мреже течношћу на бази хлора у свему према напред приложеном упутству, а у складу са прописима санитарне инспекције. Плаћа се по м' испране и дезинфиковане мреже.	m'	10		
И	<b>УКУПНО ВОДОВОД</b>				

**Ј САНИТАРНИ ОБЈЕКТИ И ПРИБОР**  
Доставити каталог или по 1 узорак за сваку позицију

Р. бр.	Опис позиције	Јединица мере	Количина	Јединична цена	Укупно
--------	---------------	---------------	----------	----------------	--------

*М.С.*  
*28* *1 м*

	Све санитарне објекте и прибор дужан је извођач да набави тек на основу поднесених и од стране Наручиоца одобрених угледних примерака. Сви објекти су I класе "A" категорије, тј. најбољег квалитета и морају бити стручно и најпажљивије монтирани и спојени са водоводном и канализационом мрежом, без икаквих оштећења а према упутствима и детаљима произвођача или надзорних лица. Све оштећене објекте и прибор извођач мора о свом трошку скинути и монтирати нове. Ценом објекта су обухваћена сва потребна штемовања, уграђивања потребних одговарајућих типлова, потребна крпљења и малтерисања. Сви завртњиви употребљени код санитарних објеката морају бити месингани.				
1	Набавка, транспорт и монтажа WC шоље, тип симплон А класе , као Ideal стандард или еквивалент, заједно са свим потребним прибором и шрафовима за уградњу. Обрачун по комаду	ком	1		
2	Набавка и уградња ниског водокотлића тип као Kordal са свим потребним материјалом за уградњу.	ком	1		
3	Набавка и уградња WC даске, од бакелита, са свим материјалом за уградњу. Обрачун по ком.	ком	1		
4	Набавка, транспорт и монтажа умиваоника са стубом 600 тип као Natria или еквивалент , заједно са сифоном и потребним шрафовима и прибором за уградњу. Обрачун по ком.	ком.	1		
5	Испорука и уградња једноручне стојеће славине за топлу и хладну воду. Обрачун по ком.	ком.	1		
6	Набавка и уградња прохромског бојлера 80 литара	ком.	1		
J	<b>УКУПНО САНИТАРНИ ОБЈЕКТИ И ПРИБОР</b>				

#### К ОСТАЛИ РАДОВИ

Р. бр.	Опис позиције	Јединица мере	Количина	Јединична цена	Укупно
1	<b>ПРИКЉУЧАК НА ПОСТОЈЕЋУ МРЕЖУ</b>				



	Извести прикључак на постојећу мрежу на местима која дефинише Наручилац. Све комплет урађено плаћа се по изведеном прикључку.	ком	2		
<b>К</b>	<b>УКУПНО ОСТАЛИ РАДОВИ</b>				

	<b>ИНСТАЛАЦИЈЕ ВОДОВОДА И КАНАЛИЗАЦИЈЕ</b>				
<b>Ф</b>	<b>ДЕМОНТАЖА И РУШЕЊЕ</b>				
<b>Г</b>	<b>КАНАЛИЗАЦИЈА</b>				
<b>И</b>	<b>ВОДОВОД</b>				
<b>Ј</b>	<b>САНИТАРНИ ОБЈЕКТИ И ПРИБОР</b>				
<b>К</b>	<b>ОСТАЛИ РАДОВИ</b>				
	<b>ИНСТАЛАЦИЈЕ ВОДОВОДА И КАНАЛИЗАЦИЈЕ</b>				

### РЦМ ГАЛЕРИЈА-УВОЗ

	<b>ЗБИРНА РЕКАПИТУЛАЦИЈА</b>		
	<b>ГРАЂЕВИНСКО-ЗАНАТСКИ РАДОВИ</b>		
	<b>ИНСТАЛАЦИЈЕ ВОДОВОДА И КАНАЛИЗАЦИЈЕ</b>		
	<b>УКУПНО</b>		

### VI - РАЗНИ РАДОВИ

Р. бр.	ОПИС	Јед. мере	Количина	Јединична цена (дин.)	Укупно (дин.)
1	За Вип салон извршити набавку, испоруку и монтажу писоара Feliks са радарским системом, Kolo, Geberit grupol или одговарајући.	ком.	1		
2	Демонтажа постојеће опреме и набавка, испорука и уградња Skate Air Активационе плоче за активацију двоколичинског или старт-стоп испирања за пнеуматски одливни вентил вертикална инсталација 156x197mm направљено од ABS-а GROHE Starlight хромирано.	ком.	20		
3	Набавка и испорука Skate Air Активационе плоче за активацију двоколичинског или старт-стоп испирања за пнеуматски одливни вентил вертикална инсталација 156x197mm направљено од ABS-а GROHE Starlight хромирано.	м	20		
4	Набавка, испорука и уградња Вакум црева	ком.	20		
5	Набавка и испорука Вакум црева	ком	20		

	УКУПНО РАЗНИ РАДОВИ		
--	---------------------	--	--

**УКУПНА ЗБИРНА РЕКАПИТУЛАЦИЈА**

I	ХАЛА МЕХАНИЗАЦИЈЕ		
II	ЕЛЕКТРО СЛУЖБА ТОАЛЕТ1		
III	ЕЛЕКТРО СЛУЖБА ТОАЛЕТ2		
IV	СЛУЖБА МЕХАТРОНИКЕ - АВИО МОСТОВИ		
V	РЦМ ГАЛЕРИЈА-УВОЗ		
VI	РАЗНИ РАДОВИ		
	СВЕУКУПНО:		

УКУПНА ВРЕДНОСТ ПОНУДЕ ИЗНОСИ \_\_\_\_\_ ДИНАРА, БЕЗ ПДВ.

Место и датум:

\_\_\_\_\_

\_\_\_\_\_  
Назив Понуђача, потпис  
овлашћеног лица и овера

*М.М.*  
*28* 1 w

### 3.2. ГРАФИЧКИ ПРИЛОЗИ:

#### I Хала механизације Основа тоалета

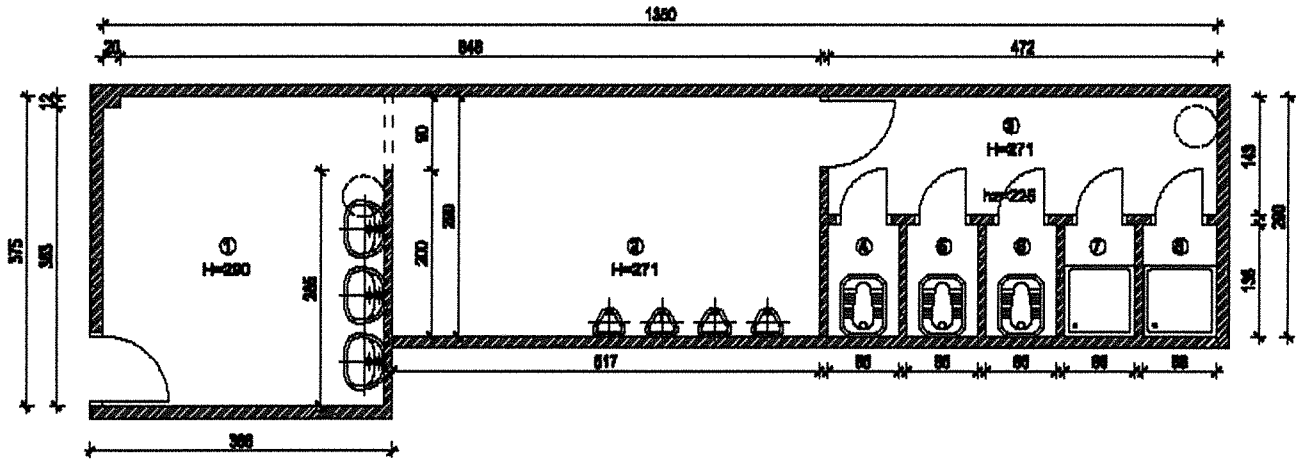

#### II Електро служба Основа тоалета 1

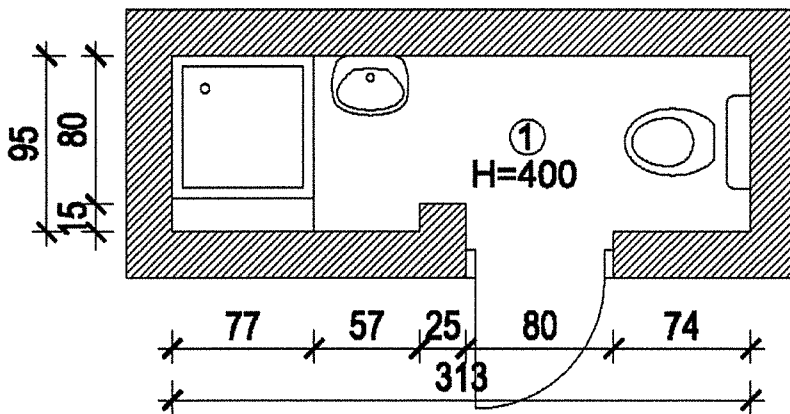

*Handwritten signature and initials*

III Електро служба  
Основа тоалета 2

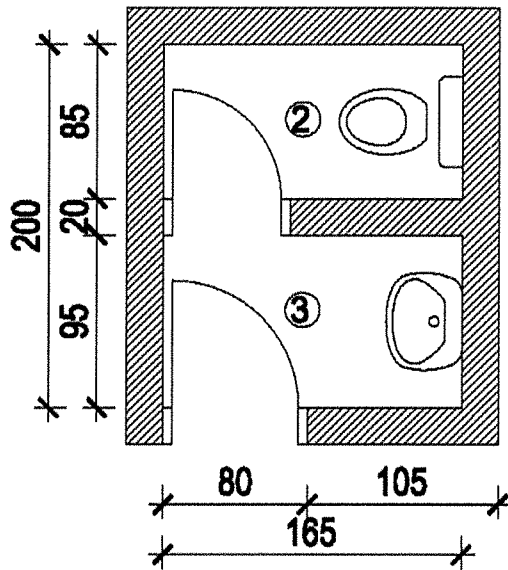

IV Служба мехатронике – авио мостови  
Основа тоалета

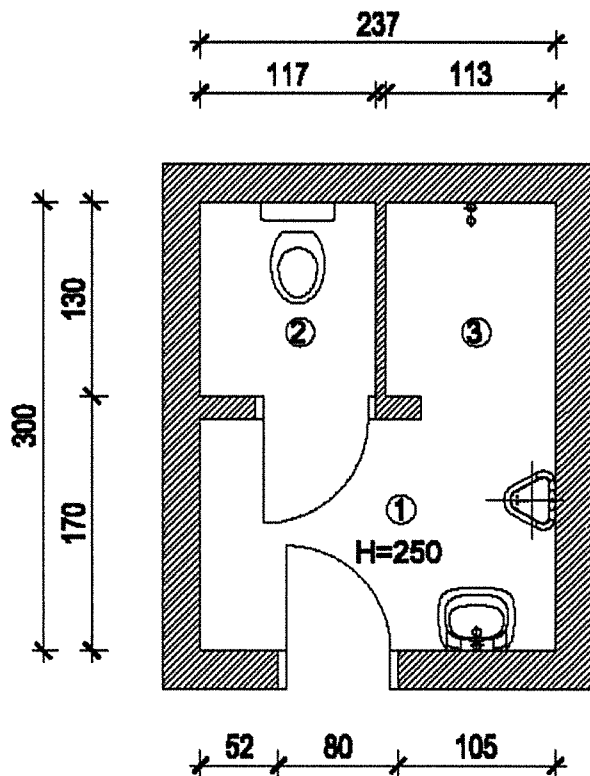

*Handwritten signatures and initials.*

V РЦМ Галерија - увоз  
 Основа тоалета

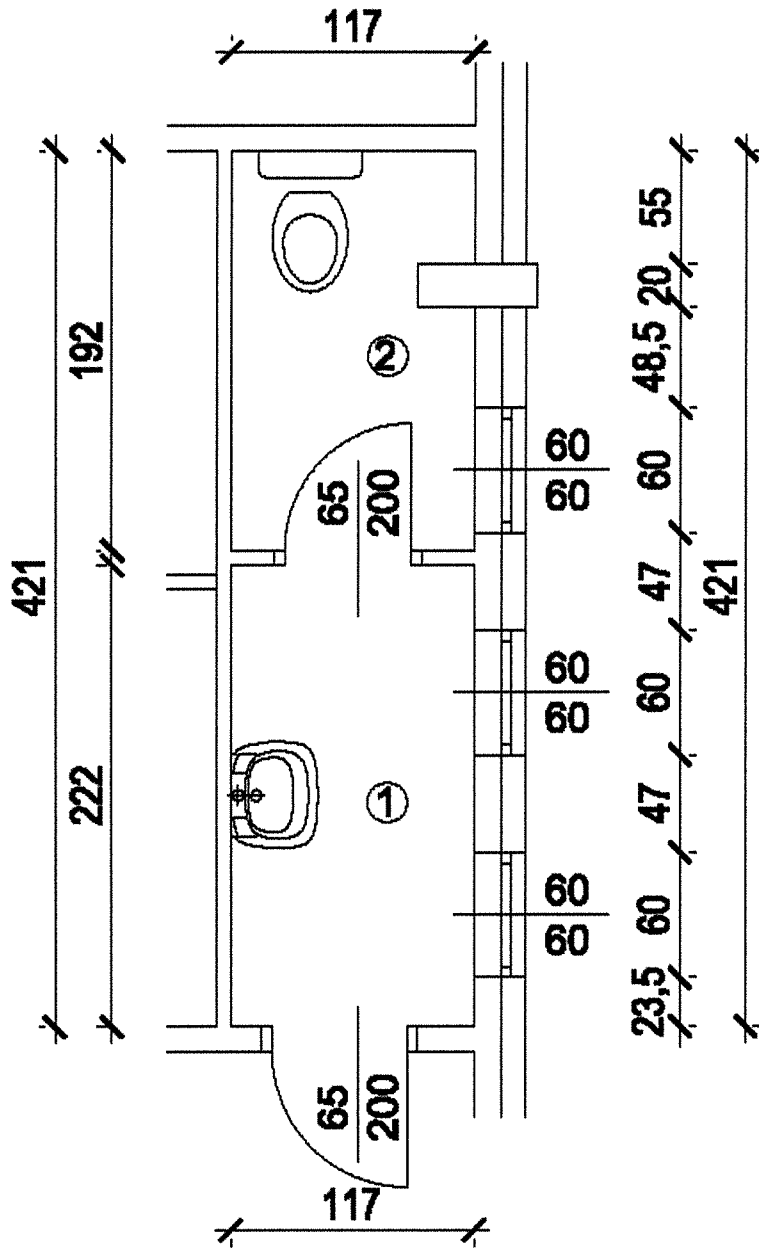

*Handwritten signature and initials*

**4. УСЛОВИ ЗА УЧЕШЋЕ У ПОСТУПКУ ЈАВНЕ НАБАВКЕ ИЗ ЧЛ. 75. И 76. ЗАКОНА О ЈАВНИМ НАБАВКАМА И УПУТСТВО КАКО СЕ ДОКАЗУЈЕ ИСПУЊЕНОСТ ТИХ УСЛОВА**

**4.1. УСЛОВИ ЗА УЧЕШЋЕ У ПОСТУПКУ ЈАВНЕ НАБАВКЕ ИЗ ЧЛ. 75. И 76.**

<b>ОБАВЕЗНИ УСЛОВИ ЗА УЧЕШЋЕ У ПОСТУПКУ ЈАВНЕ НАБАВКЕ ИЗ ЧЛАНА 75. СТАВ 1. ЗАКОНА О ЈАВНИМ НАБАВКАМА</b>	
<b>Понуђач у поступку јавне набавке мора доказати да испуњава наведене обавезне услове за учествовање у предметном поступку јавне набавке</b>	<b>Докази о испуњености услова.</b>
1. Понуђач мора бити регистрован код надлежног органа, односно уписан у одговарајући регистар.	Испуњеност услова из тачака 1. до 4. понуђач доказује достављањем изјаве, дате под пуном материјалном и кривичном одговорношћу, чија је садржина дата у тачкама 4.2, 4.3 и 4.4 овог обрасца, у зависности од тога дали се понуда подноси самостално, као заједничка понуда или као понуда са подизвођачем.
2. Понуђач и његов законски заступник не сме бити осуђиван за неко од кривичних дела као члан организоване криминалне групе, не сме бити осуђиван за кривична дела против привреде, кривична дела против заштите животне средине, кривично дело примања или давања мита, кривично дело преваре.	
3. Понуђач мора да испуни услов да му није изречена мера забране обављања делатности, која је на снази у време објављивања, односно слања позива за подношење понуда.	
4. Понуђач мора да испуни услов да је измирио порезе, доприносе и друге јавне дажбине у складу са прописима Републике Србије или стране државе када има седиште на њеној територији.	

**ДОДАТНИ УСЛОВИ ЗА УЧЕШЋЕ У ПОСТУПКУ ЈАВНЕ НАБАВКЕ ИЗ ЧЛАНА 76.  
ЗАКОНА О ЈАВНИМ НАБАВКАМА**

<p align="center"><b>Понуђач у поступку јавне набавке мора испунити наведене додатне услове за учествовање у предметном поступку јавне набавке</b></p>	<p align="center"><b>Докази о испуњености услова.</b></p>
<p><b>5. Понуђач мора да располаже неопходним пословним капацитетом за ову јавну набавку.</b></p> <p>Под неопходним пословним капацитетом Наручилац подразумева да је понуђач у претходне три године, пре дана објављивања позива за подношење понуда, извршио грађевинско-занатске, електро монтажне и водоинсталатерске радове исте или сличне намене на објектима вискоградње у вредности од најмање 2.900.000,00 динара.</p>	<p>Испуњеност услова који се тичу неопходног пословног капацитета понуђач доказује достављањем Потврде – референт листе (образац 11. Конкурсне документације).</p>
<p><b>6. Понуђач мора да располаже неопходним техничким капацитетом за ову јавну набавку.</b></p> <p>Под неопходним техничким капацитетом Наручилац подразумева да Понуђач има најмање:</p> <ul style="list-style-type: none"> <li>- 1 доставно возило носивости минимум 2 Т.</li> </ul>	<p>Испуњеност услова који се тичу неопходног техничког капацитета понуђач доказује изјавом о располагању 1 доставним теретним возилом носивости минимум 2 Т.</p>
<p><b>7. Понуђач мора да располаже неопходним кадровским капацитетом за ову јавну набавку.</b></p> <p>Под неопходним кадровским капацитетом Наручилац подразумева да Понуђач има најмање:</p> <ul style="list-style-type: none"> <li>- 1 запосленог или ангажованог дипломираног инжењера архитектуре (са личном лиценцом Инжењерске коморе Србије број 400) или 1 дипломираног инжењера грађевине (са личном лиценцом Инжењерске коморе Србије број 410),</li> <li>- Најмање 6 запослених или ангажованоих радника са одговарајућом квалификацијом за реализацију радова који су предмет ове јавне набавке (зидар, керамичар, водовоџија, бравар, електричар).</li> </ul>	<p>Испуњеност услова који се тичу неопходног кадровског капацитета понуђач доказује:</p> <ul style="list-style-type: none"> <li>• Изјава о кључном техничком особљу који раде за понуђача, који ће бити одговорни за извршење уговора. У изјави навести име и презиме и стручну спрему.</li> <li>• за дипломираног инжењера архитектуре доставит фотокопију важеће лиценце Инжењерске Коморе Србије за инжењера.</li> </ul>

*МЦ*  
*Ж*  
*1 Ц*

**4.2 САДРЖИНА ИЗЈАВЕ О ИСПУЊЕНОСТИ УСЛОВА ЗА УЧЕШЋЕ У ПОСТУПКУ  
ЈАВНЕ НАБАВКЕ У СЛУЧАЈУ САМОСТАЛНОГ НАСТУПА ПОНУЂАЧА И  
НАСТУПА СА ПОДИЗВОЂАЧЕМ**

**ИЗЈАВА ПОНУЂАЧА:**

На основу члана 77. став 4. Закона о јавним набавкама ("Службени гласник Републике Србије", број 124/12 и 14/15) под пуном материјалном и кривичном одговорношћу изјављујем да

---

(навести назив понуђача)

испуњавам услове за учешће у поступку јавне набавке **"УРЕЂЕЊЕ САНИТАРНИХ  
ПРОСТОРИЈА У РАДНИМ ПРОСТОРИМА У КОМПЛЕКСУ АЕРОДРОМА" БРОЈ 52/15 ЈНМВ** и  
то обавезне услове из члана 75. став 1. тачке 1) до 4) Закона о јавним набавкама.

---

Место и датум:

М.П.

---

Потпис понуђача и овера

*М.П.*  
*28* *1/14*



**4.3 САДРЖИНА ИЗЈАВЕ О ИСПУЊЕНОСТИ УСЛОВА ЗА УЧЕШЋЕ У ПОСТУПКУ  
ЈАВНЕ НАБАВКЕ У СЛУЧАЈУ ЗАЈЕДНИЧКЕ ПОНУДЕ**

**ИЗЈАВА ПОНУЂАЧА ИЗ ГРУПЕ ПОНУЂАЧА О ИСПУЊЕНОСТИ УСЛОВА:**

На основу члана 77. став 4. Закона о јавним набавкама ("Службени гласник Републике Србије" број 124/12 и 14/15) под пуном материјалном и кривичном одговорношћу изјављујем да сваки од понуђача из групе понуђача:

---

---

---

---

(навести назив свих чланова из групе понуђача)

испуњава обавезне услове из члана 75. став 1. тачке 1) до 4) Закона о јавним набавкама за учешће у поступку јавне набавке **"УРЕЂЕЊЕ САНИТАРНИХ ПРОСТОРИЈА У РАДНИМ ПРОСТОРИМА У КОМПЛЕКСУ АЕРОДРОМА" БРОЈ 52/15 ЈНМВ.**

Место и датум:

М.П.

Потпис понуђача и овера

Напомена: У случају заједничке понуде изјаву подноси-потписује овлашћени члан понуђача из групе понуђача за све понуђаче из групе.

*М.П.*  
*З* *1 М*

**4.4. САДРЖИНА ИЗЈАВЕ О ИСПУЊЕНОСТИ УСЛОВА ЗА УЧЕШЋЕ У ПОСТУПКУ  
ЈАВНЕ НАБАВКЕ ЗА ПОДИЗВОЂАЧА**

**ИЗЈАВА ПОДИЗВОЂАЧА:**

На основу члана 77. став 4. Закона о јавним набавкама ("Службени гласник Републике Србије" број 124/12 и 14/15) под пуном материјалном и кривичном одговорношћу изјављујем да

\_\_\_\_\_ (навести назив подизвођача)

испуњавам услове за учешће у поступку јавне набавке **"УРЕЂЕЊЕ САНИТАРНИХ ПРОСТОРИЈА У РАДНИМ ПРОСТОРИМА У КОМПЛЕКСУ АЕРОДРОМА" БРОЈ 52/15 ЈНМВ** и то услове из члана 75. став 1. тачке 1) до 4) Закона о јавним набавкама који су наведени у Обрасцу 4.1 конкурсне документације.

Место и датум: \_\_\_\_\_

\_\_\_\_\_ назив Подизвођача, потпис  
овлашћеног лица и овера

Образац копирати у довољном броју примерака за све подизвођаче.

*МЗ.*  
*Ј*  
*1 м*

#### 4.5. УСЛОВИ ИЗ ЧЛАНА 75. СТАВ 2. ЗАКОНА О ЈАВНИМ НАБАВКАМА

Понуђач је дужан да при састављању своје понуде изричито наведе да је поштовао обавезе које произилазе из важећих прописа о заштити на раду, запошљавању и условима рада, заштити животне средине, као и да гарантује да је ималац права интелектуалне својине. Испуњеност наведених услова понуђач доказује изјавом следеће садржине.

#### ИЗЈАВА ПОНУЂАЧА:

На основу члана 75. став 2. Закона о јавним набавкама ("Службени гласник Републике Србије" број 124/12 и 14/15) под пуном моралном, материјалном и кривичном одговорношћу изјављујем да је понуђач

\_\_\_\_\_

\_\_\_\_\_

\_\_\_\_\_

(навести назив понуђача или називе свих понуђача из групе понуђача)

поштовао важеће прописе о заштити на раду, запошљавању и условима рада, заштити животне средине, као и да гарантује да је ималац права интелектуалне својине.

Место и датум: \_\_\_\_\_

\_\_\_\_\_

назив Понуђача или  
овлашћеног члана групе  
понуђача, потпис овлашћеног  
лица и овера

иц.  
иц.  
иц.

#### 4.6. УПУТСТВО КАКО СЕ ДОКАЗУЈЕ ИСПУЊЕНОСТ УСЛОВА

**Уколико понуђач поднесе понуду самостално**, испуњеност услова из члана 75. Закона о јавним набавкама, који су описани у тачкама 1) до 4) овог обрасца 4.1., понуђач доказује достављањем изјаве дате под пуном материјалном и кривичном одговорношћу. Садржина изјаве за понуђаче дата је у тачки 4.2. ове конкурсне документације.

Испуњеност додатног услова из члана 76. Закона о јавним набавкама који је описан у тачкама 5), 6) и 7) табеле 4.1 Обрасца 4. конкурсне документације понуђач доказује достављањем доказа и изјаве.

**Уколико понуду поднесе група понуђача (Заједничка понуда)**, сваки Понуђач из групе понуђача мора да испуњава услове за учествовање у поступку јавне набавке из члана 75. став 1. тачке 1) до 4) Закона о јавним набавкама ("Службени гласник Републике Србије" број 124/12 и 14/15), који су описани у тачкама 1) до 4) Обрасца 4.1. конкурсне документације. Испуњеност услова из члана 75. Закона о јавним набавкама, који су описани у тачкама 1) до 4) овог обрасца 4.1. понуђач доказује достављањем изјаве дате под пуном материјалном и кривичном одговорношћу. Садржина изјаве за понуђаче дата је у тачки 4.3. ове конкурсне документације. Потписник изјаве из Обрасца 4.3. конкурсне документације је овлашћени члан понуђача из групе понуђача.

Додатни услов из члана 76. Закона о јавним набавкама, који је описан у тачки 5), 6) и 7) табеле 4.1. Обрасца 4. конкурсне документације понуђачи из групе испуњавају заједно. Испуњеност додатног услова из члана 76. Закона о јавним набавкама, који је описан у тачкама 5), 6) и 7) табеле 4.1 Обрасца 4. конкурсне документације понуђач доказује достављањем доказа и изјаве. Садржина изјаве за понуђаче дата је у тачки 4.3. ове конкурсне документације. Потписник изјаве из Обрасца 4.3. конкурсне документације је овлашћени члан понуђача из групе понуђача.

**У случају понуде са подизвођачем**, испуњеност услова, за понуђача, из члана 75. Закона о јавним набавкама, који су описани у тачкама 1) до 4) обрасца 4.1. понуђач доказује достављањем изјаве дате под пуном материјалном и кривичном одговорношћу. Садржина изјаве за понуђаче дата је у тачки 4.2. ове конкурсне документације. Подизвођач доказује испуњеност услова достављањем изјаве из тачке 4.4. ове конкурсне документације.

**За Услове из члана 75. став 2. Закона о јавним набавкама**, Понуђач односно овлашћени члан групе понуђача (у случају заједничке понуде) дужан је да, уз понуду, достави попуњену и потписану изјаву из тачке 4.5 овог обрасца.

МЦ.  
Ж  
1. м

## 5. УПУТСТВО ПОНУЂАЧИМА КАКО ДА САЧИНЕ ПОНУДУ

### ЈЕЗИК

- 5.1. Понуда мора бити на српском језику. Уколико је неки документ у понуди на страном језику, исти мора бити преведен на српски језик.

### ОБАВЕЗНА САДРЖИНА ПОНУДЕ

- 5.2. Понуда се доставља у писаној форми и мора да садржи следеће елементе:
- Правилно попуњен, оверен и потписан Образац понуде (Образац 6.);
  - Правилно попуњен, оверен и потписан, Образац врста, техничке карактеристике (спецификације), квалитет, количина и опис предмета јавне набавке (Образац 3.);
  - Попуњену, оверену и потписану Изјаву/е о испуњености услова из члана 75. став 1. и члана 76. став 2. Закона о јавним набавкама и то:
    - У случају самосталног наступа: Изјава из тачке 4.2. Обрасца 4.;
    - У случају заједничке понуде: Изјава из тачке 4.3. Обрасца 4.;
    - У случају понуде са подизвођачем: Изјава из тачке 4.2. и Изјава из тачке 4.4. Обрасца 4.;
  - Попуњену, оверену и потписану Изјаву из тачке 4.5. Обрасца 4. о испуњености услова из члана 75. став 2. Закона о јавним набавкама;
  - Попуњен, оверен и потписан модел Уговора о јавној набавци (Образац 7.);
  - Попуњену, оверену и потписану Изјаву о независној понуди (Образац 8.);
  - Попуњену, оверену и потписану изјаву о издавању средства обезбеђења уговорне обавезе (Образац 9., Прилог 1.);
  - Попуњену, оверену и потписану Референт листу (Образац 11.);

### ОБЛИК ПОНУДЕ

- 5.3. Понуда се доставља у писаној форми.

Понуда се саставља тако што понуђач уписује тражене податке у обрасце који су саставни део Конкурсне документације.

Пожељно је да сви документи у понуди буду повезани, тако да се не могу накнадно убацивати, одстрањивати или замењивати појединачни листови, односно прилози.

Понуђач подноси понуду у затвореној коверти.

Образац понуде (Образац број 6.) треба попунити, према наведеним рубрикама, тако што се у приложени образац уносе елементи за оцену понуде.

Понуда не сме да садржи речи унете између редова, брисане речи или речи писане преко других речи, изузев када је неопходно да Понуђач исправи грешке које је направио. У том случају такве исправке морају бити оверене од стране Понуђача, у супротном понуда ће бити одбијена као неприхватљива.

### ПОНУДЕ СА ВАРИЈАНТАМА

- 5.4. Понуда са варијантама није дозвољена.

### ПОДНОШЕЊЕ ПОНУДЕ

- 5.5. Понуђач подноси понуду непосредно у архиви Наручиоца или путем поште на адресу Наручиоца. Понуђач подноси понуду у затвореној коверти или кутији, затворену на начин да се приликом отварања понуда може са сигурношћу утврдити да се први пут отвара.

Понуђач може да поднесе само једну понуду.

У року за подношење понуда понуђач може да измени, допуни или опозове своју понуду. У том случају понуђач ће измену, допуну или опозив понуде доставити у затвореној коверти уз назнаку на коверти да се ради о измени, допуни или опозиву понуде. У случају измене или допуне понуде на коверти обавезно навести назив понуђача и речи "Измена или допуна понуде- НЕ ОТВАРАТИ".

## ДОПУНА КОНКУРСНЕ ДОКУМЕНТАЦИЈЕ

- 5.6. Наручилац задржава право да пре истека рока за подношење понуде, односно у року дефинисаном Законом о јавним набавкама, изврши измену и допуну конкурсне документације.

Свака измена и допуна конкурсне документације биће објављена на Порталу јавних набавки Управе за јавне набавке [www.portal.ujn.gov.rs](http://www.portal.ujn.gov.rs) и на интернет адреси Наручиоца [www.beg.aero](http://www.beg.aero)

Ако Наручилац измени или допуни конкурсну документацију осам или мање дана пре истека рока за достављање понуде, Наручилац ће продужити рок за достављање понуде, о чему ће бити обавештени сви понуђачи.

## ПОНУДА СА ПОДИЗВОЂАЧЕМ

- 5.7. Понуђач који је самостално поднео понуду не може истовремено да учествује у заједничкој понуди или као подизвођач, нити исто лице може учествовати у више заједничких понуда.

У случају да Понуђач наступа са подизвођачем, обавезан је да у обрасцу понуде наведе да ће извршење дела јавне набавке поверити подизвођачу/чима уз навођење:

- дела предмета јавне набавке које ће поверити подизвођачу/чима;
- процента укупне вредности набавке које ће поверити подизвођачу/чима;

Наручилац може да на захтев подизвођача, где природа предмета јавне набавке то дозвољава пренети доспела потраживања директно подизвођачу, за део набавке који се извршава преко тог подизвођача. Пре доношења одлуке о преносу доспелих потраживања директно подизвођачу, наручилац ће омогућити ће омогућити добављачу да у року од 5 дана од одбијања позива наручиоца приговори уколико потраживање није доспело.

Наведено у предходном ставу не утиче на правило да понуђач односно добављач у потпуности одговара наручиоцу за извршење обавеза које проистичу из поступка ове јавне набавке.

## ПОДНОШЕЊЕ ЗАЈЕДНИЧКЕ ПОНУДЕ

- 5.8. У случају заједничке понуде, саставни део заједничке понуде мора бити споразум којим се понуђачи из групе понуђача међусобно и према Наручиоцу обавезују на извршење предметне јавне набавке а који обавезно садржи податке о:

- члану групе који ће бити носилац посла, односно који ће поднети понуду и који ће заступати групу понуђача пред наручиоцем (овлашћени члан);
- понуђачу који ће у име групе понуђача потписати уговор;
- понуђачу који ће у име групе понуђача дати средство обезбеђења;
- понуђачу који ће издати рачун;
- рачуну на који ће бити извршено плаћање;
- обавезама сваког понуђача из групе понуђача.

## НАЧИН ПЛАЋАЊА

- 5.9. Понуђач је дужан да у обрасцу понуде (Образац 6.) прецизно наведе начин и услове плаћања. Понуђач је дужан да понуди одложено плаћање у року који **не може бити краћи од 15 дана ни дужи од 45 дана** од дана од дана пријема исправно испостављене фактуре, оверене привремене и/или окончање ситуације и Записника о примопредаји радова, у супротном понуда ће бити одбијена као неприхватљива.

Под исправно испостављеном фактуром сматра се фактура која поседује сва обележја рачуноводствене исправе у смислу одговарајућих одредаба важећег Закона о рачуноводству и Закона о ПДВ-у, као и других прописа који уређују предметну област. Фактуре које у сваком свом елементу не испуњавају услове да буду прихваћене као рачуноводствене исправе неће бити прихваћене као основ за исплату по закљученом Уговору.

Плаћање у 2016. години вршиће се до нивоа средстава обезбеђених Планом пословања за 2016. годину за ове намене. За део обавеза по овом уговору који доспева у 2017. години наручилац ће извршити плаћање понуђачу по обезбеђивању финансијских средстава усвајањем Плана пословања за 2017. годину или Одлуком о привременом финансирању, у супротном уговор престаје да важи без накнаде штете због немогућности преузимања обавеза од стране наручиоца.

## РОК ВАЖЕЊА ПОНУДЕ

Понуда мора имати важност **најмање 60 дана** од дана отварања понуда, а ако је рок важности понуде краћи, Наручилац ће такву понуду одбити као неприхватљиву.

## ЦЕНА

- 5.10. Понуђач је дужан да прикаже јединичне цене и укупан износ понуде у динарима. Цене у понуди су фиксне и не могу се повећавати током трајања уговора.

Ако је у понуди исказана неуобичајено ниска цена Наручилац ће поступити у складу са чланом 92. Закона о јавним набавкама.

У цену морају бити урачунати сви трошкови, који укључују најмање следеће:

- цену набавке материјала, израде, монтаже, радне снаге, сав потребан алат, опрему, машине, средства за рад, свих видова енергије и воде, унутрашњи и спољни транспорт, одговарајућу заштиту постојећих радова, инсталација и уређаја од оштећења приликом извођења радова, таксе, дажбине, ноћни рад, рад недељом и празницима, осигурање радника и радова, припремне радове, мере ХТЗ, режије, чување и одржавање радова, гаранције, трошкове осигурања.
- Ако понуђена цена укључује увозну царину и друге дажбине, понуђач је дужан да тај део одвојено искаже у динарима.
- трошкове издавања и продужења привремених дозвола за кретање и задржавање на граничном прелазу, за раднике и возила, на комплексу Аеродрома Никола Тесла.

## РОК ЗА ИЗВОЂЕЊЕ РАДОВА

- 5.11. Понуђач је дужан да понуди рок за извођење радова **од највише 75 дана** од дана потписивања Записника о почетку извођења радова (навести у данима). Уколико Понуђач понуди дужи рок за извођење радова од 75 дана, таква понуда ће бити одбијена као неприхватљива.

- 5.12. Место извођења радова је Аеродром Никола Тесла Београд.

## ГАРАНТНИ РОК

- 5.13. Понуђач је дужан да понуди гарантни рок за изведене радове од најмање 24 месеца од дана пријема радова. Уколико Понуђач понуди краћи гарантни рок за изведене радове од 24 месеца, таква понуда ће бити одбијена као неприхватљива.

## ПОВЕРЉИВОСТ ПОДАТАКА И ДОКУМЕНТАЦИЈЕ

- 5.14. Подаци које Понуђач оправдано означи као поверљиве биће коришћени само у сврху реализације јавне набавке и неће бити доступни ником изван круга лица која буду укључена у поступак јавне набавке. Ови подаци неће бити објављени приликом отварања понуда, нити у наставку поступка или касније.

Наручилац је дужан да чува као поверљиве све податке о понуђачима садржане у понуди и које је као такве, у складу са законом, понуђач означио као поверљиве.

Наручилац ће као поверљива третирати она документа која у десном горњем углу великим словима имају исписану реч «ПОВЕРЉИВО». Наручилац не одговара за поверљивост података који нису означени на горе наведени начин.

Понуђач не може означити као поверљиве податке цену и остале податке из понуде од значаја за примену критеријума и рангирање понуда.

## ДОДАТНЕ ИНФОРМАЦИЈЕ ИЛИ ПОЈАШЊЕНА

- 5.15. У случају да има нејасноћа у овом упутству, понуђач може тражити од Наручиоца, у писаном облику, додатне информације или појашњења у вези са припремањем понуде најкасније 5 дана пре истека рока за достављање понуда. Захтев за додатне информације или појашњења доставља се на један од следећих начина:

- Путем поште на адресу АД Аеродром Никола Тесла Београд, 11271 Сурчин, уз напомену: "Додатне информације и појашњења за јавну набавку **"УРЕЂЕЊЕ САНИТАРНИХ ПРОСТОРИЈА У РАДНИМ ПРОСТОРИМА У КОМПЛЕКСУ АЕРОДРОМА" БРОЈ 52/15 ЈНМВ**, за председника комисије Зденка Гринвалда,

или

- Путем е-маил-а: [javn nabavke@beg.aero](mailto:javn nabavke@beg.aero) радним данима (понедељак – петак), у периоду од 07<sup>30</sup> до 15<sup>30</sup> часова.

## ДОДАТНА ОБЈАШЊЕЊА, КОНТРОЛА И ДОПУШТЕНЕ ИСПРАВКЕ

- 5.16. Наручилац, за време стручне оцене понуда, у року за доношење одлуке може да захтева од понуђача додатна објашњења која ће му помоћи при прегледу, вредновању и упоређивању понуда, а може да врши и контролу (увид) код понуђача, односно његовог подизвођача.

Наручилац може, уз сагласност Понуђача, да изврши исправке рачунских грешака уочених приликом разматрања понуде по окончаном поступку отварања понуда. У случају разлике између јединичне цене и укупне цене, меродавна је јединична цена ако се понуђач не сагласи са исправком рачунских грешака, Наручилац ће његову понуду одбити као неприхватљиву.

## КРИТЕРИЈУМ ЗА ИЗБОР НАЈПОВОЉНИЈЕ ПОНУДЕ

- 5.17. Критеријум за избор најповољније понуде је најнижа понуђена цена.



Уколико две или више понуда имају исту понуђену цену (укупна вредност понуде), уговор ће се закључити са понуђачем који понуди краћи рок за извођење радова.

## СРЕДСТВО ФИНАНСИЈСКОГ ОБЕЗБЕЂЕЊА УГОВОРА

- 5.18. Уз понуду, Понуђач је дужан да приложи попуњену, оверену и потписану изјаву о издавању инструмента обезбеђења уговорне обавезе (Образац 9., Прилог 1.), у супротном понуда ће бити одбијена као неприхватљива.

Наручилац као средство финансијског обезбеђења испуњења обавеза у поступку јавне набавке и уговорних обавеза прихвата искључиво **оригинал сопствену бланко меницу**. За обезбеђење испуњења уговорних обавеза, изабрани понуђач је дужан да, приликом потписивања уговора, достави Наручиоцу **оригинал сопствену бланко меницу за добро извршење посла**, са клаузулом „без протеста“, са копијом депо картона са потписима овлашћених лица, ОП обрасцем и доказом о регистрацији менице у регистру Народне банке Србије и овлашћењем за попуњу менице, насловљеним на АД Аеродром Никола Тесла Београд, у износу од 10% од вредности уговора (без обрачунатог ПДВ-а), са роком важности 30 дана дужим од уговореног рока за извођење радова који су предмет јавне набавке, односно испуњења уговорних обавеза.

Предметна средства финансијског обезбеђења морају да испуњавају све услове за принудну наплату, сходно важећем Закону о платном промету и Закону о платним услугама.

## НЕГАТИВНЕ РЕФЕРЕНЦЕ

- 5.19. Понуђач, који се налази на списку негативних референци који води Управа за јавне набавке, а који има негативну референцу из области која није истоврсна предмету јавне набавке, дужан је да достави средство обезбеђења уговорне обавезе у роковима из тачке 5.20., али у вредности од 15% од понуђене цене.

## ДОДАТНИ УСЛОВИ

- 5.20. Понуђач је дужан да попуни и овери изјаву из тачке 4.5. овог упутства као доказ да је, при састављању своје понуде, поштовао обавезе које произилазе из важећих прописима о заштити на раду, запошљавању и условима рада, заштити животне средине, као и да гарантује да је ималац права интелектуалне својине.
- 5.21. Одговорност за накнаду за коришћење патената, као и одговорност за повреду заштићених права интелектуалне својине сноси Понуђач.

## ЗАШТИТА ПРАВА ПОНУЂАЧА

- 5.22. У случају да Понуђач сматра да су му у поступку јавне набавке повређена права може уложити захтев за заштиту права понуђача, односно поступити у складу са одредбама Закона које уређују поступак заштите права понуђача (члан 148. до 159. Закона о јавним набавкама).

Захтев за заштиту права може да поднесе понуђач, заинтересовано лице или пословно удружење у њихово име. Захтев за заштиту права подноси се Републичкој комисији за заштиту права у поступцима јавних набавки (у даљем тексту: Републичка комисија), а предаје се наручиоцу. Примерак захтева за заштиту права подносилац захтева истовремено доставља Републичкој комисији. Захтев за заштиту права доставља се непосредно наручиоцу на адресу, препорученом пошиљком са повратницом или на е-маил [javnenabavke@beg.aero](mailto:javnenabavke@beg.aero) На достављање Захтева за заштиту права понуђача сходно се примењују одредбе о начину достављања одлуке о додели уговора из члана 108. ст. 6. до 9. Закона о јавним набавкама ("Службени Гласник Републике Србије" бр. 124/12 и 14/15).

*М.С.*  
*Ј.М.*

Захтев за заштиту права може се поднети у току целог поступка јавне набавке, против сваке радње наручиоца, осим ако Законом о јавним набавкама није дугачије одређено.

Захтев за заштиту права којим се оспорава врста поступка, садржина позива за подношење понуда или конкурсне документације сматраће се благовременим ако је примљен од стране наручиоца најкасније три дана пре истека рока за подношење понуда, без обзира на начин достављања.

После доношења одлуке о додели уговора или одлуке о обустави поступка рок за подношење захтева за заштиту права је пет дана од дана пријема одлуке.

Подносилац захтева за заштиту права је дужан да на: Рачун буџета Републике Србије број: 840-30678845-06 уплати таксу предвиђену чланом 156. Закона о јавним набавкама у износу од 40.000,00 динара.

Чланом 151. Закона о јавним набавкама ("Сл. гласник РС", број 124/12 и 14/15; у даљем тексту: ЗЈН) је прописано да захтев за заштиту права мора да садржи, између осталог, и потврду о уплати таксе из члана 156. ЗЈН.

Подносилац захтева за заштиту права је дужан да на одређени рачун буџета Републике Србије уплати таксу у износу прописаном чланом 156. ЗЈН.

Као доказ о уплати таксе, у смислу члана 151. став 1. тачка 6) ЗЈН, прихватиће се:

1. Потврда о извршеној уплати таксе из члана 156. ЗЈН која садржи следеће елементе:

- (1) да буде издата од стране банке и да садржи печат банке;
- (2) да представља доказ о извршеној уплати таксе, што значи да потврда мора да садржи податак да је налог за уплату таксе, односно налог за пренос средстава реализован, као и датум извршења налога;
- (3) износ таксе из члана 156. ЗЈН чија се уплата врши;
- (4) број рачуна: 840-30678845-06;
- (5) шифру плаћања: 153 или 253;
- (6) позив на број: подаци о броју или ознаци јавне набавке поводом које се подноси захтев за заштиту права;
- (7) сврха: такса за ЗЗП; назив наручиоца; број или ознака јавне набавке поводом које се подноси захтев за заштиту права;
- (8) корисник: буџет Републике Србије;
- (9) назив уплатиоца, односно назив подносиоца захтева за заштиту права за којег је извршена уплата таксе;
- (10) потпис овлашћеног лица банке.

2. Налог за уплату, први примерак, оверен потписом овлашћеног лица и печатом банке или поште, који садржи и све друге елементе из потврде о извршеној уплати таксе наведене под тачком 1.

3. Потврда издата од стране Републике Србије, Министарства финансија, Управе за трезор, потписана и оверена печатом, која садржи све елементе из потврде о извршеној уплати таксе из тачке 1, осим оних наведених под (1) и (10), за подносиоце захтева за заштиту права који имају отворен рачун у оквиру припадајућег консолидованог рачуна трезора, а који се води у Управи за трезор (корисници буџетских средстава, корисници средстава организација за обавезно социјално осигурање и други корисници јавних средстава);

4. Потврда издата од стране Народне банке Србије, која садржи све елементе из потврде о извршеној уплати таксе из тачке 1, за подносиоце захтева за заштиту права (банке и други субјекти) који имају отворен рачун код Народне банке Србије у складу са законом и другим прописом.

Примерак правилно попуњеног налога за пренос:

НАЛОГ ЗА ПРЕНОС			
дужник - налогодавац	шифра плаћања	валута	износ
Назив (име и презиме) и адреса подносиоца захтева за заштиту права	253	РСД	= Износ таксе
сврха плаћања	број модела	рачун дужника - налогодавца	
Такса за ЗЗП; назив наручиоца; број или ознака јавне набавке		бр. рачуна налогодавца	
поверилац - прималац	број модела	рачун повериоца - примаоца	
Буџет Републике Србије		840-30678845-06	
печат и потпис налогодавца	број модела	позив на број (одобрење)	
место и датум пријема		број или ознака јавне набавке	
	датум валуте	хитно	

налог (исползетно зреније на [www.zdrbitvo.gov.rs](http://www.zdrbitvo.gov.rs))

Образац бр. 3

Примерак правилно попуњеног налога за уплату:

НАЛОГ ЗА УПЛАТУ			
уплатилац	шифра плаћања	валута	износ
Назив (име и презиме) и адреса подносиоца захтева за заштиту права	153	РСД	Износ таксе
сврха уплате	рачун примаоца		
Такса за ЗЗП; назив наручиоца; број или ознака јавне набавке	840-30678845-06		
прималац	модел и позив на број (одобрење)		
Буџет Републике Србије	број или ознака јавне набавке		
печат и потпис уплатиоца	место и датум пријема	датум валуте	

**НАПОМЕНА:** Посебно је значајно да се у пољу „сврха уплате“ подаци упишу оним редоследом како је то приказано у горе наведеним примерима. У пољу „позив на број“ уписује се број или ознака јавне набавке поводом које се подноси захтев за заштиту права, али је препорука да се у овом пољу избегава употреба размака и знакова, као што су: ( ) | \ / „ « \* и сл.

## ОДЛУКА О ДОДЕЛИ УГОВОРА

5.23. Наручилац ће одлуку о додели уговора донети одлуку у законском року.

## ДОСТАВЉАЊЕ ОДЛУКЕ, ЗАКЉУЧЕЊЕ УГОВОРА И ОБАВЕШТЕЊЕ О ЗАКЉУЧЕНОМ УГОВОРУ

5.24. Одлуку о додели уговора Наручилац ће доставити свим понуђачима у року од 3 (три) дана од дана доношења одлуке.

5.25. Понуђач, чија је понуда изабрана као најповољнија, дужан је да са Наручиоцем закључи Уговор о јавној набавци најкасније у року од 8 дана од дана протекла рока за подношење Захтева за заштиту права понуђача из члана 149. Закона о јавним набавкама.

Ако Наручилац не достави потписан уговор понуђачу у горе наведеном року, понуђач није дужан да потпише уговор, што се неће сматрати одустајањем од понуде и не може због тога да сноси било какве последице, осим ако је поднет захтев за заштиту права.

Ако понуђач одбије да закључи уговор о јавној набавци, Наручилац може да закључи уговор са првим следећим понуђачем.

Обавештење о закљученом уговору о јавној набавци објавиће се на Порталу јавних набавки у року од 5 (пет) дана од дана закључења уговора.

Уколико у року за подношење понуда пристигне само једна понуда и та понуда буде прихватљива, наручилац ће сходно члану 112. став 2. тачка 5) ЗЈН-а закључити уговор са понуђачем у року од два дана од дана када понуђач прими одлуку о додели уговора.

#### **КОМУНИКАЦИЈА ПУТЕМ ЕЛЕКТРОНСКЕ ПОШТЕ**

- 5.26.** Наручилац ће пријем писмена послате путем електронске поште на е-маил адресу: [javnenabavke@beg.aero](mailto:javnenabavke@beg.aero) вршити сваким радним даном (понедељак-петак) у периоду од 07<sup>30</sup> до 15<sup>30</sup> часова.

#### **ДОЗВОЛЕ ЗА КРЕТАЊЕ У РЕСТРИКТИВНОЈ ЗОНИ АЕРОДРОМ**

- 5.27.** Изабрани Понуђач је дужан да за потребе извођења радова у рестриктивној зони комплекса АД Аеродром Никола Тесла Београд обезбеди, о свом трошку, дозволе за кретање и задржавање на граничном прелазу за све своје раднике који ће тај посао обављати као и да се стара о њиховом благовременом продужењу за време трајања уговора. Дозволе издаје МУП Републике Србије, Станица граничне полиције "Београд" на Аеродрому Никола Тесла. Наручилац не сноси штету изазвану одбијањем МУП-а да одређеном раднику Извршиоца изда или продужи дозволу. У случају да Испоручилац није у могућности да добије потребне дозволе за кретање и задржавање на граничном прелазу на Аеродрому Никола Тесла, за своје раднике, претходно закључен уговор се раскида на штету Понуђача. Наручилац ће пружити техничку подршку Понуђачу приликом вађења дозвола.

*Handwritten signature and initials*

## 6. ОБРАЗАЦ ПОНУДЕ

Понуда понуђача за јавну набавку мале вредности "УРЕЂЕЊЕ САНИТАРНИХ ПРОСТОРИЈА У РАДНИМ ПРОСТОРИМА У КОМПЛЕКСУ АЕРОДРОМА" БРОЈ 52/15 ЈНМВ

Назив понуђача:	
Адреса понуђача:	
Седиште понуђача (град и општина):	
Матични број:	ПИБ:
Овлашћено лице:	
Особа за контакт:	
Web site:	е-маил за пријем документата:
Број телефона:	Факс за пријем докумената:
Радно време понуђача:	
Број рачуна понуђача:	
Понуда се подноси: (заокружити) а) самостално                                б) понуда са подизвођачем                в) Заједничка понуда	
<b>Б) Навести податке о подизвођачима (уколико понуђач подноси понуду са подизвођачем/има):</b> <b>1. у извршењу предмета набавке подизвођач:</b>	
адреса:	матични број: ПИБ:
особа за контакт:	број телефона:
са _____	% учешћа (не више од 50%) извршава следеће: _____
<b>2. у извршењу предмета набавке подизвођач:</b>	
адреса:	матични број: ПИБ:
особа за контакт:	број телефона:
са _____	% учешћа (не више од 50%) извршава следеће: _____
<b>3. у извршењу предмета набавке подизвођач:</b>	
адреса:	матични број: ПИБ:
особа за контакт:	број телефона:
са _____	% учешћа (не више од 50%) извршава следеће: _____

**В) Навести податке осталих учесника у заједничкој понуди (уколико се понуда пондоси као заједничка понуда):**

**1.** \_\_\_\_\_ адреса: \_\_\_\_\_  
 матични број: \_\_\_\_\_, ПИБ: \_\_\_\_\_, број телефона: \_\_\_\_\_  
 особа за контакт: \_\_\_\_\_, број рачуна: \_\_\_\_\_

**2.** \_\_\_\_\_ адреса: \_\_\_\_\_  
 матични број: \_\_\_\_\_, ПИБ: \_\_\_\_\_, број телефона: \_\_\_\_\_  
 особа за контакт: \_\_\_\_\_, број рачуна: \_\_\_\_\_

**3.** \_\_\_\_\_ адреса: \_\_\_\_\_  
 матични број: \_\_\_\_\_, ПИБ: \_\_\_\_\_, број телефона: \_\_\_\_\_  
 особа за контакт: \_\_\_\_\_, број рачуна: \_\_\_\_\_

**ЕЛЕМЕНТИ ЗА ОЦЕНУ ПОНУДЕ  
(ОБАВЕЗНО ПОПУНИТИ)**

Укупна вредност понуде: \_\_\_\_\_ РСД без пдв.

Место извођења радова је АД Аеродром Никола Тесла

Начин плаћања: одложено у року (најмање 15 дана) од \_\_\_\_\_ дана од дана пријема исправно испостављене фактуре, оверене привремене и/или окончање ситуације и Записника о примопредаји радова

Рок важења понуде: \_\_\_\_\_ дана од дана отварања понуда (минимум 60 дана)

Рок за извођење радова (највише 75 дана) \_\_\_\_\_ дана од дана потписивања Записника о почетку извођења радова.

Гарантни рок за изведене радове (најмање 24 месеца) \_\_\_\_\_ година од дана пријема радова.

Саставни део понуде је образац бр.3 –спецификације

Место и датум: \_\_\_\_\_ Потпис овлашћеног лица: \_\_\_\_\_

\_\_\_\_\_

М.П.

**ОБАВЕЗНО ПОПУНИТИ!!!!**

*Handwritten signature and initials*

## 7. МОДЕЛ УГОВОРА

**НАПОМЕНА: ОВАЈ МОДЕЛ УГОВОРА ПРЕДСТАВЉА САДРЖИНУ УГОВОРА КОЈИ ЋЕ БИТИ ЗАКЉУЧЕН СА ИЗАБРАНИМ ПОНУЂАЧЕМ. УКОЛИКО ПОНУЂАЧ, БЕЗ ОПРАВДАНИХ РАЗЛОГА, ОДБИЈЕ ДА ЗАКЉУЧИ УГОВОР О ЈАВНОЈ НАБАВЦИ ОВЕ САДРЖИНЕ, НАКОН ШТО МУ ЈЕ УГОВОР ДОДЕЉЕН, НАРУЧИЛАЦ ЋЕ УПРАВИ ЗА ЈАВНЕ НАБАВКЕ ДОСТАВИТИ ДОКАЗ НЕГАТИВНЕ РЕФРЕНЦЕ.**

### У Г О В О Р О ЈАВНОЈ НАБАВЦИ

закључен на основу спроведеног поступка јавне набавке мале вредности број 52/15 ЈНМВ, између:

**АД АЕРОДРОМ НИКОЛА ТЕСЛА БЕОГРАД**, 11180 Београд 59,  
кога заступа Директор делатности техничког одржавања Драган Димитријевић, дипл. инж.,  
по овлашћењу в.д. генералног директора Саше Влаисављевића дипл.инж.,  
ПИБ 100000539; Матични број 07036540; Текући рачун: 125-1721427-98 - Piraeus банке,  
(у даљем тексту: НАРУЧИЛАЦ) с једне стране

и

Назив Понуђача: \_\_\_\_\_  
са седиштем у \_\_\_\_\_  
ПИБ \_\_\_\_\_; Матични број \_\_\_\_\_; Текући рачун \_\_\_\_\_

Називи понуђача из групе (попунити само у случају заједничке понуде)

\_\_\_\_\_

Називи подизвођача (попунити само у случају понуде са подизвођачем)

\_\_\_\_\_

кога заступа директор \_\_\_\_\_  
(у даљем тексту: ИЗВОЂАЧ) с друге стране

### У В О Д Н Е Н А П О М Е Н Е

Уговорне стране сагласно констатују:

- да је НАРУЧИЛАЦ, на основу члана 39. Закона о јавним набавкама ("Сл. гласник Републике Србије" бр.124/12 и 14/15) спровео поступак јавне набавке мале вредности под бројем 52/15 ЈНМВ;

- да је ИЗВОЂАЧ дана \_\_\_\_\_, године доставио понуду број \_\_\_\_\_ од \_\_\_\_\_, 2016. године која се налази у прилогу уговора и његов је саставни део;

- да понуда ИЗВОЂАЧА у потпуности одговара техничким спецификацијама из конкурсне документације;

- да је НАРУЧИЛАЦ, у складу са чланом 108. Закона о јавним набавкама, на основу понуде ИЗВОЂАЧ и Одлуке о додели уговора број \_\_\_\_\_ од \_\_\_\_\_, 2016. године, изабрао ИЗВОЂАЧА као најповољнијег понуђача за "Уређење санитарних просторија у радним просторима у комплексу аеродрома".

МЦ.  
Ж П М

## I ПРЕДМЕТ УГОВОРА

### Члан 1.

Предмет овог Уговора је набавка радова "УРЕЂЕЊЕ САНИТАРНИХ ПРОСТОРИЈА У РАДНИМ ПРОСТОРИМА У КОМПЛЕКСУ АЕРОДРОМА", за потребе НАРУЧИОЦА, а по понуди ИЗВОЂАЧА заведеној у архиви НАРУЧИОЦА под бројем \_\_\_\_\_ од \_\_\_\_\_ године. (Попуњава Наручилац)

Понуда ИЗВОЂАЧА и конкурсна документација за предметну јавну набавку су саставни делови овог Уговора.

## II ЦЕНА

### Члан 2.

Укупна вредност Уговора износи \_\_\_\_\_ динара (словима: \_\_\_\_\_ динара), без ПДВ.

Цене су дате без ПДВ и не могу се повећавати за време трајања уговора.

## III НАЧИН ПЛАЋАЊА

### Члан 3.

НАРУЧИЛАЦ ће, за квалитетно и благовремено изведене радове из члана 1. овог Уговора, плаћање извршити одложено у року од \_\_\_\_ дана од дана пријема исправно испостављене фактуре, оверене привремене и/или окончање ситуације и Записника о примопредаји радова.

Под исправно испостављеном фактуром, а на основу оверене привремене и/или окончање ситуације, сматра се фактура која поседује сва обележја рачуноводствене исправе у смислу одговарајућих одредаба важећих Закона о рачуноводству и Закона о ПДВ-у, Закона о планирању и изградњи као и других прописа.

Фактуре које у сваком свом елементу не испуњавају услове да буду прихваћене као рачуноводствена исправа неће бити прихваћене као основ за плаћање по закључном, потписаном Уговору.

Плаћање по овом уговору у 2016. години вршиће се до нивоа средстава обезбеђених Планом пословања за 2016. годину за ове намене. За део обавеза по овом уговору који доспева у 2017. години наручилац ће извршити плаћање понуђачу по обезбеђивању финансијских средстава усвајањем Плана пословања за 2017. годину или Одлуком о привременом финансирању, у супротном уговор престаје да важи без накнаде штете због немогућности преузимања обавеза од стране наручиоца.

## IV РОК ЗА ИЗВОЂЕЊЕ РАДОВА

### Члан 4.

Рок за извођење радова из члана 1. овог Уговора је \_\_ дана од дана потписивања Записника о почетку извођења радова.

Место извођења радова је Аеродром Никола Тесла Београд.

ИЗВОЂАЧ је дужан да динамички план и фазе извођења радова из члана 1. овог Уговора усагласи са НАРУЧИОЦЕМ.



## V ОБАВЕЗЕ ИЗВОЂАЧА

### Члан 5.

Потписивањем Уговора ИЗВОЂАЧ се обавезује да:

- На први позив НАРУЧИОЦА приступи извођењу радова;
- Пре почетка извођења радова достави на писану сагласност НАРУЧИОЦУ детаљни динамички план извођења радова по фазама и врстама радова, тако да на јасан и разумљив начин представи фазе у напредовању радова, време њиховог трајања, и специфицирано ангажовање радне снаге, као и Елаборат о уређењу градилишта са мерама безбедности и здравља на раду. Наведену документацију ИЗВОЂАЧ је дужан да уради у складу са организацијом саобраћаја, свих служби запослених на Аеродрому,
- Пре почетка извођења радова, о свом трошку, од надлежних органа МУП РС, прибави неопходне дозволе за кретање на комплексу Аеродрома Никола Тесла;
- Организује место извођења радова на начин којим ће се обезбедити приступ локацији, несметан саобраћај и заштита околине за време трајања радова;
- У току извођења радова, предузима све мере за обезбеђење сигурности објекта, лица, уређаја, инсталација на месту извођења радова;
- Одреди одговорно лице за извођење радова (руководиоца радова);
- Радове из члана 1. овог Уговора обавља у складу са правилима струке и законским прописима, техничким нормативима, српским стандардима и техничким условима.
- Документује квалитет радова, уграђених материјала и уређаја.
- Да радове изведе у уговореним роковима;
- Достави недељни извештаји о динамици радова који треба да садржи све неопходне елементе за реално сагледавање реализације посла.
- О свом трошку отклони све недостатке у току извођења радова и гарантног периода
- Својим радовима не омета редовно одвијање авио саобраћаја;
- Након завршетка радова ИЗВОЂАЧ је дужан да достави пројекат изведеног стања у писаној и електронској форми (4 примерка), упутства за руковање и одржавање, гарантне листове за опрему, евентуалне резервне и потрошне делове.
- Обавезе из овог Уговора изврши са пажњом доброг стручњака.

### Члан 6.

ИЗВОЂАЧ је одговоран за сигурност опреме и материјала, радова, радника, саобраћаја и околине због чега је дужан предузети све потребне мере да се постигне потпуна безбедност. У супротном одговара за накнаду штете.

### Члан 7.

ИЗВОЂАЧ је дужан да на место извођења радова допреми опрему која је потребна за извршење уговорених радова у року предвиђеном у члану 4. овог Уговора.

### Члан 8.

ИЗВОЂАЧ је дужан да на време обавести НАРУЧИОЦА или КОНТРОЛОРА о чињеницама чије је наступање од утицаја на испуњење овог Уговора, променама околности и слично. Обавештење из овог става ИЗВОЂАЧ мора НАРУЧИОЦУ да достави у писменом облику, у року од највише пет (5) дана од њиховог настанка.

Руководилац радова ИЗВОЂАЧА дужан је да припрема потребне обрачунске нацрте који се сматрају саставним делом Грађевинске књиге. Нацрт се израђује у форми техничког цртежа који садржи све елементе извођачког пројекта. Све промене уписују се у више боја. Уз обрачунски нацрт могу бити прикључени и посебни значајни детаљи, са позивом на Грађевински дневник или Грађевинску књигу, када је, због чега и од кога рађена измена. Обрачунске нацрте потписује Одговорни извођач радова уз обавезно уписивање датума овере. Копије листова Грађевинске књиге и обрачунских нацрта, достављају се НАРУЧИОЦУ уз привремене ситуације.

*МЦ.*  
*ЈЛ*

## ГРАЂЕВИНСКИ ДНЕВНИК

### Члан 9.

У грађевински дневник се свакодневно уписују подаци о току и начину извођења радова, са тачним називом и описом позиције из уговорне спецификације, као и сви подаци узорака материјала за испитивање, испитивањима на градилишту, резултатима испитивања и атестирања, одступању од спецификација, временским приликама и температури, евентуалним природним догађајима и удесима, приспећу, пореклу и квалитету материјала и опреме која се испоручује на градилиште, прегледу градилишта од стране инспекцијских органа и њиховим налазима, као и другим радовима и догађајима од утицаја на сигурност и квалитет радова. Уписују се подаци о застоју и прекиду радова, изменама услова рада, броју запослених и њиховој квалификационој структури итд.

Копија листова грађевинског дневника доставља се Наручиоцу свакодневно за претходни дан.

## ОДОБРЕЊЕ ЗА УПОТРЕБУ МАТЕРИЈАЛА

### Члан 10.

ИЗВОЂАЧ је дужан да пре допреме, односно употребе одговарајућих материјала, полупроизвода и готових производа прибави доказе о претходним испитивањима квалитета и подобности материјала, полупроизвода и готових производа, које је понудио, односно овлашћене српске институције, а ИЗВОЂАЧ их предаје овлашћеном лицу Наручиоца ради прегледа и давања одобрења.

ИЗВОЂАЧ је дужан да прибави атест за све употребљене материјале.

ИЗВОЂАЧ не сме употребљавати материјале без одобрења овлашћеног лица Наручиоца, а у случају да их употреби сноси ризик и трошкове који могу из те основе настати.

## ОДГОВОРНОСТ ЗА НЕДОСТАТКЕ

### Члан 11.

ИЗВОЂАЧ је одговоран за употребу материјала и опреме који не одговарају уговореном или прописаном квалитету.

ИЗВОЂАЧ је дужан да у року од осам (8) дана отклони недостатке достављене од НАРУЧИОЦА, овлашћеног лица Наручиоца.

Ако ИЗВОЂАЧ не изврши своју обавезу у датом року НАРУЧИЛАЦ, има право да на терет ИЗВОЂАЧА ангажује треће лице и изврши поправке без обзира на висину цене и исту одбије по коначном обрачуну, као и да активира гаранцију за случај неизвршења обавезе ИЗВОЂАЧА

## УРЕЂЕЊЕ ГРАДИЛИШТА НАКОН ЗАВРШЕТКА РАДОВА

### Члан 12.

Након завршених радова, ИЗВОЂАЧ је дужан да са градилишта повуче све своје раднике. Исто тако, ИЗВОЂАЧ је дужан да са градилишта уклони сав неупотребљени материјал, отпадни материјал и све преостале предмете, уреди и очисти околину, о свом трошку.

## ПРИМОПРЕДАЈА РАДОВА

### Члан 13.

ИЗВОЂАЧ радова одмах по завршетку свих радова писаним путем обавештава НАРУЧИОЦА да су радови завршени.

Комисију за примопредају радова сачињавају представници НАРУЧИОЦА, ИЗВОЂАЧА и овлашћеног лица Наручиоца.

Комисију за примопредају и коначан обрачун објекта сачињавају представници НАРУЧИОЦА, ИЗВОЂАЧА и овлашћеног лица Наручиоца. Комисија сачињава коначан обрачун и записник о примопредаји објекта.

Објекат се сматра спремним за примопредају:

- 1) ако су извршени сви радови предвиђени техничком документацијом, прописима и Уговором;
- 2) ако су обезбеђени докази о квалитету извршених радова, односно о квалитету уграђеног материјала и опреме и друге дозволе и сагласности прописане законом;
- 4) ако је припремљена градилишна документација;
- 5) ако су уклоњен остатак материјала и шута;
- 6) ако су извршена сва функционална испитивања;
- 7) ако је предат Пројекат изведеног објекта.

ИЗВОЂАЧ сачињава окончану ситуацију и коначни обрачун коју након овере од стране овлашћеног лица Наручиоца потписује НАРУЧИЛАЦ.

## VI ОСИГУРАЊЕ РАДОВА

### Члан 14.

До примопредаје изведених радова, ризик случајних пропуста и оштећења радова, материјала и опреме сноси ИЗВОЂАЧ.

ИЗВОЂАЧ је дужан да о свом трошку, пре почетка извођења радова, осигура радове, запослене који их обављају, опрему и материјал од свих ризика. Ако настане било која штета трећим лицима или на комплексу Аеродрома Никола Тесла, а проузрокована је непажњом ИЗВОЂАЧА или непоштовањем правила прописаних у уговорној документацији, ИЗВОЂАЧ је дужан да надокнади све настале трошкове односно целокупну штету.

## VII НАДЗОР

### Члан 15.

НАРУЧИЛАЦ је обавезан да пре почетка извођења радова обавести ИЗВОЂАЧА о лицу које ће, у име и за рачун НАРУЧИОЦА, предузимати све радње у вези са извршењем обавезе из члана 1. овог Уговора (Контролор).

Контролор заступа НАРУЧИОЦА и у његово име и за његов рачун може да предузима све радње у вези са извршењем радова који су предмет овог Уговора, а нарочито да:

- Врши контролу извршења радова;
- Прати одржавање уговорених рокова;
- Врши контролу квалитета изведених радова;
- Врши контролу трошења средстава по намени, динамици и висини;
- Оверава привремене ситуације;
- Врши контролу коначног обрачуна и учествује у поступку примопредаје радова.

ИЗВОЂАЧ је дужан да НАРУЧИОЦУ омогући спровођење сталног надзора над извођењем радова, као и на свим другим активностима везаним за уговорене радове.

#### Члан 16.

ИЗВОЂАЧ је дужан да благовремено, писаним путем, обавештава Наручиоца о свим питањима битним за испуњење уговорних обавеза.

#### Члан 17.

ИЗВОЂАЧ је дужан да, о свом трошку, након изведених радова уклони све раднике и материјал који је остао приликом извођења радова.

#### Члан 18.

ИЗВОЂАЧ се обавезује да ће радовима непосредно руководити стручна особа која има одређену стручну спрему и радно искуство и одговарајућу лиценцу с обзиром на врсту радова.

Листу свих радника ИЗВОЂАЧ је дужан да достави НАРУЧИОЦУ најкасније пет (5) дана пре почетка радова, са потребном документацијом и листингом комплетне опреме.

#### Члан 19.

НАРУЧИЛАЦ има право да од ИЗВОЂАЧА захтева да са градилишта уклони особе које се као радници ИЗВОЂАЧА немарно односе према обавезама утврђених овим Уговором.

### VIII ГАРАНЦИЈА

#### Члан 20.

ИЗВОЂАЧ је дужан да изведе радове из члана 1. овог Уговора у складу са важећим стандардима квалитета, уз давање гаранције на изведене радове у трајању од \_\_\_\_\_ година од дана пријема радова.

#### Члан 21.

ИЗВОЂАЧ се обавезује да приликом потписивања уговора као средство финансијског обезбеђења уговорених обавеза, достави оригинал сопствену бланко меницу за добро извршење посла, са клаузулом "без протеста", са копијом депо картона са потписима овлашћених лица, ОП обрасцем и доказом о регистрацији менице у регистру Народне банке Србије и овлашћењем за попуну менице-Меничним писмом, насловљеним на АД Аеродром Никола Тесла Београд, 11180 Београд 59, у износу од 10% од вредности уговора (без обрачунатог ПДВ-а), са роком важности 30 дана дужим од уговореног рока за извођење радова из члана 1. овог Уговора, односно испуњења уговорних обавеза.

Под добрим извршењем посла НАРУЧИЛАЦ подразумева извршење услуге у свему на начин и у роковима предвиђеним овим Уговором. Меницу као гаранцију за добро извршење посла НАРУЧИЛАЦ ће наплатити у целости без трошкова, вансудски, у складу са важећим прописима са свих рачуна ИЗВОЂАЧА - издаваоца менице из новчаних средстава, односно друге имовине код банака у случају да ИЗВОЂАЧ својом кривицом уговорену обавезу не испуни у уговореном обиму, року и квалитету.

Предметна средства финансијског обезбеђења морају да испуњавају све услове за принудну наплату, сходно важећем Закону о платном промету и Закону о платним услугама.

#### Члан 22.

Уколико НАРУЧИЛАЦ, за време трајања гарантног рока, установи недостатке у квалитету изведених радова из члана 1. овог Уговора, који нису могли бити примећени при пријему радова, дужан је да о томе одмах обавести ИЗВОЂАЧА писаним путем. ИЗВОЂАЧ је дужан да, у року од седам (7) дана од дана обавештења, отклони све недостатке, о свом трошку. У случају

да је за отклањање недостатака потребно приступити рестриктивној зони АД Аеродрома Никола Тесла Београд, рок за отклањање недостатака је 7 дана од дана прибављања дозволе за приступ рестриктивној зони.

## **IX УГОВОРНА КАЗНА**

### **Члан 23.**

У случају да дође до прекорачења рока за извођење радова, ИЗВОЂАЧ се обавезује да НАРУЧИОЦУ плати уговорну казну за сваки дан прекорачења рока у висини од 0,2% од укупне вредности (без ПДВ) која је утврђена у члану 2. овог Уговора.

ИЗВОЂАЧ нема право да плати уговорну казну и да одустане од Уговора.

### **Члан 24.**

У случају да ИЗВОЂАЧ не изврши своје обавезе у свему у складу са овим Уговором, НАРУЧИЛАЦ има, по свом избору, право на сразмерно умањење цене, право да наплати меницу из члана 6. овог уговора, као и право једностраног раскида Уговора без образложења и без отказног рока. НАРУЧИЛАЦ у сваком случају има право на накнаду штете.

## **X ПРЕЛАЗНЕ И ЗАВРШНЕ ОДРЕДБЕ**

### **Члан 25.**

Овај Уговор ступа на снагу даном потписивања од стране овлашћених представника уговорних страна.

Уговор се закључује на период до искоришћења средстава из члана 2. овог Уговора или на период од годину дана, у зависности од тога који ће услов први наступити.

### **Члан 26.**

Уговорне стране су сагласне да, за све што овим Уговором није предвиђено, важе одредбе Закона о облигационим односима Републике Србије.

### **Члан 27.**

Евентуалне спорове настале у вези примене и извршења овог уговора уговорне стране решаваће мирним путем у духу добрих пословних обичаја.

За решавање спорова који нису решени на начин из става 1. овог члана надлежан је Привредни суд у Београду.

### **Члан 28.**

Овај Уговор сачињен је у четири (4) истоветна примерка, од којих по два (2) примерка за сваку уговорну страну.

**ИЗВОЂАЧ:**

директор

**НАРУЧИЛАЦ:**  
**АД АЕРОДРОМ НИКОЛА ТЕСЛА**  
**БЕОГРАД**

Директор делатности техничког  
одржавања  
Драган Димитријевић, дипл. инж.

*Handwritten initials and signature*

## 8. ИЗЈАВА О НЕЗАВИСНОЈ ПОНУДИ

### ИЗЈАВА

---

---

(навести назив и седиште понуђача)

У складу са чл. 26. и 61. став 4. тачка 9) Закона о јавним набавкама ("Службени гласник РС" бр.124/12 и 14/15), под пуном материјалном и кривичном одговорношћу изјављујемо да понуду, у поступку јавне набавке мале вредности **"УРЕЂЕЊЕ САНИТАРНИХ ПРОСТОРИЈА У РАДНИМ ПРОСТОРИМА У КОМПЛЕКСУ АЕРОДРОМА" БРОЈ 52/15 ЈНМВ**, подносимо независно, без договора са другим понуђачима или заинтересованим лицима.

Место и датум: \_\_\_\_\_

\_\_\_\_\_  
Назив Понуђача, потпис  
овлашћеног лица и овера

**Напомена:** Уколико понуду подноси група понуђача, Изјава мора бити потписана од стране овлашћеног лица сваког понуђача из групе понуђача и оверена.

## 9. СРЕДСТВО ФИНАНСИЈСКОГ ОБЕЗБЕЂЕЊА

### ПРИЛОГ 1

#### ИЗЈАВА ПОНУЂАЧА О ИЗДАВАЊУ ИНСТРУМЕНТА ОБЕЗБЕЂЕЊА ИСПУЊЕЊА УГОВОРНЕ ОБАВЕЗЕ

Пословно име понуђача: \_\_\_\_\_

Број и датум понуде: \_\_\_\_\_

Изјављујем под пуном материјалном и кривичном одговорношћу да ћу, уколико ми буде додељен уговор у поступку јавне набавке **"УРЕЂЕЊЕ САНИТАРНИХ ПРОСТОРИЈА У РАДНИМ ПРОСТОРИМА У КОМПЛЕКСУ АЕРОДРОМА" БРОЈ 52/15 ЈНМВ**, приликом потписивања уговора, као средство финансијског обезбеђења својих уговорних обавеза, доставити:

- 1) сопствену бланко соло меницу за добро извршење посла, безусловну, наплативу на први позив (печатом оверену и потписану),
- 2) доказ о регистрацији менице у Регистру меница Народне банке Србије (оригинал или копија),
- 3) копију картона депонованих потписа и ОП образац.
- 4) попуњено, печатом оверено и потписано менично овлашћење насловљено на: АД Аеродром Никола Тесла Београд, 11180 Београд 59, са клаузулом „без протеста“, у износу од 10% од вредности уговора (без ПДВ), са роком важности 30 дана дужим од уговореног рока за извођење радова који су предмет јавне набавке, односно испуњења уговорних обавеза.

Меница мора бити потписана и печатом оверена, не сме бити перфорирана, нити да садржи било који други податак осим потписа и печата

У \_\_\_\_\_, дана \_\_\_\_\_

М.П. \_\_\_\_\_

назив Понуђача, потпис  
овлашћеног лица и овера

#### НАПОМЕНА:

- Изјава се прилаже уз понуду, а менично овлашћење (као и меница, картон депонованих потписа и ОП образац) доставља се приликом потписивања Уговора.

**ПРИЛОГ 2**

**ОБРАЗАЦ - МЕНИЧНОГ ОВЛАШЋЕЊА**

На основу «Закона о меници» (СЛ. ФНРЈ бр. 104/46, СЛ. СФРЈ бр. 16/65, 54/70 и 57/89, СЛ. СРЈ бр. 46/96), «Одлуке гувернера НБЈ о облику, садржини и начину коришћења јединствених инструмената платног промета» (СЛ. СРЈ бр.29/02 и 30/02) и «Одлуке о облику, садржини и начину коришћења јединствених инструмената платног промета» (СЛ. СРЈ бр.34/02, СГ. РС 43/04)

ДУЖНИК: \_\_\_\_\_  
(назив и адреса)

МБР \_\_\_\_\_

ПИБ: \_\_\_\_\_

ТЕКУЋИ РАЧУНИ И НАЗИВ БАНАКА : \_\_\_\_\_

ОДГОВОРНО ЛИЦЕ ЗА ЗАСТУПАЊЕ:

(унети одговартајуће податке дужника – издаваоца менице)

ИЗДАЈЕ:

**ОВЛАШЋЕЊЕ - МЕНИЧНО ПИСМО**  
**- за корисника бланко сопствене менице-**

**КОРИСНИК: АД Аеродром Никола Тесла Београд, 11180 Београд 59, ул. текући рачун: 125-1721427-98 код Piraeus bank**

Предајемо Вам бланко сопствену (соло) меницу број \_\_\_\_\_ (унети серијски број менице), као средство финансијског обезбеђења за добро извршење посла поднете у поступку јавне набавке "УРЕЂЕЊЕ САНИТАРНИХ ПРОСТОРИЈА У РАДНИМ ПРОСТОРИМА У КОМПЛЕКСУ АЕРОДРОМА" БРОЈ 52/15 ЈНМВ.

Овлашћујемо Повериоца, да предату меницу може попунити у износу од 10 % од укупне цене, без ПДВ, дате у понуди бр. \_\_\_\_\_ од \_\_\_\_\_.2015.године, тј. на износ од \_\_\_\_\_ (словима: \_\_\_\_\_ динара), и да безусловно и неопозиво, без протеста и трошкова, вансудски у складу са важећим прописима, изврши наплату са свих рачуна Дужника– издаваоца менице из новчаних средстава, односно друге имовине код банака, а у корист Повериоца.

Меница је важећа и у случају да дође до промене лица овлашћеног за заступање Дужника, статусних промена или оснивања нових правних субјеката од стране овлашћеног лица за заступање Дужника, и других промена од значаја за правни промет.

Рок важења меничног овлашћења је до \_\_\_\_\_ године.

*ММ.*  
*Ж* *↑* *М*



Меницу за **добро извршење посла** наручилац ће наплатити уколико понуђач не изврши своје обавезе у свему у складу са Уговором.

У \_\_\_\_\_, дана \_\_\_\_\_

Овлашћено лице понуђача

---

М.П.

**Напомена:**

Заједно са попуњеним, овереним печатом и потписаним Обрасцем меничног овлашћења доставити:

- 1) бланко соло меницу (печатом оверену и потписану),
- 2) захтев за регистрацију менице у Регистру меница Народне банке Србије са овереним пријемом истог од стране пословне банке (оригинал или копија),
- 3) попуњено, печатом оверено и потписано менично овлашћење
- 4) копију картона депонованих потписа и ОП образац. Меница мора бити потписана и печатом оверена, не сме бити перфорирана, нити да садржи било који други податак осим потписа и печата.

*Handwritten marks:*  
MS  
28  
1 M

## 10. ОБРАЗАЦ ТРОШКОВА ПРИПРЕМЕ ПОНУДА

(навести назив и седиште понуђача)

У складу са чланом 88. Закона о јавним набавкама ("Службени гласник Републике Србије", бр.124/12 и 14/15), као и чл. 6. и 19. Правилника о обавезним елементима конкурсне документације у поступцији јавних набавки и начину доказивања испуњености услова ("Службени гласник Републике Србије", бр.29/13) достављамо структуру трошкова за припремање понуде за јавну набавку **"УРЕЂЕЊЕ САНИТАРНИХ ПРОСТОРИЈА У РАДНИМ ПРОСТОРИМА У КОМПЛЕКСУ АЕРОДРОМА" БРОЈ 52/15 ЈНМВ**, и то:

Р.бр.	Врста трошкова	Износ у динарима/еврима
1		
2		
3		
4		

Напомена: Сходно члану 88. став 2. Закона о јавним набавкама трошкове припреме и подношења понуде сноси искључиво понуђач и не може тражити од наручиоца наканду трошкова, осим у случају из става 3. истог члана, ако је поступак јавне набавке обустављен из разлога који су на страни наручиоца, под условом да је понуђач тражио наканду трошкова у својој понуди.

Место и датум: \_\_\_\_\_

\_\_\_\_\_  
Назив Понуђача, потпис  
овлашћеног лица и овера

*Handwritten marks:*  
m  
78 1 m

# 11. ПОТВРДА - РЕФЕРЕНТ ЛИСТА

Назив референтног купца:	
Адреса референтног купца:	
Седиште референтног купца (град и општина):	
Матични број:	ПИБ:
Web site:	
Број телефона:	

## ПОТВРДА

да је добављач

(назив и седиште понуђача) – **понуђач који учествује у овој јавној набавци**

Референтном купцу \_\_\_\_\_ извео столарске радове.  
(назив референтног купца) - **који издаје потврду**

Р.бр.	Предмет	Број уговора/ рачуна	Датум	Износ
1.				дин.
2.				дин.
3.				дин.
4.				дин.
5.				дин.
6.				дин.
7.				дин.
8.				дин.
Укупно:				дин.

Потврда се издаје ради учешћа у поступку доделе уговора о јавној набавци радова – **"УРЕЂЕЊЕ САНИТАРНИХ ПРОСТОРИЈА У РАДНИМ ПРОСТОРИМА У КОМПЛЕКСУ АЕРОДРОМА" БРОЈ 52/15 ЈНМВ**, за потребе Наручиоца АД Аеродром Никола Тесла Београд и у друге сврхе се не може користити.

Место и датум:

Потпис овлашћеног лица  
референтног купца:  
(онај који издаје потврду)

М.П.

### Напомена:

- Понуђач који даје нетачне податке у погледу стручних референци чини прекршај по члану 170. став 1. тачка 3. Закона о јавним набавкама. Давање неистинитих података у понуди основ је за негативну референцу у смислу члана 82. став 1. тачка 3) Закона, а Управи за јавне набавке ће бити достављен доказ негативне референце.
- Образац потврде умножити и доставити за сваког референтног купца.

*Handwritten signature and initials*