



КОНКУРСНА ДОКУМЕНТАЦИЈА

**Предмет јавне набавке
РАДОВИ НА ПОСТАВЉАЊУ ОГРАДЕ**

**Врста поступка
ПРЕГОВАРАЧКИ ПОСТУПАК БЕЗ ОБЈАВЉИВАЊА ПОЗИВА ЗА ПОДНОШЕЊЕ ПОНУДА,
НА ОСНОВУ ЧЛАНА 36. СТАВ 1. ТАЧКА 3) ЗЈН**

**Врста предмета јавне набавке
РАДОВИ**

**Редни број јавне набавке
26/2018 ПП**

Београд, децембар 2018. године

На основу чл. 36. ст. 1. тач. 3) и чл. 61. Закона о јавним набавкама ("Сл. гласник РС", бр. 124/12, 14/15 и 68/15, у даљем тексту: Закон), члана 5. Правилника о обавезним елементима конкурсне документације у поступцима јавних набавки и начину доказивања испуњености услова ("Сл. гласник РС", бр. 86/15), Одлуке о покретању поступка јавне набавке бр. ДНЈН-1312/2018 од 03.12.2018. године и Решења о образовању Комисије за јавну набавку бр. ДНЈН-1313/2018 од 03.12.2018. године припремљена је следећа:

**КОНКУРСНА ДОКУМЕНТАЦИЈА ЗА ЈАВНУ НАБАВКУ "РАДОВИ НА
ПОСТАВЉАЊУ ОГРАДЕ" БРОЈ 26/2018 ПП
У ПРЕГОВАРАЧКОМ ПОСТУПКУ БЕЗ ОБЈАВЉИВАЊА ПОЗИВА ЗА ПОДНОШЕЊЕ
ПОНУДА**

САДРЖАЈ КОНКУРСНЕ ДОКУМЕНТАЦИЈЕ:



1. ОПШТИ ПОДАЦИ О ЈАВНОЈ НАБАВЦИ
2. ПОДАЦИ О ПРЕДМЕТУ ЈАВНЕ НАБАВКЕ
3. ВРСТА, ТЕХНИЧКЕ КАРАКТЕРИСТИКЕ (СПЕЦИФИКАЦИЈЕ), КВАЛИТЕТ, КОЛИЧИНА И ОПИС РАДОВА, НАЧИН СПРОВОЂЕЊА КОНТРОЛЕ И ОБЕЗБЕЂИВАЊА ГАРАНЦИЈЕ КВАЛИТЕТА, РОК ИЗВОЂЕЊА, МЕСТО ИЗВОЂЕЊА, ЕВЕНТУАЛНЕ ДОДАТНЕ УСЛУГЕ
4. УСЛОВИ ЗА УЧЕШЋЕ У ПОСТУПКУ ЈАВНЕ НАБАВКЕ ИЗ ЧЛ. 75. И 76. ЗАКОНА О ЈАВНИМ НАБАВКАМА И УПУТСТВО КАКО СЕ ДОКАЗУЈЕ ИСПУЊЕНОСТ ТИХ УСЛОВА
5. ЕЛЕМЕНТИ УГОВОРА О КОЈИМА ЋЕ СЕ ПРЕГОВАРАТИ И НАЧИН ПРЕГОВАРАЊА
6. МОДЕЛ УГОВОРА
7. УПУТСТВО ПОНУЂАЧИМА КАКО ДА САЧИНЕ ПОНУДУ
8. ОБРАЗАЦ ПОНУДЕ
9. ИЗЈАВА О НЕЗАВИСНОЈ ПОНУДИ
10. ОБРАЗАЦ СТРУКТУРЕ ЦЕНЕ, СА УПУТСТВОМ КАКО ДА СЕ ПОПУНИ
11. ОБРАЗАЦ ФИНАНСИСКОГ ОБЕЗБЕЂЕЊА
12. ОБРАЗАЦ ТРОШКОВА ПРИПРЕМЕ ПОНУДЕ

**САГЛАСНИ ЧЛАНОВИ КОМИСИЈЕ НА КОНКУРСНУ ДОКУМЕНТАЦИЈУ ЗА ЈАВНУ НАБАВКУ
"РАДОВИ НА ПОСТАВЉАЊУ ОГРАДЕ" БРОЈ 26/2018 ПП**

- Бранислав Стевановић, председник
- Мирјана Грујичић, члан
- ²⁸ Милутин Марковић, члан, службеник за јавне набавке

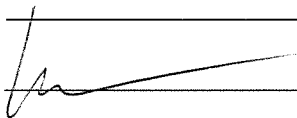





Директор Технике

Драган Димитријевић, дипл. инж.

1. ОПШТИ ПОДАЦИ О ЈАВНОЈ НАБАВЦИ

ПОДАЦИ О НАРУЧИОЦУ:	
Назив Наручиоца:	АКЦИОНАРСКО ДРУШТВО АЕРОДРОМ НИКОЛА ТЕСЛА БЕОГРАД
Адреса:	11180 БЕОГРАД 59, П.фах 7, ПАК 201970
Седиште (град и општина):	БЕОГРАД, СУРЧИН
Матични број:	07036540
ПИБ:	100000539
Шифра делатности Наручиоца:	5223
Интернет адреса Наручиоца:	www.beg.aero
Директор или лице овлашћено за потписивање Уговора о јавној набавци:	Директор технике Драган Димитријевић, дипл. инж., по овлашћењу генералног директора Саше Влаисављевић дипл.инж.
Особа за контакт:	Бранислав Стефановић
Број телефона особе за контакт:	/
Број факса особе за контакт:	/
е-маил особе за контакт	javnenabavke@beg.aero
ОПШТИ ПОДАЦИ О ЈАВНОЈ НАБАВЦИ	
Предмет јавне набавке су радови:	РАДОВИ НА ПОСТАВЉАЊУ ОГРАДЕ
Број јавне набавке:	26/2018 ПП
Врста поступка јавне набавке:	Преговарачки поступак без објављивања позива за подношење понуда, на основу члана 36. став 1. тачка 3) ЗЈН
Поступак јавне набавке се спроводи ради:	Закључења уговора о јавној набавци

CS

2. ПОДАЦИ О ПРЕДМЕТУ ЈАВНЕ НАБАВКЕ

Опис предмета јавне набавке:

Предмет јавне набавке је **Радови на постављању оградe.**

Израда техничке документације и изградња периметарске оградe због измене границе ОРЗ спровешће се у делу аеродромског комплекса у непосредној близини бетонског хангара авио-службе ВРС, где ће се део постојеће периметарске оградe изместити у складу са захтевом авио-службе ВРС, а како би се обезбедио неометан инфраструктурни развој капацитета ове службе. Поред нове трасе оградe унутар ОРЗ биће изграђен и нови сервисни периметарски пут и други радови описани техничком спецификацијом.

Сви радови морају бити изведени са стручном радном снагом и у потпуности према техничким прописима важећим за предметну врсту радова. Извођач је дужан да изради документацију изведеног стања за изведене радове. Понуђеном ценом обухватити сав потребан материјал, транспорт, уградњу, рад, скелу, алат, опрему, возила и машине. Радови се изводе у фазама и у терминима одобреним од стране Наручиоца, тако да ни у једном тренутку не угрожавају радни процес и безбедност саобраћаја на Аеродрому Никола Тесла. Обавеза извођача радова је да пре почетка радова оградe градилиште, а по завршетку радова простор очисти од остатка материјала и одвезе шут на депонију.

Назив и ознака из општег речника набавке:

452222300 – Инжењерски радови на безбедносним објектима.

Описи партија:

Јавна набавка није обликована по партијама.

3. ВРСТА, ТЕХНИЧКЕ КАРАКТЕРИСТИКЕ (СПЕЦИФИКАЦИЈЕ), КВАЛИТЕТ, КОЛИЧИНА И ОПИС РАДОВА, НАЧИН СПРОВОЂЕЊА КОНТРОЛЕ И ОБЕЗБЕЂИВАЊА ГАРАНЦИЈЕ КВАЛИТЕТА, РОК ИЗВОЂЕЊА, МЕСТО ИЗВОЂЕЊА, ЕВЕНТУАЛНЕ ДОДАТНЕ УСЛУГЕ

ТЕХНИЧКА СПЕЦИФИКАЦИЈА

3.1. СПЕЦИФИКАЦИЈА РАДОВА

РАДОВИ НА ПОСТАВЉАЊУ ОГРАДЕ морају се у потпуности урадити у складу са Законом о планирању и изградњи ("Сл. гласник РС", бр. 72/2009, 81/2009 - испр., 64/2010 – одлука УС, 24/2011, 121/2012, 42/2013 - одлука УС, 50/2013 - одлука УС, 98/2013 - одлука УС, 132/2014 и 145/2014), Законом о заштити од пожара (Сл.гласник РС бр. 111/09), Законом о безбедности и здрављу на раду (Сл.гласник РС бр. 101/05), Уредби о мерама заштите од пожара при извођењу радова заваривања, резања и лемљења (Сл. гласник СРС", бр. 50/79) и према важећим СРПС стандардима. Радови се раде по систему „кључ у руке“ и обухватају израду техничке документације и извођење свих радова са набавком комплетног потребног материјала, уз употребу потребног алата, оплате, механизације и др. потребног да цео посао буде комплетиран, као и израду Пројекта изведеног стања.

ОПИС ПОСТОЈЕЋЕГ СТАЊА

Постојећа ограда је изграђена почетком 2018.године, по свим безбедносним и грађевинским стандардима. Уклањање дела ограде треба пажљиво обавити, тако да се сви панели, стубићи са косницима, бодљикава и жилет жица пажљиво демонтирају, и предају кориснику за поновну употребу, а шут од бетонског парапета и темеља одвезе на депонију ван аеродрома. У координацији са аеродромским службама пажљиво демонтиради успостављену електронску периметарску заштиту.

Слика 1. Постојећа ограда



Handwritten signature or initials in blue ink.

ОПИС НОВОПРОЈЕКТОВАНОГ СТАЊА

Предметна набавка обухвата израду комплетене техничке документације за све планиране радове у зони објекта Владе РС уз TWY L и извођење свих радова. Планирани радови су: уклањање око 240m постојеће оgrade, изградња око 270m нове оgrade, изградња око 240m новог периметарског пута, бетонирање плоче на коју ће се изместити контејнери за Е прелаз, измештање контејнера, довођење и прикључивање струје и воде у контејнере, и изградњу бетонске пешачке стазе од контејнера за преглед до рулне стазе за превлачење авиона. Техничком документацијом потребно је прецизирати трасу и димензије свих елемената оgrade, сервисног пута и др., као и прецизно и комплетно планирање свих позиција за извођење.

Нове делове оgrade око периметра пројектовати и извести тако да у потпуности, у техничком и безбедносном смислу, буду идентични са постојећом оградом која се уклања. Технологију извођења радова планирати тако да се прво изведе нова ограда у пуном безбедносном капацитету, а затим постојеће челичне елементе оgrade демонтирати и предати кориснику, а армирано-бетонске темеље и парапете ископати, уситнити и одвести на депонију ван аеродрома.

Техничка документација за изградњу оgrade треба да обухвати: геодетско обележавање трасе, рашчишћавање и припрему терена, ископ за темеље и парапет, израду темеља сацаца и парапета од армираног бетона, уградњу конструктивних челичних стубова са рачвастим врхом на којима ће бити 6 редова бодљикаве жице са жилет жицом на врху, постављање жичаних панела, израду банкина, канала и других завршних земљаних радова. Ниво који обезбеђује сигурност и безбедност унутар комплекса Аеродрома, а у складу са важећим прописима и међународним препорукама захтева укупну висину оgrade од око 2,55m.

Пројекат периметарског пута треба да садржи: геодетско обележавање трасе, ситуациони план, подужни профил, нормални попречни профил и детаље, нивелациони план, карактеристичне попречне профиле, предмер и предрачун радова. Пројектовати пут у ширини од 4 м, у свему према датом нормалном профилу пута датом на Слици 6.

Слика 2. Нова траса измештене оgrade око зоне развоја АСВ

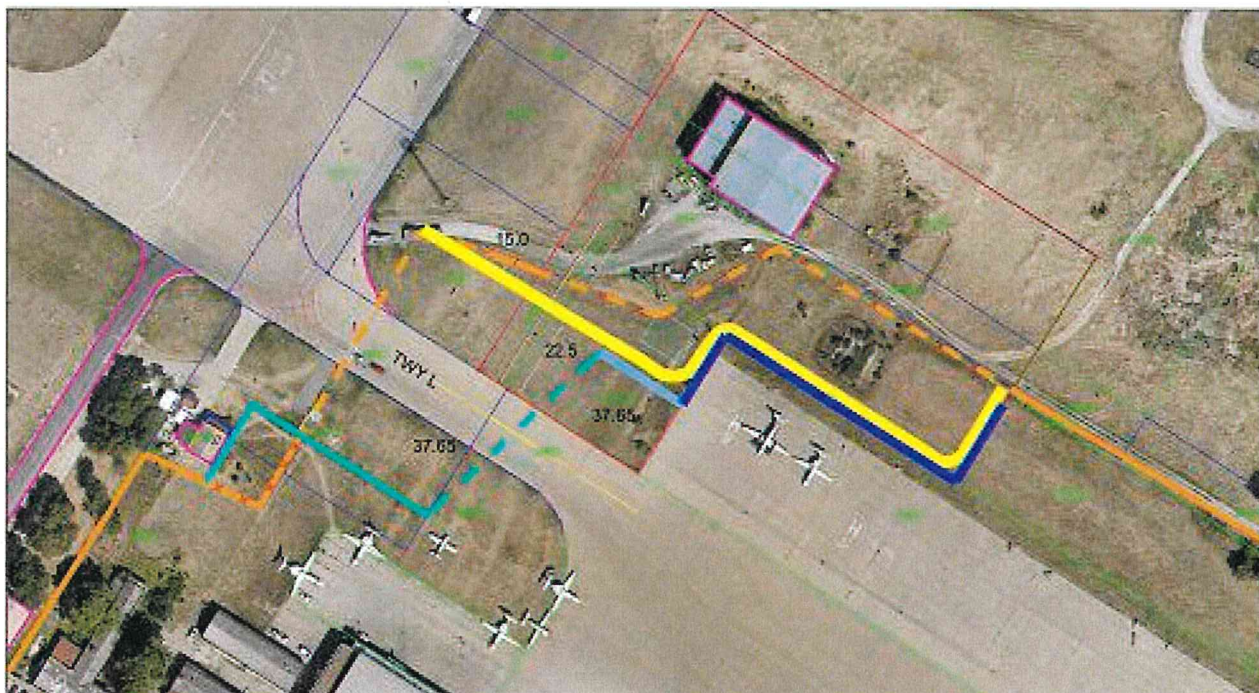

Део оgrade (прецртана наранџаста линија) се уклања, измешта и дограђује дуж ивице парцеле која је намењена развоју АСВ (плава линија), сервисни пут је обележен жутом бојом.

Слика 2

Извођење

Нови део ограде је комбинованан и састоји се од бетонског парапета у доњем делу, челичних стубова и монтажне 3Д ограде у горњем делу. Ограда је постављена тако да прати подужни пад терена, тако да ни у једној тачки није нижа од 2,55 м¹.

За бетонски парапет и за стопе темеља урадити статички прорачун и усвојити рационалне димензије истих. Усвојене марке бетона према статичком прорачуну треба да буду минимално МБ-30. Бетонски парапет пројектовати и извести тако да прати линију терена. Предвидети ширину бетонског парапета од 25 цм и висину од 60 цм, тако да буде по 30 цм изнад и испод коте терена. Бетонски парапетни зид треба да спречи насилан улазак возилом и поткопавање разних врста глодара, ситне и крупне дивљачи. Дилатацију бетонског парапета радити на 30 м¹.

Монтажна, жичана поља ограде постављају се између челичних стубова на осовинском растојању од макс. 250 цм. Стубови су израђени од челичних поцинкованих кутијастих профила висине 205цм од бетонског парапета до косника, димензија и дебљине зида профила према статичком прорачуну. Стубови су завршно топло цинковани и пластифицирани у зеленој боји RAL 6005 чија нијанса треба да одговара већ изведеној огради, отпорни на појаву корозије минимум 10 година. На врху стубова заварени су двострани косници (ка споља и унутра) дужине 50 цм који носе по три реда бодљикаве поцинковане жице. При дну стуба потребно је поставити унакрсне анкере како се исти приликом монтаже у „свеж“ бетон не би окретао.

Испуна између стубова је од такозване „3Д“ челичне топло-цинковане пластифициране мреже, такође у зеленој боји RAL 6005 за коју се захтева отпорност на корозију од 10 година. Висине је 2,00м а димензије поља у панелима су максимум 200х50 мм. Панел од челичне мреже поставити на висину од 2,00 цм изнад бетонског парапета, чврсто фиксирати и зашрафити за стубове на најмање 5 места због онемогућавања насилног уклањања и избијања.

У врху се поставља „бодљикава“ жица у три реда на оба косника на међусобном растојању од 15 цм. Настављање „бодљикаве“ жице врши се само на коснику. Жица је поцинкована и отпорна на корозију. На делу где се јавља денивелација ограде по висини постављају се дупли косници у циљу обезбеђивања континуитета заштићености у правцу пружања бодљикаве и жилет жице. Између бодљикаве жице поставља се кружна „жилет“ жица пречника 45 цм дуж целе трасе ограде.

Земљани ископ се одгурује у страну, а одмах након бетонских радова и скидања оплате треба га распланирати и набити око нове ограде или у њеној непосредној близини. Шут се одвози на депонију ван круга аеродрома. Дуж трасе ограде око периметра предвиђено је постављање две паралелне „окитен“ цеви Ø50 са унутрашње стране парапетног бетонског зида.

Након завршетка радова на изради ограде периметра, приступа се изради стабилизowane банке са обе стране ограде, одводних канала и периметарског пута са уређењем терена непосредно уз појас ограде и пута.

Ради се и бетонирање плоче на коју ће се изместити контејнери за Е прелаз, измештање контејнера, довођење и прикључивање струје и воде у контејнере, и изградња бетонске пешачке стазе од контејнера за преглед до рулне стазе за превлачење авиона.

Код израде периметарског пута од радова предвидети:

- машинско скидање хумуса у слоју просечне дебљине 30цм са утоваром, транспортом у месту до 60м и са фигурисањем на страни;
- широки ископ машинским путем у земљи II и III кат. са утоваром, транспортом на средњу даљину до 1км у комплексу аеродрома. Истоваром материјала са грубим планирањем слојева на насипу или депонији;
- обрада темељног тла (подтла) сабијањем;
- израда насипа од ДКА (уколико је потребно због конфигурације терена) са потребним збијањем од 25 МПа;
- након израде завршног слоја постељице извршити планирање постељице и набијање до потребне збијености од 25 МПа;
- израда доњег носећег слоја од дробљеног каменог агрегата фракције 0/63 са ваљањем до потребне збијености од 50 МПа;
- израда доњег носећег слоја од дробљеног каменог агрегата фракције 0/31.5 са ваљањем до потребне збијености од 70 МПа;
- израда банке од дробљеног камена у потребној дебљини;
- геодетски радови: обележавање будуће трасе периметарског пута, праћење извођења радова, израда и предаја геореференциране подлоге изведеног стања.

Графички прилог:

Слика 4 – детаљ подужног профила оgrade

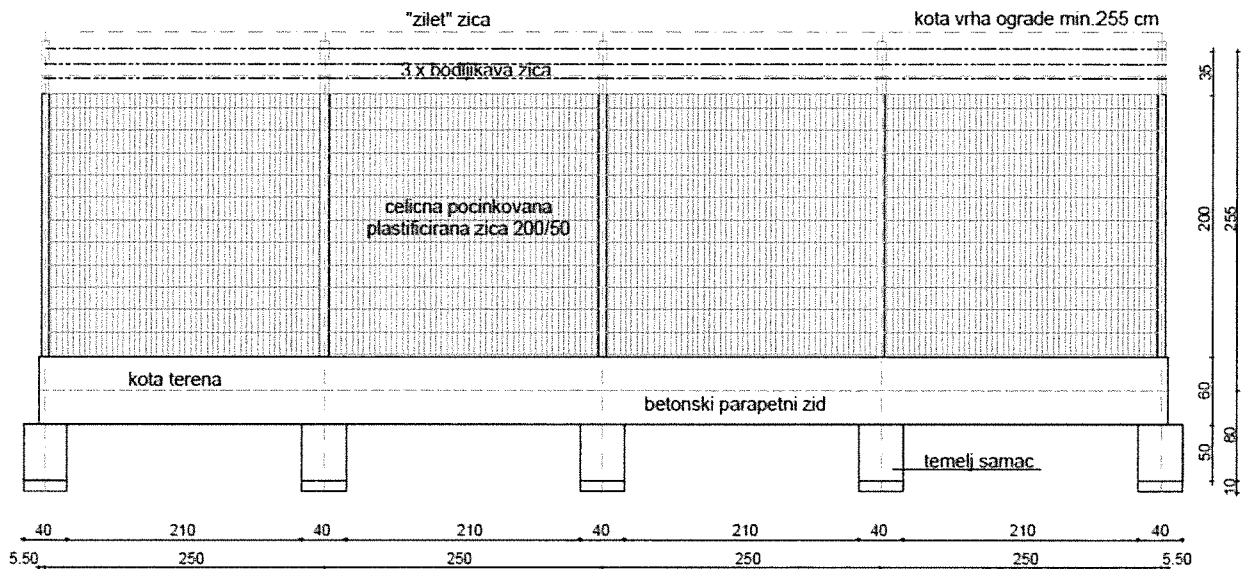

Слика 5 – Попречни пресек кроз оgrade са положајем окитен цеви

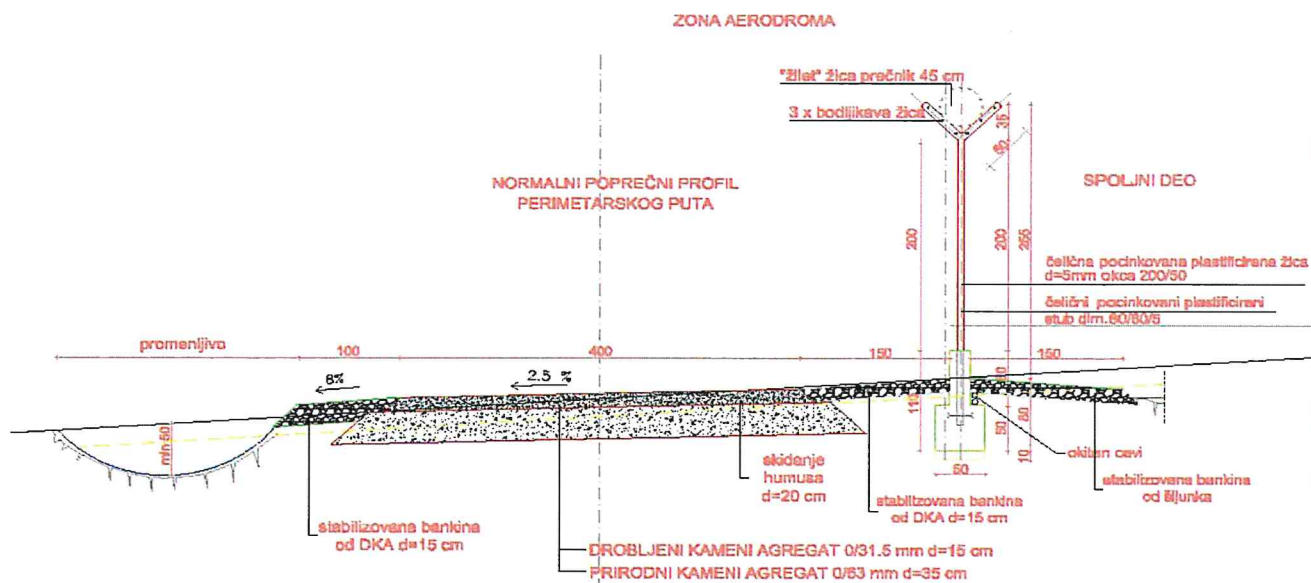
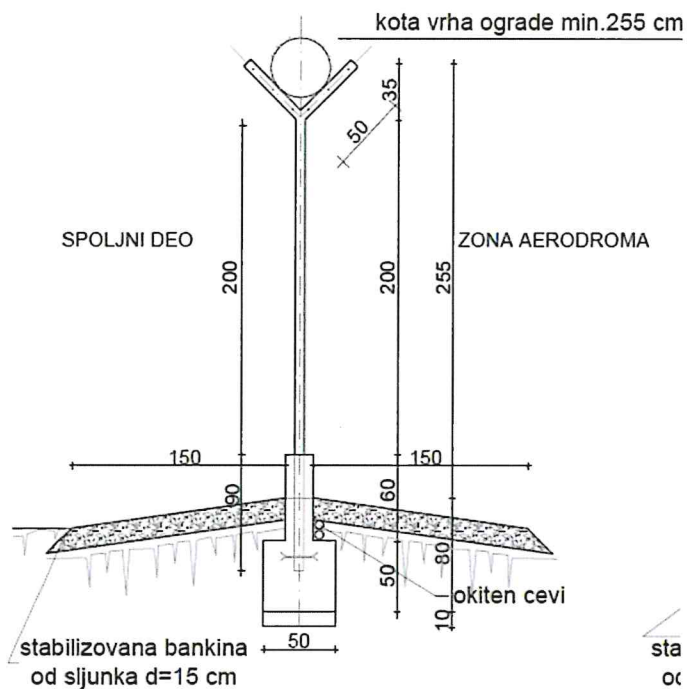

Handwritten signature or initials.

Општи услови:

Извођач радова је дужан да се упозна са свим неопходним подацима о објекту, постојећим путевима комуникације и са свим битним елементима који имају утицај на организацију градилишта. Извођач је у обавези да радове изводи у терминима усаглашеним са Наручиоцем. Радови морају бити организовани тако да не ометају уобичајен ток саобраћаја. Извођач је дужан да пре почетка извођења радова изради и преда Наручиоцу на сагласност Пројекат организације, динамике и технологије извођења радова, усаглашен са радом оператера аеродрома и Елаборат о уређењу градилишта са мерама безбедности и здравља на раду, узорке ограде и везних елемената, атесте и техничке листове за све материјале. Сви материјали морају поседовати важеће атесте, што се доказује важећим извештајима овлашћених институција на српском језику. Наручилац задржава право да затражи додатну потврду о квалитету материјала. На Пројекат организације, технологије и динамике извођења радова прибавља се сагласност *Директората цивилног ваздухопловства Републике Србије*.

Сви радови морају бити изведени са стручном радном снагом и у потпуности према техничким прописима важећим за предметну врсту радова. Обавеза извођача је да у складу са прописима предузме неопходне мере заштите на раду односно да уради елаборат уређења градилишта са мерама заштите објекта и заштите на раду. У циљу ефикасног спровођења мера заштите на раду, укључити и коришћење прописних, атестираних превозних средстава, дизалица и алата.

Обавеза извођача радова је да по завршетку радова простор очисти од остатака материјала и одвезе шут на депонију. Извођач је дужан да изврши санирање евентуалних оштећења насталих на објекту приликом извођења својих радова. Све оштећене површине поправити и довести у стање пре настанка оштећења.

Извођач је дужан да изради пројекат изведеног стања за изведене радове. Пројекат изведеног стања (графички и текстуални део) ради се на ћирици. Инвеститору се предаје 3 (три) примерака пројекта у оригиналу у штампаном облику. Електронски облик документације се доставља у облику не заштићених датотека, за текстуални део у формату .doc или .xls, за графички део у .dwg формату. Датотеке морају бити груписане у фасцикле које својим садржајима, називима и нумерацијом одговарају штампаној документацији. Електронски облик документације обавезно садржи и pdf датотеке, које омогућавају директно штампање сваке свеске пројекта.

Изабрани понуђач је дужан да због потребе извођења радова у рестриктивној зони комплекса АД Аеродром Никола Тесла Београд обезбеди, о свом трошку, дозволе за кретање и задржавање на граничном прелазу за све своје раднике који ће тај посао обављати, као и да их по потреби благовремено продужи у току трајања уговора. Дозволе издаје МУП Републике Србије, Станица граничне полиције "Београд" на Аеродрому Никола Тесла Београд. Наручилац не сноси штету изазвану одбијањем МУП-а да одређеном раднику изабраног понуђача изда или продужи дозволу. У случају да изабрани понуђач није у могућности да добије потребне дозволе за кретање и задржавање на граничном прелазу на Аеродрому Никола Тесла Београд, за своје раднике, претходно закључен уговор се раскида на штету изабраног понуђача. Дозволе нису преносиве, налазе се код овлашћених лица Делатности техничког одржавања, предају се носиоцу пре почетка извођења радова. Обавеза носиоца дозволе је да дозволу врати после завршеног посла.

Понуђеном ценом обухватити набавку свог потребног материјала, транспорт до аеродрома и по њему, рад на изради и монтажи, скелу, оплату, алат, машине, опрему, возила и сав ситан неспецифициран материјал потребан за комплетирање сваке наведене позиције.

Спецификација:

РЕДНИ БРОЈ ПОЗИЦИЈЕ	ОПИС ПОЗИЦИЈЕ	ЈЕД. МЕРЕ	КОЛИЧИНА
1	Израда техничке документације. Техничку документацију урадити за извођење радова у свему према важећем Правилнику о садржини и начину израде техничке документације и у складу са Решењем за извођење радова према чл.145 Закона о планирању и изградњи. Обрачун паушално.	пауш	1.00
2	Извођење свих радова. Набавка, транспорт комплетног материјала и опреме, извођење свих радова, уградња све опреме и сви остали радови комплет по „систему кључ у руке“. Обрачун паушално.	пауш	1.00
3	Израда пројекта изведеног стања. Израдити пројекте у електронској и штампаној верзији на нивоу пројекта за извођење са техничким упутствима за одржавање објекта и инсталација. Обрачун паушално.	пауш	1.00

Слб 6

4. УСЛОВИ ЗА УЧЕШЋЕ У ПОСТУПКУ ЈАВНЕ НАБАВКЕ ИЗ ЧЛАНА 75. ЗАКОНА О ЈАВНИМ НАБАВКАМА И УПУТСТВО КАКО СЕ ДОКАЗУЈЕ ИСПУЊЕНОСТ ТИХ УСЛОВА

4.1. УСЛОВИ ЗА УЧЕШЋЕ У ПОСТУПКУ ЈАВНЕ НАБАВКЕ ИЗ ЧЛ. 75. И 76. ЗАКОНА О ЈАВНИМ НАБАВКАМА ЗА ПОНУЂАЧЕ

Ред. број	УСЛОВИ И ДОКАЗИ О ИСПУЊЕНОСТИ УСЛОВА	
1.	да је регистрован код надлежног органа, односно уписан у одговарајући регистар;	
	Доказ за правно лице:	Извод из регистра Агенције за привредне регистре, односно извод из регистра надлежног Привредног суда;
	Доказ за предузетнике:	Извод из регистра Агенције за привредне регистре, односно из одговарајућег регистра;
	Доказ за физичка лица	Физичка лица не достављају овај доказ
2.	да он и његов законски заступник није осуђиван за неко од кривичних дела као члан организоване криминалне групе, да није осуђиван за кривична дела против привреде, кривична дела против животне средине, кривично дело примања или давања мита, кривично дело преваре; Доказ не може бити старији од 2 месеца пре отварања понуда.	
	Доказ за правно лице:	Извод из казнене евиденције, односно Уверење надлежног суда и надлежне полицијске управе Министарства унутрашњих послова да правно лице, односно његов законски заступник(или више њих, уколико их има) није осуђиван за неко од кривичних дела као члан организоване криминалне групе, да није осуђиван за неко од кривичних дела против привреде, кривична дела против заштите животне средине, кривично дело примања или давања мита, кривично дело преваре. 1) Извод из казнене евиденције, односно уверење надлежног суда на чијем подручју се налази седиште домаћег правног лица, односно седиште представништва или огранка страног правног лица, којим се потврђује да правно лице није осуђивано за кривична дела против привреде, кривична дела против животне средине, кривично дело примања или давања мита, кривично дело преваре; 2) Извод из казнене евиденције Посебног одељења за организоване криминал Вишег суда у Београду, којим се потврђује да правно лице није осуђивано за неко од кривичних дела организованог криминала; 3) Извод из казнене евиденције, односно уверење надлежне полицијске управе МУП-а, којим се потврђује да законски заступник понуђача није осуђиван за кривична дела против привреде, кривична дела против животне средине, кривично дело примања или давања мита, кривично дело преваре и неко од кривичних дела организованог криминала(захтев се може поднети према месту рођења или према месту пребивалишта законског заступника). Уколико понуђач има више законских заступника дужан је да достави доказ за сваког од њих.

	Доказ за предузетнике:	Извод из казнене евиденције, односно уверење надлежне полицијске управе МУП-а, којим се потврђује да није осуђиван за неко од кривичних дела као члан организоване криминалне групе, да није осуђиван за кривична дела против привреде, кривична дела против животне средине, кривично дело примања или давања мита, кривично дело преваре (захтев се може поднети према месту рођења или према месту пребивалишта).
	Доказ за физичко лице:	Извод из казнене евиденције, односно уверење надлежне полицијске управе МУП-а, којим се потврђује да није осуђиван за неко од кривичних дела као члан организоване криминалне групе, да није осуђиван за кривична дела против привреде, кривична дела против животне средине, кривично дело примања или давања мита, кривично дело преваре (захтев се може поднети према месту рођења или према месту пребивалишта).
3.	да је измирио доспеле порезе, доприносе и друге јавне дажбине у складу са прописима Републике Србије или стране државе када има седиште на њеној територији; Доказ не може бити старији од 2 месеца пре отварања понуда	
	Доказ:	Уверење Пореске управе Министарства финансија да је измирио доспеле порезе и доприносе и уверење надлежне локалне самоуправе да је измирио обавезе по основу изворних локалних јавних прихода.
4.	да је поштовао обавезе које произлазе из важећих прописа о заштити на раду, запошљавању и условима рада, заштити животне средине да нема забрану обављања делатности која је на снази у време подношења понуде (члан 75. став 2. Закона);	
	Доказ:	Изјава о поштовању прописа и забрани обављања делатности (ниједне делатности) – Изјава 4.2.
5.	да располаже неопходним финансијским капацитетом за ову јавну набавку;	
	Услов:	Под неопходним финансијским капацитетом Наручилац подразумева да Понуђач нема остварен губитак у пословању у претходна три обрачунска периода (2015, 2016, 2017. година).
	Доказ:	Извештај о рачуноводственом и финансијском стању – биланс успеха и биланс стања, односно извештај овлашћеног ревизора у случајевима где је то законом прописано за последње три године (2015, 2016, 2017. година), односно, ако је понуђач регистрован касније, за период од регистрације.
6.	да располаже неопходним пословним капацитетом за ову јавну набавку;	
	Услов:	Под неопходним пословним капацитетом Наручилац подразумева да Понуђач: А) Да је у претходне три обрачунске године (2015., 2016, 2017. год) пре објављивања јавног позива за ову јавну набавку, извршио радове у вредности од најмање 5.000.000,00 динара на изградњи ограде око безбедносно рестриктивних зона односно комплекса са контролом приступа (под безбедносно рестриктивном зоном се подразумева оградивање аеродрома, војних комплекса, фабричких кругова, енергетских објеката, амбасада, државних безбедносних структура, ваздухопловних објеката).

		Б) Поседује сертификате <i>СРПС ИСО 9001, СРПС ИСО 14001, и СРПС ИСО 1800, као и да поседује сертификат, технички лист или други доказ којим може да гарантује захтевану десетогодишњу антикорозивност челичних елемената ограде.</i>
	Доказ:	Испуњеност услова из ове тачке понуђач доказује достављањем: А)Изјаве о изведеним радовима, дате под пуном материјалном и кривичном одговорношћу , оверене и потписане од стране овлашћеног лица понуђача. У Изјави је потребно навести место извођења радова, предмет радова, вредност изведених радова, као и период извођења/завршетка радова (датум). Б) Фотокопије ИСО сертификата и фотокопија техничког листа или другог доказа којим се доказује десетогодишња антикорозивност челичних елемената ограде.
7.	да располаже неопходним техничким капацитетом за ову јавну набавку;	
	Услов:	Под неопходним техничким капацитетом Наручилац подразумева да Понуђач поседује у закупу или у својини најмање: <ul style="list-style-type: none"> • 1 комбинована машина багер (ровокопач) - утоваривач, • 1 теретно возило 5т - 10т, • 1 теретно возило до 2т, • опрему и алат за извођење радова који су предмет ове јавне набавке.
	Доказ:	Испуњеност услова из ове тачке понуђач доказује достављањем: - Изјаве о техничкој опремљености за предметну јавну набавку, дате под пуном материјалном и кривичном одговорношћу , на меморандуму Понуђача, оверену и потписану од стране овлашћеног лица Понуђача.
8.	да располаже неопходним кадровским капацитетом за ову јавну набавку;	
	Услов:	Под неопходним кадровским капацитетом Наручилац подразумева да Понуђач има у радном односу ИЛИ радно ангажоване најмање: Одговорне пројектанте за израду Техничке документације: - 1 (једног) дипломираног грађевинског инжењера, са једном од важећих личних лиценци издатих од стране ИКС: (310, 311, 312, 315, 317 или 318) 372 - Одговорни пројектант геодетских пројеката За Извођење радова: - 1 (једног) дипломираног грађевинског инжењера, са једном од важећих личних лиценци (бр. 410 или 411, 412, 413, 414, 415, 418) издатом од стране ИКС, који ће бити одговоран за извођење радова; - 1 (једног) дипломираног инжењера геодезије са важећом личном лиценцом бр. 471, издатом од стране ИКС, одговорног извођача геодетских радова;

		- 10 (десет) лица грађевинске струке са средњом стручном спремом одговарајућег профила, од којих 3 (три) руковооца грађевинским машинама, - минимум 1 лице са БЗР лиценцом.
	Доказ:	Испуњеност услова из ове тачке понуђач доказује достављањем: - Изјаве о кадровској опремљености за предметну јавну набавку, дате под пуном материјалном и кривичном одговорношћу , на меморандуму Понуђача, оверену и потписану од стране овлашћеног лица Понуђача.

УПУТСТВО КАКО СЕ ДОКАЗУЈЕ ИСПУЊЕНОСТ УСЛОВА

Уколико понуђач подноси понуду са подизвођачем, у складу са чланом 80. Закона, подизвођач мора да испуњава обавезне услове из члана 75. став 1. тач. 1) до 4) Закона. У том случају понуђач је дужан да за подизвођача достави доказе да испуњава услове из члана 75. став 1. тач. 1) до 4) Закона.

Уколико понуду подноси група понуђача, сваки понуђач из групе понуђача мора да испуни обавезне услове из члана 75. став 1. тач. 1) до 4) Закона, а додатне услове испуњавају заједно. У том случају сваки члан групе понуђача мора да достави наведене доказе да испуњава услове из члана 75. став 1. тач. 1) до 4) Закона, док доказе о испуњености додатних услова доставља онај понуђач из групе који испуњава тражени услов.

Наведене доказе о испуњености услова понуђач може доставити у виду неоверених копија, а наручилац може пре доношења одлуке о додели оквирног споразума да тражи од понуђача са којим ће закључити оквирни споразум да доставе на увид оригинал или оверену копију свих или појединих доказа. Ако понуђач у остављеном, примереном року који не може бити краћи од пет дана, не достави на увид оригинал или оверену копију тражених доказа, наручилац ће његову понуду одбити као неприхватљиву.

Понуђачи који су регистровани у Регистру понуђача који води Агенција за привредне регистре не морају да доставе доказе о испуњености услова из члана 75. став 1. тач. 1) до 3) Закона, сходно члану 78. Закона.

Наручилац неће одбити понуду као неприхватљиву уколико не садржи доказ одређен конкурсном документацијом, ако понуђач наведе у понуди интернет - страницу на којој су подаци који су тражени у оквиру услова јавно доступни.

Уколико је доказ о испуњености услова електронски документ, понуђач доставља копију електронског документа у писаном облику, у складу са законом којим се уређује електронски документ.

Ако се у држави у којој понуђач има седиште не издају тражени докази, понуђач може, уместо доказа, приложити своју писану изјаву, дату под кривичном и материјалном одговорношћу оверену пред судским или управним органом, јавним бележником или другим надлежним органом те државе. (Образац 6)

Ако понуђач има седиште у другој држави, наручилац може да провери да ли су документи којима понуђач доказује испуњеност тражених услова издати од стране надлежних органа те државе.

Понуђач је дужан да без одлагања писмено обавести наручиоца о било којој промени у вези са испуњеношћу услова из поступка јавне набавке, која наступи до доношења одлуке, односно

закључења оквирног споразума, односно током важења оквирног споразума и да је документује на прописани начин.

4.2. УСЛОВИ ИЗ ЧЛАНА 75. СТАВ 2. ЗАКОНА О ЈАВНИМ НАБАВКАМА

Понуђач је дужан да, при састављању своје понуде, изричито наведе да је поштовао обавезе које произилазе из важећих прописа о заштити на раду, запошљавању и условима рада, заштити животне средине, као и да нема забрану обављања делатности која је на снази у време подношења понуде. Испуњеност наведених услова Понуђач доказује изјавом следеће садржине.

ИЗЈАВА ПОНУЂАЧА:

На основу члана 75. став 2. Закона о јавним набавкама ("Службени гласник Републике Србије" број 124/12, 14/15 и 68/15) под пуном моралном, материјалном и кривичном одговорношћу изјављујем да је Понуђач

(навести назив понуђача или називе свих понуђача из групе понуђача у случају заједничке понуде)

поштовао важеће прописе о заштити на раду, запошљавању и условима рада, заштити животне средине, као и да нема забрану обављања делатности која је на снази у време подношења понуде за јавну набавку **"РАДОВИ НА ПОСТАВЉАЊУ ОГРАДЕ" БРОЈ 26/2018 ПП**

Место и датум:

М.П.

Потпис овлашћеног лица:

Напомена:

Уколико понуду подноси Група понуђача, ова изјава мора бити потписана од стране овлашћеног лица сваког Понуђача из Групе понуђача и оверена печатом. Изјаву копирати у довољном броју примерака за све Понуђаче из Групе.

Уколико понуђач подноси понуду са подизвођачем, Изјава мора бити потписана од стране овлашћеног лица подизвођача и оверена печатом.

5. ЕЛЕМЕНТИ УГОВОРА О КОЈИМА ЋЕ СЕ ПРЕГОВАРАТИ И НАЧИН ПРЕГОВАРАЊА

Начин преговарања и елементи уговора о којима ће се преговарати:

Поступак преговарања спровешће Комисија за јавну набавку (у даљем тексту: Комисија).

Поступку преговарања ће се приступити истог дана након отварања понуда, са понуђачем који је поднео понуду.

Преговарање ће се вршити у два круга, све док понуђачи који учествују у поступку преговарања не дају своју коначну цену, с тим што први круг преговарања представља основну цену која је наведена у достављеној понуди.

Право учешћа на преговарању, има само овлашћени представници понуђача, што ће доказати предајом пуномоћја, од стране законског заступника понуђача, искључиво у оригиналу. Факсови или фотокопије се неће уважити.

Укупна вредност Понуде дата у Обрасцу понуде (Образац 8.) користиће се за поређење понуда приликом стручне оцене понуда.

Елемент уговора о јавној набавци о коме ће се преговарати је **понуђена цена**.

Ако овлашћени представник понуђача не присуствује преговарачком поступку, сматраће се његовом коначном ценом она цена која је наведена у достављеној понуди.

Нове понуде у поступку преговарања, попуњаваће се на обрасцу и предаваће се у затвореној коверти. Образац понуде и коверте, обезбедиће Наручилац.

О преговарању ће се водити посебан Записник о преговарању који потписују овлашћени представници понуђача и чланови Комисије.

Преговарање ће бити окончано када понуђач понуди коначну цену, потписивањем Записника о преговарању.

Наручилац неће пре поступка преговарања вршити стручну оцену пристиглих понуде. Стручна оцена понуде, биће извршена након окончања поступка преговарања.

Одлука о додели Уговора биће донета након стручне оцене понуда и у складу са резултатима преговарања.

6. МОДЕЛ УГОВОРА

Наручилац предлаже понуђачу следећи модел уговора. Елемент уговора (понуђена цена) је предмет преговарања.

У Г О В О Р О Ј А В Н О Ј Н А Б А В Ц И

закључен на основу спроведеног преговарачког поступка без објављивања позива за подношење понуда, на основу члана 36. став 1. тачка 3) Закона о јавним набавкама ("Службени гласник РС", бр. 124/12, 14/15 и 68/15), број 26/2018 ПП, између

АД АЕРОДРОМ НИКОЛА ТЕСЛА БЕОГРАД, 11180 Београд 59,
кога заступа Директор Технике Драган Димитријевић, дипл. инж., по овлашћењу генералног директора Саше Влаисављевић дипл. инж., број _____ од _____ године,
ПИБ 100000539; Матични број 07036540; текући рачун: 160-6819-86 - BANCA INTESA, AD, BEOGRAD,
(у даљем тексту: НАРУЧИЛАЦ) с једне стране

и

Назив Понуђача: _____
са седиштем у _____, ул. _____
кога заступа директор _____
ПИБ _____; Матични број _____;

Називи понуђача из групе, седиште, ПИБ, Матични број (попунити само у случају заједничке понуде)

1. _____

2. _____

3. _____

Називи подизвођача седиште, ПИБ, Матични број (попунити само у случају понуде са подизвођачем)

1. _____

2. _____

3. _____

(у даљем тексту: ИЗВОЂАЧ) с друге стране

УВОДНЕ НАПОМЕНЕ

Уговорне стране сагласно констатују:

– да је НАРУЧИЛАЦ, на основу члана члана 36. став 1. тачка 3) Закона о јавним набавкама ("Службени гласник Републике Србије", бр. 124/12, 14/15 и 68/15) спровео поступак јавне набавке радова под бројем 26/2018 ОП;

– да је ИЗВОЂАЧ доставио понуду број XXXXX од XX.XX.2018. године која се налази у прилогу уговора и његов је саставни део; (Попуњава Наручилац)

– да понуда ИЗВОЂАЧА у потпуности одговара техничким спецификацијама из конкурсне документације;

– да је НАРУЧИЛАЦ, у складу са чланом 108. Закона о јавним набавкама, на основу понуде ИЗВОЂАЧА и Одлуке о додели уговора број XXXXX од XX.XX.2018. године, изабрао ИЗВОЂАЧА као најповољнијег понуђача за **РАДОВЕ НА ПОСТАВЉАЊУ ОГРАДЕ**. (Попуњава Наручилац)

ПРЕДМЕТ УГОВОРА

Члан 1.

Предмет овог Уговора су радови **"РАДОВИ НА ПОСТАВЉАЊУ ОГРАДЕ" БРОЈ 26/2018 ПП**, на Аеродрому Никола Тесла, а према понуди ИЗВОЂАЧА која је заведена у архиви НАРУЧИОЦА под бројем XXXXX од XX.XX.2018. (у даљем тексту "Радови").

Понуда ИЗВОЂАЧА и конкурсна документација за предметну јавну набавку су саставни делови овог Уговора.

ЦЕНА

Члан 2.

Укупна вредност Уговора	по принципу "кључ у руке"	износи
<hr/>		динара (словима:
<hr/>		динара), без ПДВ.

Цене су фиксне током трајања овог Уговора и не могу се повећавати.

Ценом је обухваћена набавка свог потребног материјала, опреме, алата, скеле, оплате, укључујући и сав ситан неспецифициран материјал потребан за комплетирање сваке позиције из спецификације (Обрасца 3. конкурсне документације), његова испорука, утовар, истовар, транспорт до градилишта, као и сви потребни радови, монтажа, уградња и повезивање.

НАЧИН ПЛАЋАЊА

Члан 3.

Плаћање укупног, уговореног износа врши се по овереној окончаној ситуацији, тј. по окончању свих поручених радова, доставе потврда о квалитету изведених радова и уграђених материјала, доставе Пројекта изведеног стања и потписивања Записника о окончању радова.

НАРУЧИЛАЦ се обавезује да, за квалитетно и благовремено изведене радове из члана 1. овог Уговора, износ из фактуре плати ИЗВОЂАЧУ у року од 15 дана од дана овере од стране

Наручиоца исправно испостављене ситуације, на рачун – ИЗВОЂАЧА бр:
_____ који се води код _____ банке.

Под исправно испостављеном фактуром сматра се фактура која поседује сва обележја рачуноводствене исправе у смислу одговарајућих одредаба важећег Закона о рачуноводству и Закона о ПДВ-у, као и других прописа који уређују предметну област.

Фактуре које у сваком свом елементу не испуњавају услове да буду прихваћене као рачуноводствене исправе неће бити прихваћене као основ за исплату по закљученом Уговору.

РОК ЗА ИЗВОЂЕЊЕ РАДОВА

Члан 4.

Рок за извођење радова из члана 1. овог Уговора је _____ дана од увођења у посао, односно потписивања Записника о почетку извођења радова.

Место извођења радова је Аеродром Никола Тесла Београд.

Динамику извођења радова из члана 1. овог Уговора утврђује НАРУЧИЛАЦ. ИЗВОЂАЧ је у обавези да приступи извођењу радова по динамици и фазама претходно усаглашеним са НАРУЧИОЦЕМ. ИЗВОЂАЧ је дужан да све фазе прилагоди условима неометаног одвијања саобраћаја на комплексу Аеродрома Никола Тесла Београд..

ОБАВЕЗЕ ИЗВОЂАЧА

Члан 5.

Потписивањем овог Уговора ИЗВОЂАЧ се обавезује да:

- на први позив НАРУЧИОЦА приступи извођењу радова;
- Извођач је дужан да се упозна са свим неопходним подацима о објектима и постојећим путевима комуникације, локацијама одлагања материјала и са свим битним елементима који имају утицај на организацију зоне извођења радова;
- организује место извођења радова на начин којим ће се обезбедити приступ локацији и омогући несметан саобраћај;
- пре почетка извођења радова изради и преда Наручиоцу Елаборат технологије извођења радова са динамиком радова, и Елаборат о уређењу градилишта са мерама безбедности и здравља на раду. У случају примедби на достављене Елаборате, Извођач је дужан да исте отклони у року не дужем од 3 дана и о свом трошку.
- у току извођења радова, предузима све мере за обезбеђење сигурности објекта, лица, уређаја, инсталација на месту извођења радова;
- одмах по потпису уговора одреди одговорно лице за извођење радова (Одговорног извођача радова, који ће свакодневно бити присутан на градилишту. Одговорни извођач радова је дужан да подноси НАРУЧИОЦУ недељне извештаје о стању извођења радова и предузимању мера којима се осигурава поштовање рока за извршење радова);
- радове из члана 1. овог Уговора изведе у складу са правилима струке и законским прописима;
- да радове изведе у уговореним роковима;
- да омогући НАРУЧИОЦУ стални надзор над радовима, као и над свим другим активностима у вези радова;
- поступи по примедбама НАРУЧИОЦА на изведене радове и уграђене материјале без накнаде;
- својим радовима не омета редовно одвијање авио саобраћаја;
- изради пројекат изведеног стања за изведене радове. Пројекат изведеног стања (графички и текстуални део) ради се на ћирилици. Инвеститору се предаје 3 (три)

примерака пројекта у оригиналу у штампаном облику. Електронски облик документације се доставља у облику незаштићених датотека, за текстуални део у формату .doc или .xls, за графички део у .dwg формату. Датотеке морају бити груписане у фасцикле које својим садржајима, називима и нумерацијом одговарају штампаној документацији. Електронски облик документације обавезно садржи и pdf датотеке, које омогућавају директно штампање сваке свеске пројекта.

- по завршетку радова достави документацију изведеног стања;
- о свом трошку отклони све недостатке у току гарантног периода;
- обавезе из овог Уговора изврши са пажњом доброг стручњака;
- употребљени материјал и опрема одговарају уговореном или прописаном квалитету. У супротном, ИЗВОЂАЧ је дужан да у року од осам (8) дана отклони недостатке уочене од Надзора или овлашћеног лица Наручиоца. Ако ИЗВОЂАЧ не изврши своју обавезу у датом року, НАРУЧИЛАЦ има право да на терет ИЗВОЂАЧА изврши поправке без обзира на висину цене и исту одбије по коначном обрачуну, као и да активира меницу за добро извршења посла.
- одмах по завршетку свих радова писаним путем обавести НАРУЧИОЦА да су радови завршени;

Члан 6.

ИЗВОЂАЧ је одговоран за сигурност опреме и материјала, радова, радника, саобраћаја и околине због чега је дужан предузети све потребне мере да се постигне потпуна безбедност. У супротном одговара за накнаду штете.

Члан 7.

ИЗВОЂАЧ је дужан да на место извођења радова допреми опрему која је потребна за извођење уговорених радова у року предвиђеном у члану 4. овог Уговора.

Члан 8.

ИЗВОЂАЧ је дужан да на време обавести НАРУЧИОЦА или НАДЗОР о чињеницама чије је наступање од утицаја на испуњење овог Уговора, променама околности и слично. Обавештење из овог става ИЗВОЂАЧ мора НАРУЧИОЦУ да достави у писаном облику, у року од највише пет (5) дана од њиховог настанка.

ОСИГУРАЊЕ РАДОВА

Члан 9.

ИЗВОЂАЧ је дужан да о свом трошку, пре почетка извођења радова, осигура радове, запослене који их обављају, опрему и материјал од свих ризика. Ако настане било која штета трећим лицима и имовини на комплексу Аеродрома Никола Тесла Београд, а проузрокована је непажњом ИЗВОЂАЧА или непоштовањем правила прописаних у уговору, ИЗВОЂАЧ је дужан да надокнади све настале трошкове, односно целокупну штету.

Осигурање градилишта и радова мора бити уговорено тако да НАРУЧИЛАЦ има статус осигураника. Осигурана сума за штету насталу на градилишту износи 100% уговорене вредности радова.

НАРУЧИЛАЦ и ИЗВОЂАЧ морају бити осигурани за случај настанка штете трећим лицима и постојећој имовини НАРУЧИОЦА на комплексу Аеродрома Никола Тесла у вези са извођењем радова, од почетка извођења до завршетка извођења радова. Код одговорности за случај настанка штете трећим лицима и имовини на комплексу Аеродрома Никола Тесла Београд НАРУЧИЛАЦ мора имати статус осигураника. Осигурана сума за одговорност из овог става износи 100% уговорене вредности радова.

ИЗВОЂАЧ је дужан да буде осигуран од одговорности за штету коју може причинити НАРУЧИОЦУ, односно трећем лицу и по основу професионалне одговорности, у складу са Законом о планирању и изградњи (члан 129а).

Извођач је обавезан да спроводи све потребне мере заштите на раду, као и противпожарне заштите.

До примопредаје изведених радова ризик случајних пропуста и оштећења радова, материјала и опреме сноси ИЗВОЂАЧ.

НАДЗОР

Члан 10.

НАРУЧИЛАЦ је обавезан да, пре почетка извођења радова, обавести ИЗВОЂАЧА о лицу које ће, у име и за рачун НАРУЧИОЦА, предузимати све радње у вези са извођењем радова из члана 1. овог Уговора (у даљем тексту: Контролор).

Контролор заступа НАРУЧИОЦА и у његово име и за његов рачун може да предузима све радње у вези са извођењем радова који су предмет овог Уговора, а нарочито да:

- врши контролу извођења радова;
- прати одржавање уговорених рокова;
- врши контролу квалитета изведених радова;
- врши контролу коначног обрачуна и учествује у поступку примопредаје радова.

ИЗВОЂАЧ је дужан да НАРУЧИОЦУ омогући спровођење сталног надзора над извођењем радова, као и на свим другим активностима везаним за уговорене радове.

Члан 11.

ИЗВОЂАЧ је дужан да благовремено, писаним путем, обавештава Контролора о свим питањима битним за испуњење уговорних обавеза.

Члан 12.

ИЗВОЂАЧ је дужан да, о свом трошку, након изведених радова уклони све раднике и материјал који је остао приликом извођења радова.

Члан 13.

ИЗВОЂАЧ се обавезује да ће радовима непосредно руководити стручна особа која има одређену стручну спрему и радно искуство и одговарајућу лиценцу с обзиром на врсту радова.

Листу свих радника ИЗВОЂАЧ је дужан да достави НАРУЧИОЦУ најкасније пет (5) дана пре почетка радова, са потребном документацијом и листингом комплетне опреме.

Члан 14.

НАРУЧИЛАЦ, односно Контролор, има право да од ИЗВОЂАЧА захтева да са градилишта уклони особе које се као радници ИЗВОЂАЧА немарно односе према обавезама утврђеним овим Уговором.

ГАРАНЦИЈА И КВАЛИТЕТ

Члан 15.

Гарантни рок за изведене радове и уграђени материјал износи _____ година, од дана примопредаје радова, односно потписивања Записника о примопредаји радова.

Гарантни рок за не појављивање корозије на челичном делу ограде (стубови и поља) износи _____ година, од дана примопредаје радова, односно потписивања Записника о примопредаји радова.

ИЗВОЂАЧ је дужан да на први позив НАРУЧИОЦА, у току трајања гарантног рока, изврши све поправке и отклони све недостатке у року не дужем од 7 дана од позива НАРУЧИОЦА. У супротном, НАРУЧИЛАЦ има право да активира меницу као гаранцију за отклањање грешака у гарантном року из члана 16. овог уговора и отклони недостатке о трошку ИЗВОЂАЧА.

СРЕДСТВО ФИНАНСИЈСКОГ ОБЕЗБЕЂИВАЊА

Члан 16.

ИЗВОЂАЧ се обавезује да приликом потписивања уговора као средство финансијског обезбеђења уговорених обавеза, достави:

- **Оригинал сопствену бланко меницу за добро извршење посла**, са клаузулом „без протеста“, са копијом депо картона са потписима овлашћених лица, ОП обрасцем и доказом о регистрацији менице у регистру Народне банке Србије и овлашћењем за попуну менице-Меничним писмом, насловљеним на АД Аеродром Никола Тесла Београд, 11180 Београд 59, у износу од 10% од вредности уговора (без обрачунатог ПДВ-а), са роком важности 30 дана дужим од уговореног рока за извођење радова из члана 1. овог Уговора.

Под добрим извршењем посла НАРУЧИЛАЦ подразумева извођење радова у свему на начин и у роковима предвиђеним овим Уговором. Меницу као гаранцију за добро извршење посла НАРУЧИЛАЦ ће наплатити у целости без трошкова, вансудски, у складу са важећим прописима са свих рачуна ИЗВОЂАЧА-издаваоца менице из новчаних средстава, односно друге имовине код банака у случају да ИЗВОЂАЧ својом кривицом уговорену обавезу не испуни у уговореном обиму, року и квалитету.

ИЗВОЂАЧ се обавезује да приликом потписивања уговора као средство финансијског обезбеђења уговорених обавеза, достави:

- **Оригинал сопствену бланко меницу за отклањање грешака у гарантном року**, са клаузулом „без протеста“, са копијом депо картона са потписима овлашћених лица, ОП обрасцем и доказом о регистрацији менице у регистру Народне банке Србије и овлашћењем за попуну менице- Меничним писмом, насловљеним на АД Аеродром Никола Тесла Београд, 11180 Београд 59, у износу од 10% од вредности уговора без обрачунатог ПДВ, са роком важности који је 5 (пет) дана дужи од уговореног гарантног рока за не појављивање корозије на челичном делу ограде (стубови и поља) из члана 15. став 2. овог Уговора.

Предметне менице морају да испуњавају све услове за принудну наплату, сходно важећем Закону о платном промету и Закону о платним услугама.

Меницу као Гаранцију за добро извршење посла НАРУЧИЛАЦ ће наплатити у целости у случају да ИЗВОЂАЧ, својом кривицом, не изведе радове који су предмет јавне набавке у уговореном обиму, року и квалитету.

Меницу као Гаранцију за отклањање грешака у гарантном року НАРУЧИЛАЦ ће наплатити у целости у случају да ИЗВОЂАЧ неотклања грешке у гарантном року.

ПРИМОПРЕДАЈА РАДОВА

Члан 17.

О примопредаји радова се саставља Записник. Комисију за примопредају и коначан обрачун објекта сачињавају представници ИЗВОЂАЧА и овлашћеног лица НАРУЧИОЦА. Комисија сачињава коначан обрачун и Записник о примопредаји објекта. Објекат се сматра спремним за примопредају:

- 1) ако су извршени сви радови предвиђени документацијом, прописима и Уговором;
- 2) ако је Пројекат изведеног објекта потписан од стране ИЗВОЂАЧА и овлашћеног лица НАРУЧИОЦА и предат НАРУЧИОЦУ;
- 3) ако су обезбеђени докази о квалитету извршених радова, односно о квалитету уграђеног материјала и опреме и друге дозволе и сагласности прописане законом;
- 4) ако је припремљена градилишна документација;
- 5) ако су уклоњени привремени објекти и уређаји и градилиште потпуно очишћено.

ТРАЈАЊЕ УГОВОРА

Члан 18.

Овај Уговор ступа на снагу даном потписивања од стране овлашћених представника уговорних страна.

Уговор се закључује на период до испуњења уговорних обавеза обе уговорне стране.

НАРУЧИЛАЦ задржава право да не набави предмет набавке у уговореном обиму и може без образложења да одустане од извођења радова који су предмет овог уговора у сваком тренутку, у ком случају ИЗВОЂАЧ нема право на накнаду штете и изгубљене добити.

НАРУЧИЛАЦ има право једностраног раскида овог уговора доставом писаног обавештења о раскиду ИЗВОЂАЧА у ком случају ће се Уговор сматрати раскинутим по протеклу 15 календарских дана, рачунајући од дана пријема писаног обавештења о раскиду од стране ИЗВОЂАЧА. У случају раскида уговора од стране НАРУЧИОЦА, ИЗВОЂАЧ нема право на накнаду штете и изгубљене добити.

Члан 19.

Наручилац може, из објективних разлога, дозволити промену битних елемената уговора због настанка непредвиђених околности, које нису на страни ИЗВОЂАЧА радова.

УГОВОРНА КАЗНА И НАКНАДА ШТЕТЕ

Члан 20.

У случају да дође до прекорачења рока за извођење радова, ИЗВОЂАЧ се обавезује да НАРУЧИОЦУ плати уговорну казну за сваки дан прекорачења рока у висини од 0,2% од укупне вредности (без ПДВ) која је утврђена у члану 2. став 1. овог Уговора. Максимална вредност уговорне казне износи 10% вредности утврђене у члану 2. став 1. овог уговора.

ИЗВОЂАЧ нема право да плати уговорну казну и да одустане од Уговора.

Члан 21.

У случају да ИЗВОЂАЧ не изврши своје обавезе у свему у складу са овим Уговором, НАРУЧИЛАЦ има, по свом избору, право на сразмерно умањење цене, право да активира средства финансијског обезбеђења из члана 16. овог уговора у зависности од основа, као и право једностраног раскида овог Уговора без образложења и без отказног рока.

НАРУЧИЛАЦ у сваком случају има право на накнаду штете.

ПРЕЛАЗНЕ И ЗАВРШНЕ ОДРЕДБЕ

Члан 22.

Овај Уговор ступа на снагу даном потписивања од стране овлашћених представника уговорних страна.

Члан 23.

Евентуалне спорове настале у вези примене и извршења овог Уговора уговорне стране решаваће мирним путем у духу добрих пословних обичаја.

За решавање спорова који нису решени на начин из става 1. овог члана надлежан је Привредни суд у Београду.

Члан 24.

За све остало што није уређено овим Уговором примењиваће се важећи Закони и прописи Републике Србије којима су уређена питања изградње објеката и Закон о облигационим односима.

Члан 25.

Овај Уговор сачињен је у четири (4) истоветна примерка, од којих по два (2) примерка за сваку уговорну страну.

ИЗВОЂАЧ РАДОВА:

Директор

**НАРУЧИЛАЦ:
АД АЕРОДРОМ НИКОЛА ТЕСЛА
БЕОГРАД**

Директор Технике
Драган Димитријевић, дипл. инж.

Напомена:

Понуђач је у обавези да потпише и печатира овај модел уговора и тако се изјасни да је у свему сагласан са моделом уговора и да прихвата да у случају да му се додели уговор, исти закључи у свему у складу са моделом уговора из предметне конкурсне документације. Овај модел уговора представља садржину уговора који ће бити закључен са изабраним понуђачем.

7. УПУТСТВО ПОНУЂАЧИМА КАКО ДА САЧИНЕ ПОНУДУ

ЈЕЗИК

1. Понуда мора бити на српском језику.

ОБАВЕЗНА САДРЖИНА ПОНУДЕ

2. Понуда се доставља у писаној форми и мора да садржи следеће елементе:
 - доказе о испуњености обавезних и додатних услова, наведене у делу конкурсне документације (Образац 4.1.);
 - образац изјаве о поштовању обавеза из члана 75. став 2. Закона (Образац 4.2);
 - образац понуде (Образац 8.);
 - модел уговора (Образац 6.);
 - образац изјаве о независној понуди (Образац 9);
 - образац структуре понуђене цене, са упутством како да се попуни (Образац 10.);
 - образац изјаве о издавању инструмента финансијског обезбеђења (Образац 11. Прилог 1. и Прилог 3.);
 - Сертификат или технички лист (могу и фотокопије) из којих се на недвосмислен начин може утврдити да су челични елементи ограде у потпуности припремљени и топло цинковани у складу са прописима и стандардима који регулишу ову област.
 - споразум о заједничком наступању – доставља се само у случају подношења заједничке понуде.

Уколико понуда не садржи све наведене елементе, биће одбијена као неприхватљива.

ОБЛИК ПОНУДЕ

3. Понуда се доставља у писаној форми у А4 формату.

Понуда се саставља тако што понуђач уписује тражене податке у обрасце који су саставни део Конкурсне документације.

Пожељно је да сви документи у понуди буду повезани, тако да се не могу накнадно убацивати, одстрањивати или замењивати појединачни листови, односно прилози.

Понуђач подноси понуду у затвореној коверти или кутији.

Образац понуде (Образац број 8.) треба попунити, према наведеним рубрикама, тако што се у приложени образац уносе елементи за оцену понуде.

Понуда не сме да садржи речи унете између редова, брисане речи или речи писане преко других речи, изузев када је неопходно да Понуђач исправи грешке које је направио. У том случају такве исправке морају бити оверене од стране Понуђача, у супротном понуда ће бити одбијена као неприхватљива.

ПОНУДЕ СА ВАРИЈАНТАМА

4. Понуда са варијантама није дозвољена. Понуда која садржи варијанте биће одбијена као неприхватљива.

ПОДНОШЕЊЕ ПОНУДЕ

5. Понуђач подноси понуду непосредно у архиви Наручиоца (у периоду од 07³⁰ до 15³⁰ часова) или путем поште на адресу Наручиоца:

АД АЕРОДРОМ НИКОЛА ТЕСЛА БЕОГРАД, 11180 БЕОГРАД 59

П.фах 7, ПАК 201970

ЦРВЕНА ЗГРАДА -AIR SERBIA

са назнаком:

"Понуда за јавну набавку

"РАДОВИ НА ПОСТАВЉАЊУ ОГРАДЕ" БРОЈ 26/2018 ПП

- НЕ ОТВАРАТИ –"

Понуђач подноси понуду у затвореној коверти или кутији, затвореној на начин да се приликом отварања понуда може са сигурношћу утврдити да се први пут отвара. На полеђини коверте или на кутији навести назив и адресу понуђача.

У случају да понуду подноси група понуђача, на коверти је потребно назначити да се ради о групи понуђача и навести називе и адресу свих учесника у заједничкој понуди.

Наручилац ће по пријему одређене понуде на коверти, односно кутији у којој се понуда налази, обележити време пријема и евидентирати број и датум понуде према редоследу приспећа. Уколико је понуда достављена непосредно, наручилац ће понуђачу предати потврду пријема понуде. У потврди о пријему наручилац ће навести датум и сат пријема понуде.

Понуда коју наручилац није примио у року одређеном за подношење понуда, односно која је примљена по истеку дана и сата до којег се могу понуде подносити, сматраће се неблаговременом. Наручилац ће је по окончању поступка отварања вратити неотворену понуђачу, са знаком да је поднета неблаговремено.

Понуђачи су у обавези да пре отварања понуда, који је наведен у Позиву за подношење понуда, доставе назив понудјача и податке лица која ће подносити понуде, односно присуствовати отварању истих. Податке је потребно доставити на следећу емаил адресу: javnabavke@beg.aero

Наведене податке неопходно је доставити како би Наручилац благовремено обавестио Security службу Air Serbia, ради уласка у безбедносно рестриктивну зону аеродрома, Црвена зграда AS.

Понуђач може да поднесе само једну понуду.

У року за подношење понуда понуђач може да измени, допуни или опозове своју понуду. У том случају понуђач ће измену, допуну или опозив понуде доставити у затвореној коверти или кутији, уз назнаку на коверти или кутији да се ради о измени, допуни или опозиву понуде. У случају измене или допуне понуде, на коверти или кутији обавезно навести назив понуђача, број и назив предмета јавне набавке и речи "Измена или допуна понуде - НЕ ОТВАРАТИ".

Измену, допуну или опозив понуде треба доставити на адресу:

АД АЕРОДРОМ НИКОЛА ТЕСЛА БЕОГРАД, 11180 БЕОГРАД 59

П.фах 7, ПАК 201970

ЦРВЕНА ЗГРАДА -AIR SERBIA

са назнаком:

**"Измена/Допуна/Опозив/Измена и допуна понуде за јавну набавку
"РАДОВИ НА ПОСТАВЉАЊУ ОГРАДЕ" БРОЈ 26/2018 ПП
- НЕ ОТВАРАТИ –"**

По истеку рока за подношење понуда понуђач не може да повуче нити да мењанити да допуњује своју понуду.

Понуђач који је самостално поднео понуду не може истовремено да учествује у заједничкој понуди или као подизвођач, нити исто лице може учествовати у више заједничких понуда.

ПОНУДА СА ПОДИЗВОЂАЧЕМ

6. Уколико понуђач подноси понуду са подизвођачем, дужан је да у понуди наведе податке о подизвођачу, проценат укупне вредности набавке који ће поверити подизвођачу, као и део предмета набавке који ће извршити преко подизвођача.
- проценат укупне вредности набавке који ће понуђач поверити подизвођачу не може бити већи од 50% .
 - понуђач је дужан да за подизвођаче достави доказе о испуњености услова који су тражени у Упутству како се доказује испуњеност услова.
 - понуђач је дужан да Наручиоцу, на његов захтев, омогући приступ код подизвођача ради утврђивања испуњености услова.

Наручилац може, на захтев подизвођача и где природа предмета набавке то дозвољава, пренети доспела потраживања директно подизвођачу, за део набавке која се извршава преко тог подизвођача. Пре доношења одлуке о преношењу доспелих потраживања директно подизвођачу, Наручилац ће омогућити добављачу да у року од 5 дана од дана добијања позива Наручиоца приговори уколико потраживање није доспело. Све ово не утиче на правило да понуђач, односно добављач у потпуности одговара наручиоцу за извршење обавеза из поступка јавне набавке, односно за извршење уговорних обавеза, без обзира на број подизвођача.

ПОДНОШЕЊЕ ЗАЈЕДНИЧКЕ ПОНУДЕ

7. У случају заједничке понуде, саставни део заједничке понуде мора бити споразум којим се понуђачи из групе понуђача међусобно и према Наручиоцу обавезују на извршење предметне јавне набавке, а који садржи:
- податке о члану групе који ће бити носилац посла, односно који ће поднети понуду и који ће заступати групу понуђача пред Наручиоцем;
 - опис послова сваког од понуђача из групе понуђача у извршењу уговора.

ИЗМЕНА И ДОПУНА КОНКУРСНЕ ДОКУМЕНТАЦИЈЕ

8. Наручилац задржава право да пре истека рока за подношење понуде, односно у року дефинисаном Законом о јавним набавкама, изврши измену и допуну конкурсне документације.

Свака измена и допуна конкурсне документације биће објављена на Порталу јавних набавки Управе за јавне набавке <http://portal.ujn.gov.rs> и на интернет адреси Наручиоца <http://www.beg.aero>

Ако наручилац измени или допуни конкурсну документацију осам или мање дана пре истека рока за достављање понуде, Наручилац ће продужити рок за достављање понуде и објавити обавештење о продужењу рока за подношење понуда.

ВАЛУТА И ЦЕНА

9. Цене у понуди морају бити исказане у динарима, без пореза на додату вредност. Цене у понуди су фиксне и не могу се повећавати током трајања овог уговора.

У цену морају бити урачунати сви трошкови реализације предмета јавне набавке по техничкој спецификацији наведеној у обрасцу 3. конкурсне документације као и сви остали зависни трошкови неопходни за реализацију ове јавне набавке дефинисани или описани у било ком од делова техничке документације (технички опис, предмер радова), осим ако то није другачије наглашено. У цену морају бити укључени и трошкови транспорта до Аеродрома Никола Тесла Београд, израда Елабората о уређењу градилишта са мерама безбедности и здравља на раду на који се мора прибавити сагласност овлашћене службе Аеродрома и Директората цивилног ваздухопловства, трошкови издавања и продужења привремених дозвола за раднике и возила, за кретање и задржавање на граничном прелазу, на комплексу Аеродрома Никола Тесла.

Ако је у понуди исказана неуобичајено ниска цена Наручилац ће поступити у складу са чланом 92. Закона о јавним набавкама.

НАЧИН ПЛАЋАЊА

10. Понуђач је дужан да у обрасцу понуде (Образац 8.) прихвати следећи начин и услове плаћања:

Плаћање укупног, уговореног износа врши се по овереној окончаној ситуацији, тј. по окончању свих поручених радова, доставе потврда о квалитету изведених радова и уграђених материјала, доставе Пројекта изведеног стања и потписивања Записника о окончању радова.

Наручилац ће плаћање вршити одложено у року од 15 дана од дана овере од стране Наручиоца исправно испостављене ситуације, у супротном понуда ће бити одбијена као неприхватљива.

Под исправно испостављеном ситуацијом сматра се ситуација која поседује сва обележја рачуноводствене исправе у смислу одговарајућих одредаба важећих Закона о рачуноводству и Закона о ПДВ-у, као и других важећих прописа који уређују предметну област.

Ситуације које у сваком свом елементу не испуњавају услове да буду прихваћене као рачуноводствене исправе неће бити прихваћене као основ за исплату по закљученом Уговору.

РОКОВИ

11. Понуђач је дужан да у обрасцу понуде (Образац 8.) прецизно наведе рок за извођење радова који су предмет јавне набавке:

- Рок за израду Техничке документације је **не дужи од 10 дана** од дана увођења у посао.
- Рок за Извођење радова на постављању ограде, изградњи сервисног пута и др. је **не дужи од 20 дана**, од дана увођења у посао.

Даном увођења у посао за извршење уговорних обавеза, сматраће се датум потписивања Записника о почетку радова, односно израде техничке документације, између представника Наручиоца и Изабраног понуђача.

У случају да Понуђач понуди дужи рок од наведених, понуда ће се одбити као неприхватљива.

У рок се неће урачунавати период од дана предаје техничке документације до давања сагласности од стране Наручиоца.

Рок за испуњење уговорне обавезе може се продужити и за период који Наручилац може да одобри уколико сматра оправданим разлог за продужењем рока (захтеви државних органа, специфични услови одвијања авио саобраћаја и др.). За продужење рокова из овог става Извођач је дужан да добије писану сагласност Наручиоца.

ГАРАНТНИ РОК

12. Понуђач је дужан да у Обрасцу понуде (Образац број 8.) понуди гарантни рок за изведене радове и уграђени материјал у трајању од **минимум 5 година** од дана примопредаје радова, односно потписивања Записника о окончању радова, у супротном ће понуда бити одбијена као неприхватљива.
13. Понуђач је дужан да у Обрасцу понуде (Образац 6.) понуди гарантни рок за не појављивање корозије на челичном делу ограде (стубови и поља) од **минимум 10 година** од дана примопредаје радова, односно потписивања Записника о окончању радова, у супротном ће понуда бити одбијена као неприхватљива.

РОК ВАЖЕЊА ПОНУДЕ

14. Понуђач је дужан да у обрасцу понуде (Образац 6.) прецизно наведе рок важења понуде који не може бити краћи од **90 дана** од дана отварања понуда, а ако је рок важности понуде краћи, Наручилац ће такву понуду одбити као неприхватљиву. У случају истека рока важења понуде, Наручилац је дужан да у писаном облику затражи од понуђача продужење рока важења понуде. Понуђач који прихвати захтев за продужење рока важења понуде не може мењати понуду.

СРЕДСТВО ФИНАНСИЈСКОГ ОБЕЗБЕЂЕЊА

15. Уз понуду, Понуђач је дужан да приложи попуњене, оверене и потписане изјаве о издавању инструмента обезбеђења уговорне обавезе (Образац 11., Прилог 1. и Прилог 3.), у супротном понуда ће бити одбијена као неприхватљива.

Наручилац као средства финансијског обезбеђења испуњења обавеза у поступку јавне набавке и уговорних обавеза прихвата искључиво оригинал сопствену бланко меницу.

За обезбеђење испуњења уговорних обавеза, изабрани понуђач је дужан да, приликом потписивања уговора, достави Наручиоцу оригинал сопствену бланко меницу за добро извршење посла, са клаузулом „без протеста“, са копијом депо картона са потписима овлашћених лица, ОП обрасцем и доказом о регистрацији менице у регистру Народне банке Србије и овлашћењем за попуњу менице, насловљеним на АД Аеродром Никола Тесла Београд, у износу од 10% од вредности уговора (без обрачунатог ПДВ-а), са роком важности 30 дана дужим од уговореног рока за извођење радова који су предмет јавне набавке.

За отклањање грешака у гарантном року изабрани понуђач је дужан да, приликом потписивања уговора, преда Наручиоцу оригинал сопствену бланко меницу, са клаузулом „без протеста“, са копијом депо картона са потписима овлашћених лица, ОП обрасцем и доказом о регистрацији менице у регистру Народне банке Србије и овлашћењем за попуњу

менице – Меничним писмом, насловљеним на АД Аеродром Никола Тесла Београд у износу од 10% од вредности уговора без обрачунатог ПДВ, са роком важности који је 5 (пет) дана дужи од уговореног гарантног рока за не појављивање корозије на челичном делу ограде (стубови и поља).

Предметне менице морају да испуњавају све услове за принудну наплату, сходно важећем Закону о платном промету и Закону о платним услугама.

Меницу као Гаранцију за добро извршење посла Наручилац ће наплатити у целости у случају да понуђач, својом кривицом, не изведе радове који су предмет јавне набавке у уговореном обиму, року и квалитету.

Меницу као Гаранцију за отклањање грешака у гарантном року Наручилац ће наплатити у целости у случају да понуђач неотклања грешке у гарантном року.

ПОВЕРЉИВОСТ ПОДАТАКА И ДОКУМЕНТАЦИЈЕ

16. Подаци које Понуђач оправдано означи као поверљиве биће коришћени само у сврху реализације јавне набавке и неће бити доступни ником изван круга лица која буду укључена у поступак јавне набавке. Ови подаци неће бити објављени приликом отварања понуда, нити у наставку поступка или касније.

Као поверљива, понуђач може означити документа која садрже личне податке, а која не садржи ниједан јавни регистар или која на други начин нису доступна, као и пословне податке који су прописима или интерним актима Понуђача означени као поверљиви.

Наручилац ће, као поверљива, третирати она документа која у десном горњем углу великим словима имају исписану реч «ПОВЕРЉИВО».

Наручилац не одговара за поверљивост података који нису означени на горе наведени начин.

Ако се као поверљиви означе подаци који не одговарају горе наведеним условима, Наручилац ће позвати понуђача да уклони ознаку поверљивости. Понуђач ће то учинити тако што ће његов представник изнад ознаке поверљивости написати «ОПОЗИВ», уписати датум, време и потписати се.

Ако Понуђач, у року који одреди Наручилац, не опозове поверљивост докумената, Наручилац ће третирати ову понуду као понуду без поверљивих података.

Понуђач не може означити као поверљиве податке цену и остале податке из понуде од значаја за примену елемента критеријума и рангирање понуда.

ДОДАТНЕ ИНФОРМАЦИЈЕ ИЛИ ПОЈАШЊЕЊА

17. У случају да има нејасноћа у овом упутству, понуђач може тражити од Наручиоца, у писаном облику, додатне информације или појашњења у вези са припремањем понуде, при чему може да укаже Наручиоцу и на евентуално уочене недостатке и неправилности у конкурсној документацији, најкасније 5 дана пре истека рока за подношење понуде. Захтев за додатне информације или појашњења доставља се на један од следећих начина:

- путем поште на адресу: АД Аеродром Никола Тесла Београд, 11180 БЕОГРАД 59 П.фах 7, ПАК 201970, уз напомену: Додатне информације и појашњења за јавну набавку "РАДОВИ НА ПОСТАВЉАЊУ ОГРАДЕ" БРОЈ 26/2018 ПП, за председника комисије Бранислава Стефановића, или
- путем е-mail-а: javnenabavke@beg.aero радним данима (понедељак-петак) у периоду од 07⁰⁰-15⁰⁰ часова)

Комуникација у поступку јавне набавке се врши искључиво на начин одређен чланом 20. Закона. Наручилац ће у року од 3 (три) дана од дана пријема захтева за додатним информацијама или појашњењима конкурсне документације одговор објавити на Порталу јавних набавки и на својој интернет страници. Ако наручилац измени или допуни конкурсну документацију 8 (осам) или мање дана пре истека рока за подношење понуда, дужан је да продужи рок за подношење понуда и објави обавештење о продужењу рока за подношење понуда.

ДОДАТНА ОБЈАШЊЕЊА, КОНТРОЛА И ДОПУШТЕНЕ ИСПРАВКЕ

18. Наручилац, у току стручне оцене понуда, у року за доношење одлуке о додели уговора, може да захтева од понуђача додатна објашњења која ће му помоћи при прегледу, вредновању и упоређивању понуда, а може да врши и контролу (увид) код понуђача, односно његовог подизвођача. Уколико је потребно вршити додатна објашњења, Наручилац ће понуђачу оставити примерени рок да поступи по позиву Наручиоца, односно да омогући Наручиоцу контролу (увид) код понуђача, као и код његовог подизвођача.

Наручилац може, уз сагласност Понуђача, да изврши исправке рачунских грешака учених приликом разматрања понуде по окончаном поступку отварања понуда. У случају разлике између јединичне цене и укупне цене, меродавна је јединична цена, а ако се понуђач не сагласи са исправком рачунских грешака, Наручилац ће његову понуду одбити као неприхватљиву.

КРИТЕРИЈУМ ЗА ДОДЕЛУ УГОВОРА

19. Критеријум за избор најповољнијег понуђача је најнижа понуђена цена.

РЕЗЕРВНИ КРИТЕРИЈУМ ЗА ДОДЕЛУ УГОВОРА

20. Уколико две или више понуда имају исту најнижу понуђену цену у последњем кругу преговарања, као најповољнија биће изабрана понуда оног понуђача који је понудио краћи рок за извођење радова). У случају истог понуђеног рока за извођење радова, као најповољнија биће изабрана понуда оног понуђача који је понудио дужи гарантни рок за изведене радове и уграђени материјал.

Уколико ни након примене горе наведених резервних елемента критеријума није могуће донети одлуку о додели уговора, наручилац ће уговор доделити понуђачу који буде извучен путем жреба. Наручилац ће писмено обавестити све понуђаче који су поднели понуде о датуму када ће се одржати извлачење путем жреба. Жребом ће бити обухваћене само оне понуде које имају једнаку најнижу понуђену цену, исти рок за извођење радова и гарантни рок. Извлачење путем жреба Наручилац ће извршити јавно, у присуству понуђача, и то тако што ће називе понуђача исписати на одвојеним папирима, који су исте величине и боје, те ће све те папире ставити у провидну кутију одакле ће извући само један папир. Понуђачу чији назив буде на извученом папиру ће бити додељен уговор. Понуђачима који не присуствују овом поступку, наручилац ће доставити записник извлачења путем жреба.

ДОДАТНИ УСЛОВИ

21. Понуђач је дужан да, уз понуду, достави попуњену, потписану и оверену Изјаву из Обрасца 4. тачка 4.2. конкурсне документације као доказ да је, при састављању своје понуде, поштовао обавезе које произилазе из важећих прописа о заштити на раду, запошљавању

и условима рада, заштити животне средине, као и да нема забрану обављања делатности која је на снази у време подношења понуде.

КОРИШЋЕЊЕ ПАТЕНТА И ОДГОВОРНОСТ ЗА ПОВРЕДУ ЗАШТИЋЕНИХ ПРАВА ИНТЕЛЕКТУАЛНЕ СВОЈИНЕ ТРЕЋИХ ЛИЦА

22. Накнаду за коришћење патената, као и одговорност за повреду заштићених права интелектуалне својине трећих лица сноси понуђач.

ДОЗВОЛЕ ЗА КРЕТАЊЕ У РЕСТРИКТИВНОЈ ЗОНИ АЕРОДРОМ

23. Изабрани Понуђач је дужан да за потребе извођења радова у рестриктивној или контролисаној зони комплекса АД Аеродром Никола Тесла Београд обезбеди, о свом трошку, дозволе за кретање и задржавање на граничном прелазу за све своје раднике који ће тај посао обављати као и да се стара о њиховом благовременом продужењу за време трајања уговора. Дозволе издаје МУП Републике Србије, Станица граничне полиције "Београд" на Аеродрому Никола Тесла. Наручилац не сноси штету изазвану одбијањем МУП-а да одређеном раднику Извођача радова изда или продужи дозволу. У случају да Извођач радова није у могућности да добије потребне дозволе за кретање и задржавање на граничном прелазу на Аеродрому Никола Тесла, за своје раднике, претходно закључен уговор се раскида на штету Понуђача. Наручилац ће пружити техничку подршку Понуђачу приликом вађења дозвола.

ЗАШТИТА ПРАВА ПОНУЂАЧА

24. Захтев за заштиту права подноси се наручиоцу, а копија се истовремено доставља Републичкој комисији.

Захтев за заштиту права доставља се непосредно наручиоцу на адресу, препорученом пошиљком са повратницом или на е-mail: javnenabavke@beg.aero

Захтев за заштиту права може се поднети у току целог поступка јавне набавке, против сваке радње наручиоца, осим ако Законом није дугачије одређено.

Захтев за заштиту права којим се оспорава врста поступка, садржина позива за подношење понуда или конкурсне документације сматраће се благовременим ако је примљен од стране наручиоца најкасније седам дана пре истека рока за подношење понуда, без обзира на начин достављања и уколико је подносилац захтева у складу са чланом 63. став 2. Закона указао наручиоцу на евентуалне недостатке и неправилности, а наручилац исте није отклонио.

Захтев за заштиту права којим се оспоравају радње које наручилац предузме пре истека рока за подношење понуда, а након истека рока од седам дана, сматраће се благовременим уколико је поднет најкасније до истека рока за подношење понуда.

После доношења одлуке о додели уговора, одлуке о закључењу оквирног споразума, одлуке о признавању квалификације и одлуке о обустави поступка, рок за подношење захтева за заштиту права је десет дана од дана објављивања одлуке на Порталу јавних набавки, а пет дана од дана доношења одлуке на основу оквирног споразума у складу са чланом 40а Закона.

Подносилац захтева за заштиту права је дужан да на: Рачун буџета Републике Србије број: 840-30678845-06 уплати таксу предвиђену чланом 156. Закона о јавним набавкама.

Такса за захтев за заштиту права поднет у преговарачком поступку јавне набавке без објављивања позива за подношење понуда износи 60.000 динара, без обзира на то:

- да ли се захтев за заштиту права подноси пре или након отварања понуда;
- да ли је поступак јавне набавке обликован по партијама;
- колика је процењена вредност јавне набавке;
- колико износи понуђена цена понуђача коме је додељен уговор о јавној набавци.

Чланом 151. Закона прописано је да захтев за заштиту права мора да садржи, између осталог, и потврду о уплати таксе из члана 156. Закона.

Подносилац захтева за заштиту права је дужан да на одређени рачун буџета Републике Србије уплати таксу у износу прописаном чланом 156. ЗЈН.

Као доказ о уплати таксе, у смислу члана 151. став 1. тачка б) Закона, прихватиће се:

1. Потврда о извршеној уплати таксе из члана 156. Закона која садржи следеће елементе:

- (1) да буде издата од стране банке и да садржи печат банке;
- (2) да представља доказ о извршеној уплати таксе, што значи да потврда мора да садржи податак да је налог за уплату таксе, односно налог за пренос средстава реализован, као и датум извршења налога;* Републичка комисија може да изврши увид у одговарајући извод евиденционог рачуна достављеног од стране Министарства финансија – Управе за трезор и на тај начин додатно провери чињеницу да ли је налог за пренос реализован.
- (3) износ таксе из члана 156. Закона чија се уплата врши;
- (4) број рачуна: 840-30678845-06;
- (5) шифру плаћања: 153 или 253;
- (6) позив на број: подаци о броју или ознаци јавне набавке поводом које се подноси захтев за заштиту права;
- (7) сврха: такса за ЗЗП; назив наручиоца; број или ознака јавне набавке поводом које се подноси захтев за заштиту права;
- (8) корисник: буџет Републике Србије;
- (9) назив уплатиоца, односно назив подносиоца захтева за заштиту права за којег је извршена уплата таксе;
- (10) потпис овлашћеног лица банке.

2. Налог за уплату, први примерак, оверен потписом овлашћеног лица и печатом банке или поште, који садржи и све друге елементе из потврде о извршеној уплати таксе наведене под тачком 1.

3. Потврда издата од стране Републике Србије, Министарства финансија, Управе за трезор, потписана и оверена печатом, која садржи све елементе из потврде о извршеној уплати таксе из тачке 1, осим оних наведених под (1) и (10), за подносиоце захтева за заштиту права који имају отворен рачун у оквиру припадајућег консолидованог рачуна трезора, а који се води у Управи за трезор (корисници буџетских средстава, корисници средстава организација за обавезно социјално осигурање и други корисници јавних средстава);

4. Потврда издата од стране Народне банке Србије, која садржи све елементе из потврде о извршеној уплати таксе из тачке 1, за подносиоце захтева за заштиту права (банке и други субјекти) који имају отворен рачун код Народне банке Србије у складу са законом и другим прописом.

Подаци о Упутству о уплати таксе и Примери попуњених налога за пренос и уплатница могу се добити на интернет адреси Комисије за заштиту права <http://www.kjn.gov.rs/>

ОДЛУКА О ДОДЕЛИ УГОВОРА

25. Наручилац ће одлуку о додели уговора донети у законском року.

Одлуку о додели уговора Наручилац ће објавити на Порталу јавних набавки и на својој интернет страници у року од 3 (три) дана од дана доношења.

8. ОБРАЗАЦ ПОНУДЕ

Понуда понуђача бр. _____ од _____ за јавну набавку "РАДОВИ НА
ПОСТАВЉАЊУ ОГРАДЕ" БРОЈ 26/2018 ОП

Назив понуђача:	
Адреса понуђача:	
Седиште понуђача (град и општина):	
Матични број:	ПИБ:
Овлашћено лице:	
Особа за контакт:	
Web site:	мејл за пријем документата:
Број телефона:	Факс за пријем документата:
Број рачуна понуђача:	
Понуда се подноси: (заокружити)	
a) самостално b) понуда са подизвођачем c) Заједничка понуда	
Б) Навести податке о подизвођачима (уколико понуђач подноси понуду са подизвођачем/има):	
1. у извршењу предмета набавке подизвођач: _____	
адреса: _____ матични број: _____ ПИБ: _____	
особа за контакт: _____ број телефона: _____	
са _____ % учешћа (не више од 50%) извршава следеће: _____	
2. у извршењу предмета набавке подизвођач: _____	
адреса: _____ матични број: _____ ПИБ: _____	
особа за контакт: _____ број телефона: _____	
са _____ % учешћа (не више од 50%) извршава следеће: _____	
3. у извршењу предмета набавке подизвођач: _____	
адреса: _____ матични број: _____ ПИБ: _____	
особа за контакт: _____ број телефона: _____	
са _____ % учешћа (не више од 50%) извршава следеће: _____	
В) Навести податке осталих учесника у заједничкој понуди (уколико се понуда подноси као заједничка понуда):	
1. _____ адреса: _____	
матични број: _____ ПИБ: _____ број телефона: _____	
особа за контакт: _____ број рачуна: _____	

Конкурсна документација за јавну набавку у преговарачком поступку
"Радови на постављању ограде" 26/2018 ПП

2. _____ адреса: _____
матични број: _____, ПИБ: _____, број телефона: _____
особа за контакт: _____, број рачуна: _____
3. _____ адреса: _____
матични број: _____, ПИБ: _____, број телефона: _____
особа за контакт: _____, број рачуна: _____

СПЕЦИФИКАЦИЈА РАДОВА

р.бр	Опис позиције	јед. Мере	кол.	јед.цена динара без ПДВ	укупно динара без ПДВ
1	Израда техничке документације. Техничку документацију урадити за извођење радова у свему према важећем Правилнику о садржини и начину израде техничке документације и у складу са Решењем за извођење радова према чл.145 Закона о планирању и изградњи. Обрачун паушално.	пауш	1.00		
2	Извођење свих радова на изградњи ограде, сервисног пута и др. Набавка, транспорт комплетног материјала и опреме, извођење свих радова, уградња све опреме и сви остали радови комплет по „систему кључ у руке“. Обрачун паушално.	пауш	1.00		
3	Израда пројекта изведеног стања. Израдити пројекте у електронској и штампаној верзији на нивоу пројекта за извођење са техничким упутствима за одржавање објекта и инсталација. Обрачун паушално.	пауш	1.00		
УКУПНО ДИНАРА					

**ЕЛЕМЕНТИ ЗА ОЦЕНУ ПОНУДЕ
(ОБАВЕЗНО ПОПУНИТИ)**

Укупна вредност понуде: _____ РСД без ПДВ.

Начин и услови плаћања:

Плаћање укупног, уговореног износа врши се по овереној окончаној ситуацији, тј. по окончању свих поручених радова, доставе потврда о квалитету изведених радова и уграђених материјала, доставе Пројекта изведеног стања и потписивања Записника о окончању радова.

Наручилац ће плаћање вршити одложено у року од 15 дана од дана овере од стране Наручиоца исправно испостављене ситуације, у супротном понуда ће бити одбијена као неприхватљива.

Рок за извршење уговора:

- Рок за израду Техничке документације је _____ дана (**највише 10 дана**), од дана увођења у посао.
- Рок за извођење радова на постављању ограде, изградњи сервисног пута и др. _____ дана (**највише 20 дана**), од дана увођења у посао.

Гарантни рок:

- Гарантни рок за изведене радове и уграђени материјал (**минимум 5 година**): _____ година од дана примопредаје радова, односно потписивања Записника о примопредаји радова.
- Гарантни рок за не појављивање корозије на челичном делу ограде (стубови и поља) (**минимум 10 година**): _____ година од дана примопредаје радова, односно потписивања Записника о примопредаји радова.

Место извођења радова: Аеродром Никола Тесла Београд.

Рок важења понуде: _____ дана од дана отварања понуда. (**најмање 90 дана**)

Саставни део понуде је Образац бр. 3 –спецификације

Место и датум:

Потпис овлашћеног лица:

М.П.

Рег 5

9. ИЗЈАВА О НЕЗАВИСНОЈ ПОНУДИ

ИЗЈАВА

(навести назив и седиште понуђача)

У складу са чл. 26. и 61. став 4. тачка 9) Закона о јавним набавкама ("Службени гласник РС" бр., 124/12, 14/15 и 68/15), под пуном материјалном и кривичном одговорношћу потврђујем да сам понуду, у отвореном поступку јавне набавке **"РАДОВИ НА ПОСТАВЉАЊУ ОГРАДЕ" БРОЈ 26/2018 ПП**, поднео независно, без договора са другим понуђачима или заинтересованим лицима.

Место и датум:

М.П.

Потпис понуђача и овера

Напомена:

У случају постојања основане сумње у истинитост изјаве о независној понуди, наручилац ће одмах обавестити организацију надлежну за заштиту конкуренције. Организација надлежна за заштиту конкуренције може понуђачу, односно заинтересованом лицу изрећи меру забране учешћа у поступку јавне набавке ако утврди да је понуђач, односно заинтересовано лице повредило конкуренцију у поступку јавне набавке у смислу закона којим се уређује заштита конкуренције. Мера забране учешћа у поступку јавне набавке може трајати до две године. Повреда конкуренције представља негативну референцу, у смислу члана 82. став 1. тачка 2. Закона.

Уколико понуду подноси група понуђача, Изјава мора бити потписана од стране овлашћеног лица сваког понуђача из групе понуђача и оверена печатом.

10 . ОБРАЗАЦ СТРУКТУРЕ ЦЕНЕ, СА УПУТСТВОМ КАКО ДА СЕ ПОПУНИ

Назив Понуђача:
Адреса:
Текући рачун понуђача:
Телефон:
Факс:
Мејл:
ПИБ:

НАРУЧИЛАЦ: АД АЕРОДРОМ НИКОЛА ТЕСЛА БЕОГРАД
На основу понуде у јавној набавци "РАДОВИ НА ПОСТАВЉАЊУ ОГРАДЕ" БРОЈ 26/2018 ПП, издајем следећи образац

Р. бр.	ЕЛЕМЕНТИ СТРУКТУРЕ ЦЕНЕ	Кол.	Јед. цена без ПДВ	Јед. цена са ПДВ	Укупна цена без ПДВ	Укупна цена са ПДВ
1						
2						
3						
4						
5						
Укупна цена без ПДВ-а:						
Укупан ПДВ:						
Укупна цена са ПДВ-ом:						

Место и датум:

М.П.

Потпис понуђача и овера

НАПОМЕНА:

- Горња табела је само модел који садржи минималне податке Обрасца структуре цене. Образац структуре цене даје се у форми у којој је понуђачу могуће да прикаже све елементе од којих се цена састоји. Понуђач сам одређује број редова табеле обрасца структуре цене у зависности од броја позиција. То значи да

Понуђач сам израђује Образац структуре цене, поштујући форму и садржину модела датог у конкурсној документацији.

Упутство како да се попуни образац структуре цене

- Образац структуре цене, као обавезни део конкурсне документације, понуђач мора доставити у понуди;
- Образац доставити попуњен ручно, на компјутерском штампачу или писаћој машини, у форми која одговара понуђачу;
- Образац мора потписати овлашћено лице понуђача;
- Рубрика **"ЕЛЕМЕНТИ СТРУКТУРЕ ЦЕНЕ по ставкама"** попуњава се на начин да обухвати све трошкове који су уграђени у укупно понуђену цену, а које је могуће одвојено приказати.
- Минимални садржај Обрасца структуре цене дат је у табели која је саставни део овог обрасца конкурсне документације. У случају да Образац структуре цене не садржи најмање онолико података који су наведени у табели, Наручилац ће сматрати да Образац структуре цене није сачињен и одбиће такву понуду као неприхватљиву.
- Уколико понуђач нема потреба да своју понуду разлаже на све елементе од којих се понуђена цена састоји, довољно је да у обрасцу структуре цене упише само укупну вредност понуде, на начин дефинисан самим обрасцом.
- Цене из овог обрасца морају бити изражене у истој валути у којој је дата понуда

11. СРЕДСТВО ФИНАНСИЈСКОГ ОБЕЗБЕЂЕЊА

ПРИЛОГ 1

ИЗЈАВА ПОНУЂАЧА О ИЗДАВАЊУ ИНСТРУМЕНТА ОБЕЗБЕЂЕЊА ИСПУЊЕЊА УГОВОРНЕ ОБАВЕЗЕ

Пословно име Понуђача: _____

Број и датум понуде: _____

Изјављујем под пуном материјалном и кривичном одговорношћу да ћу, уколико ми буде додељен уговор у поступку јавне набавке **"РАДОВИ НА ПОСТАВЉАЊУ ОГРАДЕ" БРОЈ 26/2018 ПП**, приликом потписивања уговора, као средство финансијског обезбеђења својих уговорних обавеза, доставити:

- 1) сопствену бланко соло меницу **за добро извршење посла**, безусловну, наплативу на први позив (печатом оверену и потписану),
- 2) доказ о регистрацији менице у Регистру меница Народне банке Србије (оригинал или копија),
- 3) копију картона депонованих потписа и ОП образац.
- 4) попуњено, печатом оверено и потписано менично овлашћење насловљено на: АД Аеродром Никола Тесла Београд, 11180 Београд 59, са клаузулом „без протеста“, у износу од 10% од вредности уговора (без ПДВ), са роком важности 30 дана дужим од уговореног рока за извођење радова који су предмет јавне набавке.

Меница мора бити потписана и печатом оверена, не сме бити перфорирана, нити да садржи било који други податак осим потписа и печата

У _____, дана _____

М.П.

назив Понуђача, потпис
овлашћеног лица и овера

НАПОМЕНА:

- Изјава се прилаже уз понуду, а менично овлашћење (као и меница, картон депонованих потписа и ОП образац) доставља се приликом потписивања Уговора.

ПРИЛОГ 2

ОБРАЗАЦ - МЕНИЧНОГ ОВЛАШЋЕЊА

На основу «Закона о меници» (СЛ. ФНРЈ бр. 104/46, СЛ. СФРЈ бр. 16/65, 54/70 и 57/89, СЛ. СРЈ бр. 46/96), «Одлуке гувернера НБЈ о облику, садржини и начину коришћења јединствених инструмената платног промета» (СЛ. СРЈ бр.29/02 и 30/02) и «Одлуке о облику, садржини и начину коришћења јединствених инструмената платног промета» (СЛ. СРЈ бр.34/02, СГ. РС 43/04)

ДУЖНИК: _____

(назив и адреса)

МБР _____

ПИБ: _____

ТЕКУЋИ РАЧУНИ И НАЗИВ БАНАКА

: _____

ОДГОВОРНО ЛИЦЕ ЗА ЗАСТУПАЊЕ:

(унети одговартајуће податке дужника – издаваоца менице)

ИЗДАЈЕ:

ОВЛАШЋЕЊЕ - МЕНИЧНО ПИСМО
- за корисника бланко сопствене менице-

КОРИСНИК: АД Аеродром Никола Тесла Београд, 11180 Београд 59, Текући рачун: 160-6819-86 Banca Intesa

Предајемо Вам бланко сопствену (соло) меницу број _____ (унети серијски број менице), као средство финансијског обезбеђења по основу неиспуњења обавеза по Уговору о јавној набавци "РАДОВИ НА ПОСТАВЉАЊУ ОГРАДЕ" БРОЈ 26/2018 ПП.

Овлашћујемо Повериоца, да предату меницу може попунити у износу од 10% од укупне вредности уговора, без ПДВ, тј. на износ од _____ (словима: _____

_____ динара), и да безусловно и неопозиво, без протеста и трошкова, вансудски у складу са важећим прописима, изврши наплату са свих рачуна Дужника– издаваоца менице из новчаних средстава, односно друге имовине код банака, а у корист Повериоца.

Меница је важећа и у случају да дође до промене лица овлашћеног за заступање Дужника, статусних промена или оснивања нових правних субјеката од стране овлашћеног лица за заступање Дужника, и других промена од значаја за правни промет.

Рок важења меничног овлашћења је 30 дана дужи од уговореног рока за извођење радова који су предмет јавне набавке.

Меницу за **добро извршење посла** Наручилац ће наплатити уколико Понуђач не изврши своје обавезе у свему у складу са Уговором.

У _____, дана _____

Овлашћено лице Понуђача

М.П.

Напомена:

Заједно са попуњеним, овереним печатом и потписаним Обрасцем меничног овлашћења доставити:

- 1) бланко соло меницу (печатом оверену и потписану),
- 2) захтев за регистрацију менице у Регистру меница Народне банке Србије са овереним пријемом истог од стране пословне банке (оригинал или копија),
- 3) попуњено, печатом оверено и потписано менично овлашћење
- 4) копију картона депонованих потписа и ОП образац. Меница мора бити потписана и печатом оверена, не сме бити перфорирана, нити да садржи било који други податак осим потписа и печата.

ПРИЛОГ 3

**ИЗЈАВА ПОНУЂАЧА О ИЗДАВАЊУ ИНСТРУМЕНТА ОБЕЗБЕЂЕЊА ИСПУЊЕЊА
УГОВОРНЕ ОБАВЕЗЕ**

Пословно име понуђача: _____

Број и датум понуде: _____

Изјављујем под пуном материјалном и кривичном одговорношћу да ћу, уколико ми буде додељен уговор у поступку јавне набавке **"РАДОВИ НА ПОСТАВЉАЊУ ОГРАДЕ" БРОЈ 26/2018 ПП.**, приликом потписивања уговора као средство финансијског обезбеђења својих уговорних обавеза, доставити:

- 1) сопствену бланко соло меницу за **отклањање грешака у гарантном року**, безусловну, наплативу на први позив (печатом оверену и потписану),
- 2) доказ о регистрацији менице у Регистру меница Народне банке Србије (оригинал или копија),
- 3) копију картона депонованих потписа и ОП образац .
- 4) попуњено, печатом оверено и потписано менично овлашћење насловљено на: АД Аеродром Никола Тесла Београд, 11180 Београд 59, са клаузулом „без протеста“, у износу од 10% од вредности уговора (без ПДВ), са роком важности који је 5 (пет) дана дужи од уговореног гарантног рока за не појављивање корозије на челичном делу ограде (стубови и поља).

Меница мора бити потписана и печатом оверена, не сме бити перфорирана, нити да садржи било који други податак осим потписа и печата.

У _____, дана _____

М.П.

назив Понуђача, потпис
овлашћеног лица и овера

НАПОМЕНА:

- **Изјава се прилаже уз понуду, а менично овлашћење (као и меница, картон депонованих потписа и ОП образац) доставља се приликом потписивања Уговора.**

ПРИЛОГ 4

ОБРАЗАЦ - МЕНИЧНОГ ОВЛАШЋЕЊА

На основу «Закона о меници» (СЛ. ФНРЈ бр. 104/46, СЛ. СФРЈ бр. 16/65, 54/70 и 57/89, СЛ. СРЈ бр. 46/96), «Одлуке гувернера НБЈ о облику, садржини и начину коришћења јединствених инструмената платног промета» (СЛ. СРЈ бр.29/02 и 30/02) и «Одлуке о облику, садржини и начину коришћења јединствених инструмената платног промета» (СЛ. СРЈ бр.34/02, СГ. РС 43/04)

ДУЖНИК: _____
(назив и адреса)

МБР _____

ПИБ: _____

ТЕКУЋИ РАЧУНИ И НАЗИВ БАНАКА

: _____

ОДГОВОРНО ЛИЦЕ ЗА ЗАСТУПАЊЕ:

(унети одговартајуће податке дужника – издаваоца менице)

ИЗДАЈЕ:

ОВЛАШЋЕЊЕ - МЕНИЧНО ПИСМО
- за корисника бланко сопствене менице-

КОРИСНИК: АД Аеродром Никола Тесла Београд, 11180 Београд 59, текући рачун: 160-6819-86 Banca Intesa

Предајемо Вам бланко сопствену (соло) меницу број _____ (унети серијски број менице), као средство финансијског обезбеђења за отклањање грешака у гарантном року поднете у поступку јавне набавке "РАДОВИ НА ПОСТАВЉАЊУ ОГРАДЕ" БРОЈ 26/2018 ПП.

Овлашћујемо Повериоца, да предату меницу може попунити у износу од 10 % од укупне цене, без ПДВ, дате у понуди бр. _____ од _____.____.2018.године, тј. на износ од _____ (словима: _____ динара), и да безусловно и неопозиво, без протеста и трошкова, вансудски у складу са важећим прописима, изврши наплату са свих рачуна Дужника– издаваоца менице из новчаних средстава, односно друге имовине код банака, а у корист Повериоца.

Меница је важећа и у случају да дође до промене лица овлашћеног за заступање Дужника, статусних промена или оснивања нових правних субјеката од стране овлашћеног лица за заступање Дужника, и других промена од значаја за правни промет.

Рок важења меничног овлашћења је 5 (пет) дана дужи од уговореног гарантног рока за не појављивање корозије на челичном делу ограде (стубови и поља).

Меницу за **отклањање грешака у гарантном року** наручилац ће наплатити уколико понуђач не изврши своје обавезе у свему у складу са Уговором.

У _____, дана _____

Одговорно лице понуђача

М.П.

Напомена:

Заједно са попуњеним, овереним печатом и потписаним Обрасцем меничног овлашћења доставити:

- 1) бланко соло меницу (печатом оверену и потписану),
- 2) захтев за регистрацију менице у Регистру меница Народне банке Србије са овереним пријемом истог од стране пословне банке (оригинал или копија),
- 3) попуњено, печатом оверено и потписано менично овлашћење
- 4) копију картона депонованих потписа и ОП образац. Меница мора бити потписана и печатом оверена, не сме бити перфорирана, нити да садржи било који други податак осим потписа и печата.

BS *Q*

12. ОБРАЗАЦ ТРОШКОВА ПРИПРЕМЕ ПОНУДЕ

(навести назив и седиште понуђача)

У складу са чланом 88. Закона о јавним набавкама ("Службени гласник Републике Србије", бр.124/12, 14/15 и 68/15), као и чл. 2. и 15. Правилника о обавезним елементима конкурсне документације у поступцима јавних набавки и начину доказивања испуњености услова ("Службени гласник Републике Србије", бр. 86/2015) достављамо структуру трошкова за припремање понуде за јавну набавку **"РАДОВИ НА ПОСТАВЉАЊУ ОГРАДЕ" БРОЈ 26/2018 ПП**, и то:

Р.бр.	Врста трошкова	Износ у динарима
1		
2		
3		
4		

Напомена: Сходно члану 88. став 2. Закона о јавним набавкама трошкове припреме и подношења понуде сноси искључиво Понуђач и не може тражити од Наручиоца накнаду трошкова, осим у случају из става 3. истог члана, ако је поступак јавне набавке обустављен из разлога који су на страни Наручиоца, под условом да је понуђач тражио накнаду трошкова у својој понуди.

Место и датум:

М.П.

Назив понуђача, потпис овлашћеног лица и овера

Напомена:

Уколико понуђач тражи накнаду трошкова, доставити попуњен, оверен и потписан Образац 11., у супротном овај образац се не доставља у понуди.