

Конкурсна документација за јавну набавку у отвореном поступку  
"Замена ограде на паркинзима П5, П6 и П7 и ограде око ТС 35/10" број 74/2017 ОП

Број: ДНЈН-14/2018/2  
Датум: 01.02.2018. године



# **ИЗМЕНА КОНКУРСНЕ ДОКУМЕНТАЦИЈЕ НА ОСНОВУ ОДЛУКЕ О ИЗМЕНИ ОДЛУКЕ О ПОКРЕТАЊУ ПОСТУПКА ЈАВНЕ НАБАВКЕ БРОЈ ДНЈН-14/2018 ОД 10.01.2018. ГОДИНЕ**

**КОНКУРСНА ДОКУМЕНТАЦИЈА**

**Предмет јавне набавке  
ЗАМЕНА ОГРАДЕ НА ПАРКИНЗИМА П5, П6 И П7 И ОГРАДЕ ОКО ТС 35/10**

**Врста поступка  
ОТВОРЕНИ ПОСТУПАК**

**Врста предмета јавне набавке  
РАДОВИ**

**Редни број јавне набавке  
74/2017 ОП**

**Београд, фебруар 2018. године**

Конкурсна документација за јавну набавку у отвореном поступку  
"Замена ограде на паркинзима П5, П6 и П7 и ограде око ТС 35/10" број 74/2017 ОП

На основу чл. 32. и 61. Закона о јавним набавкама ("Службени гласник РС", бр. 124/12, 14/15 и 68/15) и члана 2. Правилника о обавезним елементима конкурсне документације у поступцима јавних набавки и начину доказивања испуњености услова ("Службени гласник РС", бр. 86/2015), Одлуке о покретању отвореног поступка јавне набавке бр. ДЈНЈН-1583/2017 од 09.11.2017. године, Одлуке о измени одлуке о покретању поступка јавне набавке бр. ДЈНЈН-14/2018 од 10.01.2018. године, Решења о образовању Комисије за јавну набавку у отвореном поступку бр. ДЈНЈН-1585/2017 од 09.11.2017. године и Решења о измени решења о образовању комисије бр. ДЈНЈН-15/2018 од 10.01.2018. године, припремљена је следећа

**КОНКУРСНА ДОКУМЕНТАЦИЈА  
ЗА ЈАВНУ НАБАВКУ "ЗАМЕНА ОГРАДЕ НА ПАРКИНЗИМА П5, П6 И П7 И ОГРАДЕ ОКО ТС  
35/10" БРОЈ 74/2017 ОП  
У ОТВОРЕНОМ ПОСТУПКУ**

**САДРЖАЈ КОНКУРСНЕ ДОКУМЕНТАЦИЈЕ:**

1. ОПШТИ ПОДАЦИ О НАБАВЦИ
2. ПОДАЦИ О ПРЕДМЕТУ ЈАВНЕ НАБАВКЕ
3. ВРСТА, ТЕХНИЧКЕ КАРАКТЕРИСТИКЕ (СПЕЦИФИКАЦИЈЕ), КВАЛИТЕТ, КОЛИЧИНА И ОПИС ПРЕДМЕТА ЈАВНЕ НАБАВКЕ
4. УСЛОВИ ЗА УЧЕШЋЕ У ПОСТУПКУ ЈАВНЕ НАБАВКЕ ИЗ ЧЛ. 75. И 76. ЗАКОНА О ЈАВНИМ НАБАВКАМА И УПУТСТВО КАКО СЕ ДОКАЗУЈЕ ИСПУЊЕНОСТ ТИХ УСЛОВА
5. УПУТСТВО ПОНУЂАЧИМА КАКО ДА САЧИНЕ ПОНУДУ
6. ОБРАЗАЦ ПОНУДЕ
7. МОДЕЛ УГОВОРА
8. ОБРАЗАЦ ИЗЈАВЕ О НЕЗАВИСНОЈ ПОНУДИ
9. ОБРАЗАЦ СТРУКТУРЕ ПОНУЂЕНЕ ЦЕНЕ, СА УПУТСТВОМ КАКО ДА СЕ ПОПУНИ
10. СРЕДСТВО ФИНАНСИЈСКОГ ОБЕЗБЕЂЕЊА
11. ОБРАЗАЦ ТРОШКОВА ПРИПРЕМЕ ПОНУДЕ

**САГЛАСНИ ЧЛАНОВИ КОМИСИЈЕ НА КОНКУРСНУ ДОКУМЕНТАЦИЈУ ЗА ЈАВНУ  
НАБАВКУ "ЗАМЕНА ОГРАДЕ НА ПАРКИНЗИМА П5, П6 И П7 И ОГРАДЕ ОКО ТС 35/10"  
БРОЈ 74/2017 ОП**

- Бранислав Стефановић, председник
- Благота Ковачевић, члан
- Милутин Марковић, члан, службеник за јавне набавке

  
\_\_\_\_\_

  
\_\_\_\_\_

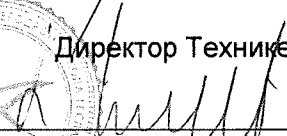
  
Директор Технике  
\_\_\_\_\_

Драган Димитријевић, дипл. инж.

## 1. ОПШТИ ПОДАЦИ О ЈАВНОЈ НАБАВЦИ

ПОДАЦИ О НАРУЧИОЦУ:	
Назив Наручиоца:	АКЦИОНАРСКО ДРУШТВО АЕРОДРОМ НИКОЛА ТЕСЛА БЕОГРАД
Адреса:	11180 БЕОГРАД 59 П.фах 7, ПАК 201970
Седиште (град и општина):	БЕОГРАД, СУРЧИН
Матични број:	07036540
ПИБ број:	100000539
Шифра делатности Наручиоца:	5223
Интернет адреса Наручиоца:	www.beg.aero
Директор или лице овлашћено за потписивање Уговора о јавној набавци:	Директор Технике Драган Димитријевић, дипл. инж., по овлашћењу в.д. генералног директора Саше Влаисављевић дипл.инж.
Особа за контакт:	Бранислав Стефановић
Број телефона особе за контакт:	/
Број факса особе за контакт:	/
мејл особе за контакт	<a href="mailto:javnenabavke@beg.aero">javnenabavke@beg.aero</a>
ОПШТИ ПОДАЦИ О ЈАВНОЈ НАБАВЦИ	
Предмет јавне набавке су радови:	ЗАМЕНА ОГРАДЕ НА ПАРКИНЗИМА П5, П6 И П7 И ОГРАДЕ ОКО ТС 35/10
Број јавне набавке:	74/2017 ОП
Врста поступка јавне набавке:	Предметна јавна набавка се спроводи у отвореном поступку, у складу са члана 32. Закона о јавним набавкама ("Службени гласник РС", бр. 124/12, 14/15 и 68/15) и подзаконским актима којима се уређују јавне набавке.
Спровођење поступка	Поступак се спроводи ради закључења уговора о јавној набавци

## 2. ПОДАЦИ О ПРЕДМЕТУ ЈАВНЕ НАБАВКЕ

**Опис предмета јавне набавке:**

ЗАМЕНА ОГРАДЕ НА ПАРКИНЗИМА П5, П6 И П7 И ОГРАДЕ ОКО ТС 35/10.

**Назив и ознака из општег речника набавке:**

452222300 – Инжињерски радови на безбедносним објектима;

45340000 – Радови на уградњи ограде, заштитних решетки и сигурносне опреме.

**Описи партија:**

Јавна набавка није обликована по партијама.

### **3. ВРСТА, ТЕХНИЧКЕ КАРАКТЕРИСТИКЕ (СПЕЦИФИКАЦИЈЕ), КВАЛИТЕТ, КОЛИЧИНА И ОПИС ПРЕДМЕТА ЈАВНЕ НАБАВКЕ**

ЗАМЕНА ОГРАДЕ НА ПАРКИНЗИМА П5, П6 И П7 И ОГРАДЕ ОКО ТС 35/10 мора се у потпуности урадити у складу са Законом о планирању и изградњи ("Сл. гласник РС", бр. 72/2009, 81/2009 - испр., 64/2010 – одлука УС, 24/2011, 121/2012, 42/2013 - одлука УС, 50/2013 - одлука УС, 98/2013 - одлука УС, 132/2014 и 145/2014), Законом о заштити од пожара (Сл.гласник РС бр. 111/09), Законом о безбедности и здрављу на раду (Сл.гласник РС бр. 101/05) и према важећим СРПС стандардима.

#### **ОПШТИ УСЛОВИ**

Извођач радова је дужан да се упозна са свим неопходним подацима о објекту, постојећим путевима комуникације и са свим битним елементима који имају утицај на организацију градилишта. Извођач је у обавези да радове изводи у терминима усаглашеним са Наручиоцем. Радови морају бити организовани тако да не ометају уобичајену експлоатацију и функцију паркинга и трафо станице. Извођач је дужан да пре почетка извођења радова изради и преда Наручиоцу на сагласност Пројекат организације, технологије и динамике извођења радова, узорке оградe и везних елемената, атесте и техничке листове за све материјале. Сви материјали морају поседовати важеће атесте, што се доказује важећим извештајима овлашћених институција на српском језику. Наручилац задржава право да затражи додатну потврду о квалитету материјала.

Сви радови морају бити изведени са стручном радном снагом и у потпуности према техничким прописима важећим за предметну врсту радова. Обавеза извођача је да у складу са прописима предузме неопходне мере заштите на раду односно да уради елаборат уређења градилишта са мерама заштите објекта и заштите на раду. У циљу ефикасног спровођења мера заштите на раду, укључити и коришћење прописних, атестираних превозних средстава, дизалица и алата.

Обавеза извођача радова је да по завршетку радова уреди простор са обе стране оградe, очисти га од остатака материјала и одвезе шут на депонију. Извођач је дужан да изврши санирање евентуалних оштећења насталих на било ком делу комплекса или објекта АНТ-а приликом извођења својих радова. Све оштећене површине поправити и довести у стање пре настанка оштећења.

Извођач је дужан да изради пројекат изведеног стања за изведене радове. Пројекат изведеног стања (графички и текстуални део) ради се на ћирилици. Инвеститору се предаје 3 (три) примерака пројекта у оригиналу у штампаном облику. Електронски облик документације се доставља у облику не заштићених датотека, за текстуални део у формату .doc или .xls, за графички део у .dwg формату. Датотеке морају бити груписане у фасцикле које својим садржајима, називима и нумерацијом одговарају штампаној документацији. Електронски облик документације обавезно садржи и pdf датотеке, које омогућавају директно штампање сваке свеске пројекта.

Понуђеном ценом обухватити набавку свог потребног материјала, транспорт до аеродрома и по њему, рад на изради и монтажи, скелу, оплату, алат, машине, опрему, возила и сав ситан неспецифициран материјал потребан за комплетирање сваке наведене позиције.

*Зуби*  
*Сав*  
1 де

## ТЕХНИЧКИ ОПИС

Предмет јавне набавке је Замена оградe на паркинзима П5, П6, П7 висине 1.20м, дужине око 360,00м и оградe око ТС 35/10 висине 2.50м, дужине око 170,00м. Тренутно стање ограда не задовољава ни функционално-безбедносни ни визуелни аспект оградњавања простора и из тих разлога неопходно их је заменити.

### Локација

Паркинзи око којих је планирана замена постојеће и изградња нове оградe П5 и П6 налазе се поред „Д“ пролаза а испред објекта Поште и Кетеринга, а паркинг П7 налази се преко пута објекта РЦМ-а. Трафо станица 35/10 је потпуно одвојен објекат и налази се на путу за Сурчин, преко пута Јат технике.

### Сл. 1 Диспозиција оградe

*Е. С. С.*  
*1. Ј.*

Конкурсна документација за јавну набавку у отвореном поступку  
"Замена ограде на паркинзима П5, П6 и П7 и ограде око ТС 35/10" број 74/2017 ОП

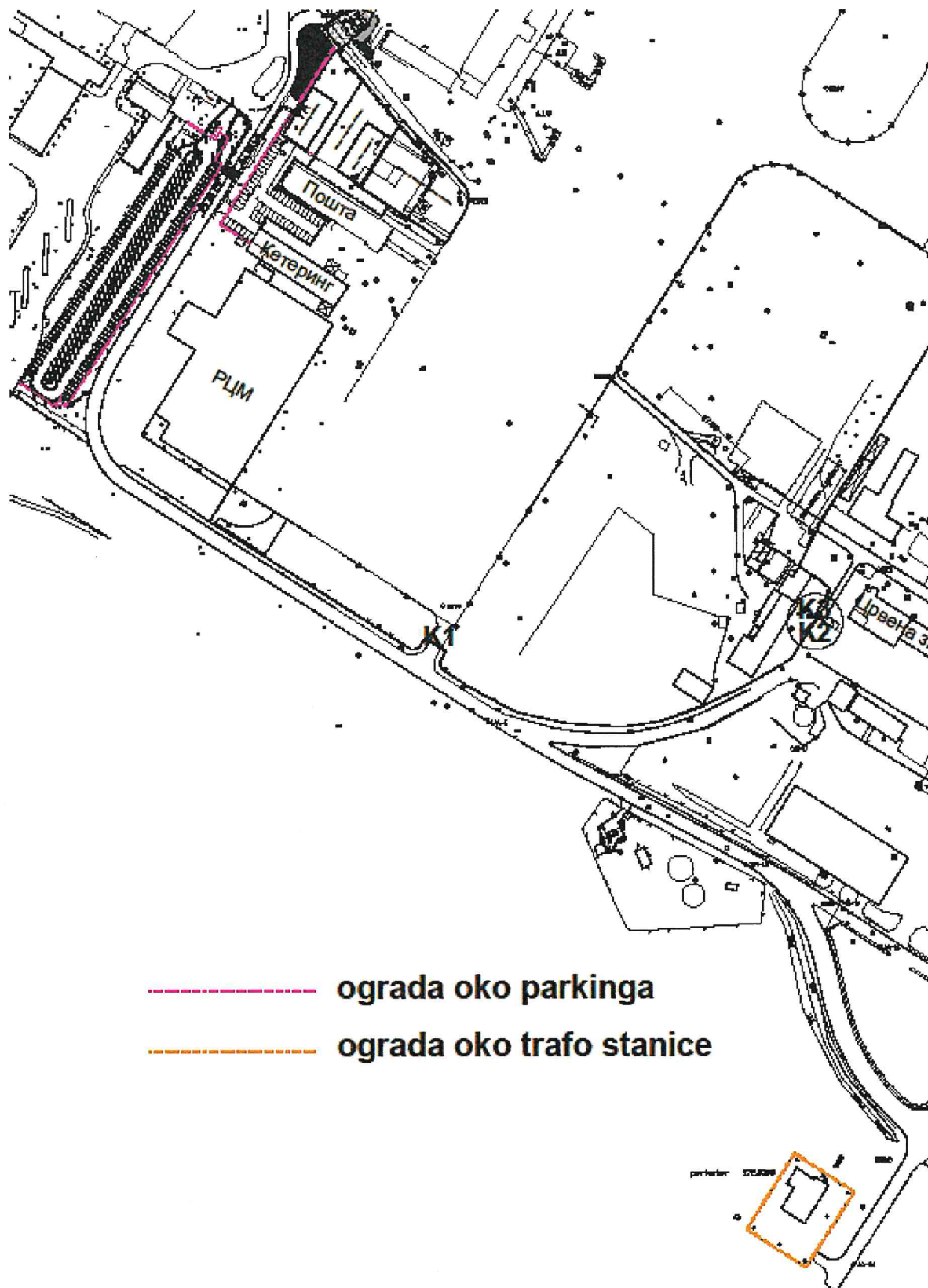

*Handwritten signatures and initials in blue ink.*

## Функција

Основна функција ограде око паркинга је контрола приступа на паркинг површине, увођење комуналног реда, ефикасна наплата паркирања и наставак уређења комплекса аеродрома. Улазно излазне контролне рампе на паркинзима су изведене и нису предмет ове набавке. Ограда око трафо станице је пре свега безбедносна и неопходно је да онемогући приступ неовлашћеним лицима и животињама. Неовлашћен приступ може да изазове тешке последице по снабдевање аеродрома електричном енергијом и животно угрози свако нестручно лице које би ушло у објекат.

## Обликовање и материјализација

- Ограда око паркинга:

За ограду око паркинга предвиђена је демонтажа постојећих стубића и замена дотрајале жичане ограде. Демонтирана постојећа ограда предаје се грађевинској служби Наручиоца. Позиција нове ограде се обележава на терену у свему према достављеним цртежима од стране Наручиоца. Наручилац поседује план подземних инсталација и он ће бити достављен одабраном Извођачу радова. Међутим и поред плана неопходни су велики опрез и истражна ископавања приликом бушења рупа за темеље стубића ограде у овој зони. Стубови се фундирају у кружне бетонске темеље самце Ø30цм дубине 60цм. Ископана земља одложе се на страну, а на крају се распланира по околном терену. Одвози се евентуални вишак земље и шут настао ископавањем темеља у бетонским или асвалтним подлогама.

Конструкција нове ограде састоји се од вертикалних и хоризонталних челичних профила (приближног пресека Ø60 x 3,0мм) чији стубови би се фундирани темељима самцима (без сокле), висине стуба 1.20м изнад тла и око 0.40м у темељу. Испуна је од варених, челичних жичаних панела. Укупна висина ограде је око 1,20м са дужином поља око 2,50м. Сав челични материјал је поцинкован и пластифициран, а боја је стандардна зелена RAL 6005, идентична са бојом нове ограде око периметра. Цео систем ограде мора бити тако спојен и причвршћен да онемогући демонтажу и крађу елемената.

**Сл. 2** Постојећа ограда око паркинга П5 и П6





Сл. 3 Постојећа ограда око паркинга П7



Сл. 4 Илустрација типа нове оgrade око паркинга



- Ограда око трафо станице:

Приликом радова на огради око трафо станице неопходно је прво поставити привремену ограду. Привремена ограда треба да буде на металним стубовима, на осном размаку од око 4,00 м<sup>1</sup> са висином равног дела од мин.2,00 м<sup>1</sup>. Испуна је од поцинковане жице са окцима, тако постављеним да спрече улазак у зону трафо станице. Привремену ограду поседује Инвеститор и уступа је на коришћење Извођачу радова.

Постојећа ограда је у лошем стању, изграђена од бетонских стубова и испуне од жичаног плетива, са спреговима од поцинковане траке. По уклањању старе оgrade извршиће се планирање терена да би се приступило обележавању и „исколчавању“ за нову ограду. Нова, реконструисана ограда је комбинована и састоји се од бетонског парапета у доњем делу,

Конкурсна документација за јавну набавку у отвореном поступку  
"Замена ограде на паркинзима П5, П6 и П7 и ограде око ТС 35/10" број 74/2017 ОП

челичних стубића и монтажне ЗД жичане ограде у горњем делу. Ова жичана поља морају да буду чврсто фиксирана и зашрафљена за стубиће, тако да буде онемогућено њихово избијање. На врху стубића рачвају се два косника на које се поставља „бодљикава“ жица у три реда, на међусобном растојању од 15 цм. Укупна висина ограде је 2,50м1.

Армирано бетонски парапет ради се у глаткој оплати тако постављен да буде по 30 цм изнад и испод коте терена. Армиран је са обе стране арматурном мрежом Q-785. У темељној зони парапетног зида додатно се поставља РА 400/500 ф12. Предвиђено је да парапет спречи насилан улазак возилом и поткопавање разних врста глодара, ситне и крупне дивљачи. Са унутрашње стране ограде, непосредно уз темељ бетонског парапета, целим обимом ограде поставити две окитен цеви ф50 спојене варењем, за полагање електроинсталација. Уземљење ограде око трафо станице извести на следећи начин: паралелно са оградом треба положити нову поцинковану траку коју током радова треба повезати са постојећим уземљењем.

Стубови ограде су израђени од челичних кутијастих профила минималне дебљине 3мм, осталих димензија према спецификацији произвођача. Висина стуба изнад парапета је 2,00 м1 а у бетонском парапетном зиду и темељу самцу још око 90 цм. На врху стуба постављају се косници такође од челичних кутијастих профила са углом од 45 степени у односу на стуб. Стубови се постављају на растојању од око 250 цм. Антикорозивну заштиту стубова извршити поступком топлог цинковања и пластификацијом. Сви челични елементи ограде се пластифицирају у зелену боју RAL 6005 као раније изведена ограда око периметра. Обезбедити и приложити атесте за сав употребљени и уграђени материјал.

Испуна између стубова је панел од ЗД челичне жичане мреже дебљине мин 5мм са димензијом окца мреже 200x50мм, који мора бити чврсто фиксиран и ушрафљен за стубове тако да буде онемогућено избијање. На косницима ограде постављено је укупно шест редова бодљикаве жице (три реда на свакој страни) између које је причвршћена "жилет" жица пречника круга од око 45цм. Бодљикава жица је поцинкована и отпорна на корозију. Панел испуне поставити на 2,00цм изнад бетонског парапета.

Поставља се и нова пешачко-колска капија ширине око 6,00м, израђена од идентичних челичних профила и жичаног панела као ограда, димензија према спецификацији произвођача, пластифицирана истом зеленом бојом, а оков мора бити првокласан, штелујући, са одговарајућим бравама.

**Сл. 5** Постојећа ограда око трафо станице



**Сл. 6** Постојећа капија на огради око трафо станице



**Сл. 7** Илустрација типа нове ограде око трафо станице



**Сл. 8** Илустрација типа нове капије на огради око трафо станице



Сл. 9 Попречни профил оградe око трафо станице

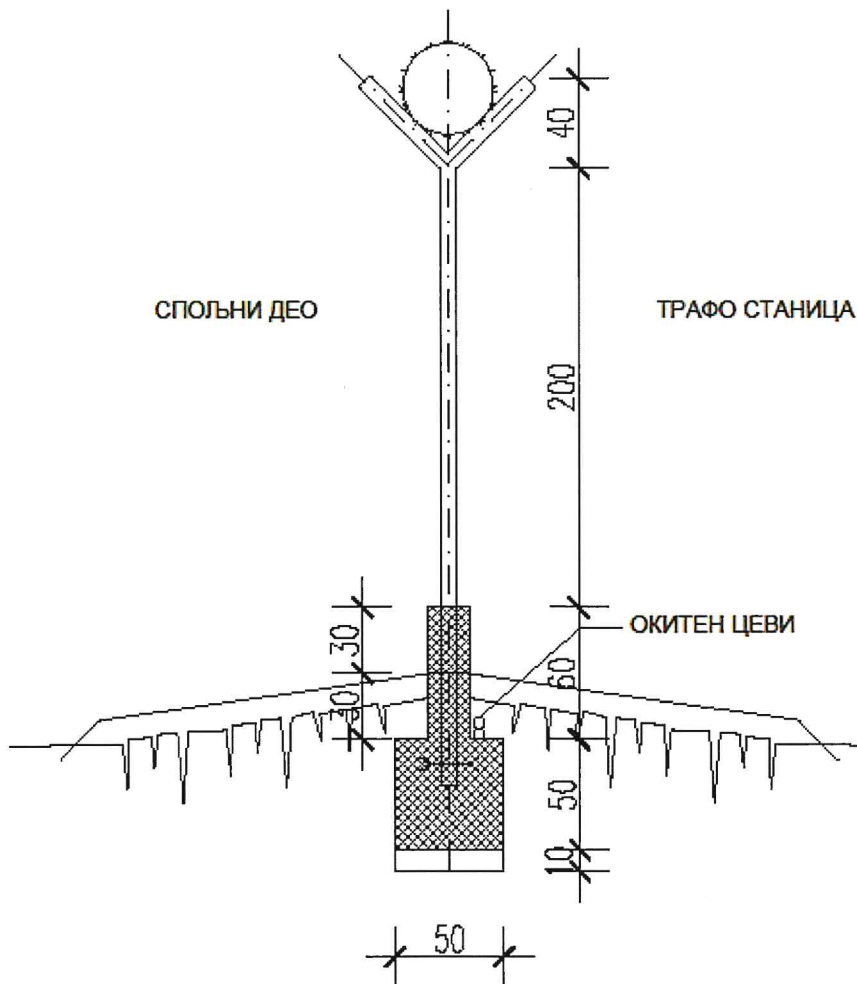

Конкурсна документација за јавну набавку у отвореном поступку  
 "Замена оградe на паркинзима П5, П6 и П7 и оградe око ТС 35/10" број 74/2017 ОП

СПЕЦИФИКАЦИЈА РАДОВА

Ред. број	ОПИС ПОЗИЦИЈЕ	Ј. М.	КОЛИЧИНА
<b>1. СВИ РАДОВИ</b>			
1.1	Постављање привремене оградe, са спољне стране постојеће оградe око трансформатора ТС 35/10 на удаљености од 3.00 м1 од постојеће оградe. У цену је урачуната монтажа, транспорт и демонтажа привремене оградe (коју поседује Наручилац) у комплетном времену трајања извођења радова. Монтажа привремене оградe ће се обавити у целини око постојеће оградe. Обрачун извршити по 1м1 постављене привремене оградe.	м1	170,00
1.2	Пажљива демонтажа постојеће плетене жице старе оградe око П5 и П6 и трафо станице, намотавање у ролне и предаја Инвеститору на депонију у кругу аеродрома. Обрачун по 1 м1.	м1	320,00
1.3	Пажљиво ручно и машинско дeмонтирање (вађење) бетонских стубова са спреговима од поцинковане траке и челичних стубова постојеће старе оградe око П5 и П6 и трафо станице, и предаја Инвеститору за поновну употребу на депонију у кругу аеродрома. Обрачун по 1 ком.	ком	200,00
1.4	Ручно и машинско дeмонтирање (вађење) челичних стубића са ланцима постојеће старе оградe око П7 и предаја Инвеститору на депонију у кругу аеродрома. Обрачун по 1 ком.	ком	70,00
1.5	Машинско и ручно рашчишћавање терена, скидање хумуса, ниске вегетације и шибља са депоновањем хумуса одгуривањем у страну и локално планирање терена након дeмонтаже постојеће оградe ради висинског дефинисања трасе и омогућавања обележавања пре ископа. Обрачун по м2.	м2	1.500,00
1.6	Подужно обележавање и ископчавање трасе нове оградe. Обрачун по м1.	м1	530,00
1.7	Машински и ручни ископ земље и других материјала за темеље самце дим. 50х50х60цм за трафо станицу и Ø30цм х 60цм за ограду око паркинга, са депоновањем материјала из ископа и нивелисањем. Бочне стране правилно одсећи, а дно нивелисати. Ископану земљу одложити на страну ради каснијег коришћења, код планирања терена након изведених радова, а шут одвести на депонију ван круга аеродрома. Обрачун извршити по 1 м3 ископа.	м3	25,00
1.8	Машински и ручни ископ земље 3. категорије за тракасти темељ - темељни парапетни зид за ограду око ТС, са депоновањем материјала из ископа на страну без одвоза. Ископ извести и нивелисати према условима терена. Бочне стране правилно одсећи, а дно нивелисати. Ископану земљу одложити на страну ради каснијег коришћења, код планирања терена након изведених радова. Обрачун извршити по 1 м3 ископа. $170.00 \times 0.50 \times 0.50 =$	м3	42,50
1.9	Машинско и ручно насипање земље из ископа са набијањем у слојевима према правилима струке, финим планирањем терна у ширини од по 1,50 м1 са обе стране парапетног зида око ТС 35/10 и око новопостављених стубића око паркинга. Насипа се и планира ископана количина земље. $200,00 \times 3 \times 00 =$	м2	600,00
1.10	Набавка материјала, транспорт и уградња арматурне мреже Q-785 у парапетни зид и темељ према важећим прописима и стандардима за ову врсту радова. Обрачун извршити по 1 кг постављене арматуре.	kg	2.000,00

*Sub*  
*Сав*  
*Сав*

Конкурсна документација за јавну набавку у отвореном поступку  
 "Замена ограде на паркинзима П5, П6 и П7 и ограде око ТС 35/10" број 74/2017 ОП

1.11	Набавка материјала, транспорт и уградња арматуре РА 400/500 ф12 постављене у доњој зони парапетног темељног зида у свему према важећим прописима и стандардима за ову врсту радова. Обрачун изврсити по 1 кг постављене арматуре.	kg	500,00
1.12	Набавка материјала, транспорт и бетонирање армирано-бетонског темеља самаца дим.0,50x0,50x0,50м бетоном мин. МБ-25 са потребним слојем за тампон. Обрачун извршити по 1 м3 избетонираног темеља, јединична цена је обухватила и тампон слој.	m3	25,00
1.13	Набавка материјала, транспорт и бетонирање тракастог парапета ограде димензија 60x20цм бетоном мин. МБ-25 у глаткој оплати (натур-бетон) са потребним слојем за тампон. Обрачун извршити по 1 м3 избетонираног парапета ограде, јединична цена је обухватила и потребну глатку оплату и тампон слој.	m3	25,00
1.14	Набавка, испорука и монтажа ограде око паркинга, укупне макс. висине око 1,20м. Ограду чине хоризонтални и вертикални челични профили дизајна по произвођачкој спецификацији, минималне дебљине 3мм. Стубови се сидре у темеље самце и постављају на приближном растојању од 250цм. Испуна између стубова, за које је чврсто фиксирана и ушрафљена, је челична жичана мрежа. Површинска заштита свих челичних елемената, стубова и жичаног панела је цинковање и пластификација у зеленој боји РАЛ 6005 усаглашена са нијансом постојеће ограде. Обрачун по м1 комплет постављене ограде.	m1	360,00
1.15	Набавка, испорука и монтажа панелне "ЗД" ограде око трафо станице, укупне висине (од горње коте бетонског парапета) мин h=225 цм. Прав део ограде је висине 200 цм, а коси део ограде је мин 50 цм, под углом од 45°. Ограду чине челични стубови, израђени од челичних профила дизајна према спецификацији произвођача, минималне дебљине 3мм. Висина стуба изнад парапета је 2,00 м1 а у бетонском парпетном зиду и темељу самцу још око 90 цм. На врху стуба постављају се косници од истих челичних профила са углом од 45 степени у односу на стуб. Стубови се постављају на растојању од око 250 цм. Испуна између стубова, за које је чврсто фиксирана и ушрафљена, је Зд челична жичана мрежа дебљине мин 5мм са димензијом окца мреже 200x50мм, док је коси део ограде двострани косник са укупно шест редова бодљикаве жице (три реда на свакој страни) између које је причвршћена "жилет" жица пречника круга од око 45цм. Површинска заштита свих челичних елемената, стубова и жичаног панела је цинковање и пластификација у зеленој боји РАЛ 6005 усаглашена са нијансом постојеће ограде. Обрачун по м1 комплет постављене ограде.	m1	170,00
1.16	Израда нове колско-пешачке капије за приступ трафо станици ТС35/10. Капију извести као двокрилну, на носећим стубовима, ширина капије у свему према постојећој (око 6.00м1). Рам крила капије је израђен од челичних профила димензија према спецификацији произвођача, минималне дебљине 3мм, а испуна је Зд жица иста као и жица на огради. Капија треба да поседује одговарајући штелујући оков и браву са цилиндром за откључавање. Површинска заштита свих челичних елемената, стубова и жичаног панела је цинковање и пластификација у зеленој боји РАЛ 6005 усаглашена са нијансом постојеће ограде. Обрачун извршити по 1 ком. урађене и постављене капије.	ком	1,00

Конкурсна документација за јавну набавку у отвореном поступку  
"Замена оградe на паркинзима П5, П6 и П7 и оградe око ТС 35/10" број 74/2017 ОП

1.17	Поправка свих оштећења на постојећим саобраћајним и др. површинама настала услед демонтаже постојеће и изградње нове оградe, и враћање у првобитно стање, квалитетним истоветним материјалима (асвалт, бетон и др.) Обрачун паушално за комплет изведену позицију.	Пауш.	1,00
1.18	Набавка, транспорт и уградња две паралелно постављене окитен цеви ф50 за полагање електроинсталација. Цеви су спојене варењем и постављене са унутрашње стране оградe, непосредно уз темељ бетонског парапета, целим обимом оградe. Обрачун по м1 постављене цеви.	м1	350,00
1.19	Набавка, транспорт и полагање, паралелно са оградом уз темељ, нове поцинковане траке за уземљење, коју треба повезати са постојећим уземљењем трафо станице. Обрачун по м1 постављене поцинковане траке.	м1	200,00
1.20	Чишћење градилишта након завршетка радова са уређењем терена и уклањањем свог вишка материјала и шута и одвозом на градску депонију камионима ван круга аеродрома. Обрачун паушално за комплет изведену позицију.	Пауш	1,00

**НАПОМЕНА:**

Челични елементи оградe и капија у потпуности морају бити припремљени и топло цинковани у складу са европским и српским стандардима и прописима који регулишу ову област чиме се гарантује њихова десетогодишња антикорозивност.

Као доказ, уз понуду обавезно доставити сертификат или технички лист (могу и фотокопије) из којих се на недвосмислен начин може утврдити да су сви челични елементи оградe и капија у потпуности припремљени и топло цинковани у складу са прописима и стандардима који регулишу ову област, у супротном ће понуда бити одбијена као неодговарајућа.

#### 4. УСЛОВИ ЗА УЧЕШЋЕ У ПОСТУПКУ ЈАВНЕ НАБАВКЕ ИЗ ЧЛ. 75. И 76. ЗАКОНА О ЈАВНИМ НАБАВКАМА И УПУТСТВО КАКО СЕ ДОКАЗУЈЕ ИСПУЊЕНОСТ ТИХ УСЛОВА

##### 4.1. УСЛОВИ ЗА УЧЕШЋЕ У ПОСТУПКУ ЈАВНЕ НАБАВКЕ ИЗ ЧЛ. 75. И 76. ЗАКОНА О ЈАВНИМ НАБАВКАМА ЗА ПОНУЂАЧЕ

Ред. број	УСЛОВИ И ДОКАЗИ О ИСПУЊЕНОСТИ УСЛОВА	
1.	да је регистрован код надлежног органа, односно уписан у одговарајући регистар;	
	Доказ за правно лице:	Извод из регистра Агенције за привредне регистре, односно извод из регистра надлежног Привредног суда;
	Доказ за предузетнике:	Извод из регистра Агенције за привредне регистре, односно из одговарајућег регистра;
	Доказ за физичка лица	Физичка лица не достављају овај доказ
2.	да он и његов законски заступник није осуђиван за неко од кривичних дела као члан организоване криминалне групе, да није осуђиван за кривична дела против привреде, кривична дела против животне средине, кривично дело примања или давања мита, кривично дело преваре; <b>доказ не може бити старији од 2 месеца пре отварања понуда.</b>	
	Доказ за правно лице:	Извод из казнене евиденције, односно Уверење надлежног суда и надлежне полицијске управе Министарства унутрашњих послова да правно лице, односно његов законски заступник(или више њих, уколико их има) није осуђиван за неко од кривичних дела као члан организоване криминалне групе, да није осуђиван за неко од кривичних дела против привреде, кривична дела против заштите животне средине, кривично дело примања или давања мита, кривично дело преваре. 1) Извод из казнене евиденције, односно уверење надлежног суда на чијем подручју се налази седиште домаћег правног лица, односно седиште представништва или огранка страног правног лица, којим се потврђује да правно лице није осуђивано за кривична дела против привреде, кривична дела против животне средине, кривично дело примања или давања мита, кривично дело преваре; 2) Извод из казнене евиденције Посебног одељења за организовани криминал Вишег суда у Београду, којим се потврђује да правно лице није осуђивано за неко од кривичних дела организованог криминала; 3) Извод из казнене евиденције, односно уверење надлежне полицијске управе МУП-а, којим се потврђује да законски заступник понуђача није осуђиван за кривична дела против привреде, кривична дела против животне средине, кривично дело примања или давања мита, кривично дело преваре и неко од кривичних дела организованог криминала(захтев се може поднети према месту рођења или према месту пребивалишта законског заступника). Уколико понуђач има више законских заступника дужан је да достави доказ за сваког од њих.

*Срп*  
*Срп*  
*1/10*



Конкурсна документација за јавну набавку у отвореном поступку  
 "Замена ограде на паркинзима П5, П6 и П7 и ограде око ТС 35/10" број 74/2017 ОП

	Доказ за предузетнике:	Извод из казнене евиденције, односно уверење надлежне полицијске управе МУП-а, којим се потврђује да није осуђиван за неко од кривичних дела као члан организоване криминалне групе, да није осуђиван за кривична дела против привреде, кривична дела против животне средине, кривично дело примања или давања мита, кривично дело преваре (захтев се може поднети према месту рођења или према месту пребивалишта).
	Доказ за физичко лице:	Извод из казнене евиденције, односно уверење надлежне полицијске управе МУП-а, којим се потврђује да није осуђиван за неко од кривичних дела као члан организоване криминалне групе, да није осуђиван за кривична дела против привреде, кривична дела против животне средине, кривично дело примања или давања мита, кривично дело преваре (захтев се може поднети према месту рођења или према месту пребивалишта).
3.	да је измирио доспеле порезе, доприносе и друге јавне дажбине у складу са прописима Републике Србије или стране државе када има седиште на њеној територији; <b>Доказ не може бити старији од 2 месеца пре отварања понуда</b>	
	Доказ:	Уверење Пореске управе Министарства финансија да је измирио доспеле порезе и доприносе и уверење надлежне локалне самоуправе да је измирио обавезе по основу изворних локалних јавних прихода.
4.	да је поштовао обавезе које произлазе из важећих прописа о заштити на раду, запошљавању и условима рада, заштити животне средине да нема забрану обављања делатности која је на снази у време подношења понуде (члан 75. став 2. Закона).	
	Доказ:	Изјава о поштовању прописа и забрани обављања делатности (ниједне делатности) – Изјава 4.2.
5.	да располаже неопходним пословним капацитетом за ову јавну набавку.	
	Услов:	Под довољним пословним капацитетом Наручилац подразумева: <ul style="list-style-type: none"> <li>• Да је Понуђач у претходне 3 године, од дана истека рока за подношење понуда, извршио радове на изградњи ограде око паркинга, аутопута или комплекса са контролом приступа у вредности од најмање 3.500.000,00 динара.</li> <li>• Да Понуђач поседује важеће сертификате SRPS ISO 9001, SRPS ISO 14001 и OHSAS 18001.</li> <li>• Да поседује сертификат, технички лист или други доказ којим може да гарантује десетогодишњу антикорозивност челичних елемената ограде.</li> </ul>
	Доказ:	а) Референца / потврда референтног наручиоца; За сваки од објеката из референтне листе потребно је доставити потврду/е која/е мора/ју бити потписана/е и оверена/е печатом предузећа – власника/корисника објекта и која/е мора/ју у збиру испунити услове из тачке 5. Из

*Sub* *Car*  
*1/11*

Конкурсна документација за јавну набавку у отвореном поступку  
 "Замена ограде на паркинзима П5, П6 и П7 и ограде око ТС 35/10" број 74/2017 ОП

		<p>потврде/а се морају јасно и недвосмислено видети подаци о објекту и власнику/кориснику објекта (назив, локација, намена, врста радова, вредност и квалитет изведених радова, као и време извођења радова). Уз сваку Потврду приложити копију закљученог Уговора, и копију насловне стране и стране са рекапитулацијом окончане или привремене ситуације радова. Наручилац задржава право да додатно провери истинитост навода из достављених референтних листа.</p> <p>Фотокопија потврде или изјаве или уговора или другог релевантног доказа издатог од стране Инвеститора радова.</p> <p>б) Фотокопије SRPS ISO сертификата,</p> <p>в) Фотокопија сертификата, техничког листа или другог доказа којим се доказује десетогодишња антикорозивност челичних елемената ограде.</p>
6.	да располаже неопходним техничким капацитетом за ову јавну набавку.	
	Услов:	<p>Под довољним техничким капацитетом Наручилац подразумева да Понуђач има:</p> <ol style="list-style-type: none"> <li>1. 1(једно) теретно возило,</li> <li>2. 1 (један) ровокопач,</li> <li>3. опрему и алат за извођење радова који су предмет ове јавне набавке.</li> </ol>
	Доказ:	<p>За ставку 1 Копија важеће саобраћајне дозволе, очитане саобраћајне дозволе, уговора о закупу или уговора о лизингу;</p> <p>За ставку 2 Копија важећег атеста и саобраћајне дозволе, уговора о закупу или уговора о лизингу;</p> <p>За ставку 3 Изјаву о техничкој опремљености за предметну јавну набавку, на меморандуму Понуђача, оверену и потписану од стране овлашћеног лица Понуђача.</p>
7.	да располаже неопходним кадровским капацитетом за ову јавну набавку.	
	Услов:	<p>Под довољним кадровским капацитетом Наручилац подразумева да :</p> <p>Понуђач има најмање запослена или радно ангажована лица:</p> <ul style="list-style-type: none"> <li>- 1 (једног) дипломираног грађевинског инжењера, са једном од важећих личних лиценци бр. 410, 411, 412, 413, 414, 415 или 418 издатом од стране ИКС, који ће бити одговоран за извођење радова;</li> <li>- 1 (једног) дипломираног инжењера геодезије са важећом личном лиценцом бр. 471, издатом од стране ИКС, одговорног извођача геодетских радова;</li> <li>- 5 (пет) лица грађевинске струке са средњом стручном спремом одговарајућег профила, од којих најмање 2 (два) руковооца грађевинским машинама.</li> </ul>

*Sub* *CSW*  
111

Конкурсна документација за јавну набавку у отвореном поступку  
"Замена ограде на паркинзима П5, П6 и П7 и ограде око ТС 35/10" број 74/2017 ОП

	Доказ:	а) за запослена лица: копија образаца пријаве на обавезно социјално осигурање;  Фотокопије лиценци са потврдама Инжењерске коморе Србије (уз сваку лиценцу) да су носиоци лиценци чланови Инжењерске коморе Србије, као и да им одлуком Суда части нису одузете (потврда о важности лиценце); Фотокопије потврда о важности лиценце морају се оверити печтаом имаоца лиценце;  М-А Обрасца или пријаве на CROSO или фотокопије уговора о делу или о обављању привремених и повремених послова или о радном ангажовању;  Напомена: Прихватљив је и сваки други документ којим се недвосмислено доказује да је одређено лице радно ангажовано код Понуђача.
--	--------	---

#### УПУТСТВО КАКО СЕ ДОКАЗУЈЕ ИСПУЊЕНОСТ УСЛОВА

Уколико понуђач подноси понуду са подизвођачем, у складу са чланом 80. Закона, подизвођач мора да испуњава обавезне услове из члана 75. став 1. тач. 1) до 4) Закона. У том случају понуђач је дужан да за подизвођача достави доказе да испуњава услове из члана 75. став 1. тач. 1) до 4) Закона.

Уколико понуду подноси група понуђача, сваки понуђач из групе понуђача мора да испуни обавезне услове из члана 75. став 1. тач. 1) до 4) Закона, а додатне услове испуњавају заједно. У том случају сваки члан групе понуђача мора да достави наведене доказе да испуњава услове из члана 75. став 1. тач. 1) до 4) Закона, док доказе о испуњености додатних услова доставља онај понуђач из групе који испуњава тражени услов.

Наведене доказе о испуњености услова понуђач може доставити у виду неовверених копија, а наручилац може пре доношења одлуке о додели оквирног споразума да тражи од понуђача са којим ће закључити оквирни споразум да доставе на увид оригинал или оверену копију свих или појединих доказа. Ако понуђач у остављеном, примереном року који не може бити краћи од пет дана, не достави на увид оригинал или оверену копију тражених доказа, наручилац ће његову понуду одбити као неприхватљиву.

Понуђачи који су регистровани у Регистру понуђача који води Агенција за привредне регистре не морају да доставе доказе о испуњености услова из члана 75. став 1. тач. 1) до 3) Закона, сходно члану 78. Закона.

Наручилац неће одбити понуду као неприхватљиву уколико не садржи доказ одређен конкурсном документацијом, ако понуђач наведе у понуди интернет - страницу на којој су подаци који су тражени у оквиру услова јавно доступни.

Уколико је доказ о испуњености услова електронски документ, понуђач доставља копију електронског документа у писаном облику, у складу са законом којим се уређује електронски документ.

Ако се у држави у којој понуђач има седиште не издају тражени докази, понуђач може, уместо доказа, приложити своју писану изјаву, дату под кривичном и материјалном одговорношћу оверену пред судским или управним органом, јавним бележником или другим надлежним органом те државе. (Образац 6)

Конкурсна документација за јавну набавку у отвореном поступку  
"Замена ограде на паркинзима П5, П6 и П7 и ограде око ТС 35/10" број 74/2017 ОП

Ако понуђач има седиште у другој држави, наручилац може да провери да ли су документи којима понуђач доказује испуњеност тражених услова издати од стране надлежних органа те државе.

Понуђач је дужан да без одлагања писмено обавести наручиоца о било којој промени у вези са испуњеношћу услова из поступка јавне набавке, која наступи до доношења одлуке, односно закључења оквирног споразума, односно током важења оквирног споразума и да је документује на прописани начин.

#### 4.2. УСЛОВИ ИЗ ЧЛАНА 75. СТАВ 2. ЗАКОНА О ЈАВНИМ НАБАВКАМА

У вези са чланом 75. став 2. Закона о јавним набавкама, под пуном материјалном и кривичном одговорношћу, као заступник понуђача, дајем следећу

### ИЗЈАВУ

---

---

(навести назив и седиште понуђача)

у поступку јавне набавке **"ЗАМЕНА ОГРАДЕ НА ПАРКИНЗИМА П5, П6 И П7 И ОГРАДЕ ОКО ТС 35/10" БРОЈ 74/2017 ОП**, поштовао је обавезе које произлазе из важећих прописа о заштити на раду, запошљавању и условима рада, као и заштити животне средине и нема забрану обављања делатности која је на снази у време подношења понуде.

---

Место и датум:

М.П.

---

Потпис понуђача

#### Напомена:

Уколико понуду подноси група понуђача, Изјава мора бити потписана од стране овлашћеног лица сваког понуђача из групе понуђача и оверена печатом.

Уколико понуђач подноси понуду са подизвођачем, Изјава мора бити потписана од стране овлашћеног лица подизвођача и оверена печатом.

*Leib* *CS*  
1/14

## 5. УПУТСТВО ПОНУЂАЧИМА КАКО ДА САЧИНЕ ПОНУДУ

### ЈЕЗИК

1. Понуда мора бити на српском језику.

### ОБАВЕЗНА САДРЖИНА ПОНУДЕ

2. Понуда се доставља у писаној форми и мора да садржи следеће елементе:
  - доказе о испуњености обавезних и додатних услова, наведене у делу конкурсне документације (Образац 4.1.);
  - образац изјаве о поштовању обавеза из члана 75. став 2. Закона (Образац 4.2);
  - образац понуде (Образац 6.);
  - модел уговора (Образац 7.);
  - образац изјаве о независној понуди (Образац 8);
  - образац структуре понуђене цене, са упутством како да се попуни (Образац 9.);
  - образац изјаве о издавању инструмента финансијског обезбеђења (Образац 10. Прилог 1. и Прилог 3.);
  - Детаљни динамички план извођења радова;
  - Сертификат или технички лист (могу и фотокопије) из којих се на недвосмислен начин може утврдити да су челични елементи ограде и капија у потпуности припремљени и топло цинковани у складу са прописима и стандардима који регулишу ову област;
  - споразум о заједничком наступању – доставља се само у случају подношења заједничке понуде.

Уколико понуда не садржи све наведене елементе, биће одбијена као неприхватљива.

### ПАРТИЈЕ

3. Предметна јавна набавка није обликована по партијама.

### ОБЛИК ПОНУДЕ

4. Понуда се доставља у писаној форми у А4 формату.  
Понуда се саставља тако што понуђач уписује тражене податке у обрасце који су саставни део Конкурсне документације.

Пожељно је да сви документи у понуди буду повезани, тако да се не могу накнадно убацивати, одстрањивати или замењивати појединачни листови, односно прилози.  
Понуђач подноси понуду у затвореној коверти или кутији.

Образац понуде (Образац број 6.) треба попунити, према наведеним рубрикама, тако што се у приложени образац уносе елементи за оцену понуде.

Понуда не сме да садржи речи унете између редова, брисане речи или речи писане преко других речи, изузев када је неопходно да Понуђач исправи грешке које је направио. У том случају такве исправке морају бити оверене од стране Понуђача, у супротном понуда ће бити одбијена као неприхватљива.

## ПОНУДЕ СА ВАРИЈАНТАМА

5. Понуда са варијантама није дозвољена. Понуда која садржи варијанте биће одбијена као неприхватљива.

## ПОДНОШЕЊЕ ПОНУДЕ

6. Понуђач подноси понуду непосредно у архиви Наручиоца (у периоду од 07<sup>30</sup> до 15<sup>30</sup> часова) или путем поште на адресу Наручиоца:

**АД АЕРОДРОМ НИКОЛА ТЕСЛА БЕОГРАД, 11180 БЕОГРАД 59**  
**П.фак 7, ПАК 201970**  
**ЦРВЕНА ЗГРАДА -AIR SERBIA**  
са назнаком:  
**"Понуда за јавну набавку**  
**"ЗАМЕНА ОГРАДЕ НА ПАРКИНЗИМА П5, П6 И П7 И ОГРАДЕ ОКО ТС 35/10" БРОЈ**  
**74/2017 ОП**  
**- НЕ ОТВАРАТИ –"**

Понуђач подноси понуду у затвореној коверти или кутији, затвореној на начин да се приликом отварања понуда може са сигурношћу утврдити да се први пут отвара. На полеђини коверте или на кутији навести назив и адресу понуђача.

У случају да понуду подноси група понуђача, на коверти је потребно назначити да се ради о групи понуђача и навести називе и адресу свих учесника у заједничкој понуди.

Наручилац ће по пријему одређене понуде на коверти, односно кутији у којој се понуда налази, обележити време пријема и евидентирати број и датум понуде према редоследу приспећа. Уколико је понуда достављена непосредно, наручилац ће понуђачу предати потврду пријема понуде. У потврди о пријему наручилац ће навести датум и сат пријема понуде.

Понуда коју наручилац није примио у року одређеном за подношење понуда, односно која је примљена по истеку дана и сата до којег се могу понуде подносити, сматраће се неблаговременом. Наручилац ће је по окончању поступка отварања вратити неотворену понуђачу, са назнаком да је поднета неблаговремено.

Понуђачи су у обавези да најкасније дан пре датума отварања понуда, који је наведен у Позиву за подношење понуда, доставе назив понудјача и податке лица која ће подносити понуде, односно присуствовати отварању истих. Податке је потребно доставити на следећу емаил адресу: [javnenabavke@beg.aero](mailto:javnenabavke@beg.aero)

Наведене податке неопходно је доставити како би Наручилац благовремено обавестио Security службу Air Serbia, ради уласка у безбедносно рестриктивну зону аеродрома, Црвена зграда AS.

Понуђач може да поднесе само једну понуду.

У року за подношење понуда понуђач може да измени, допуни или опозове своју понуду. У том случају понуђач ће измену, допуни или опозив понуде доставити у затвореној коверти или кутији, уз назнаку на коверти или кутији да се ради о измени, допуни или опозиву понуде. У случају измене или допуне понуде, на коверти или кутији обавезно

Конкурсна документација за јавну набавку у отвореном поступку  
"Замена оградe на паркинзима П5, П6 и П7 и оградe око ТС 35/10" број 74/2017 ОП

навести назив понуђача, број и назив предмета јавне набавке и речи "Измена или допуна понуде - НЕ ОТВАРАТИ".

Измену, допуна или опозив понуде треба доставити на адресу:

**АД АЕРОДРОМ НИКОЛА ТЕСЛА БЕОГРАД, 11180 БЕОГРАД 59**

**П.фах 7, ПАК 201970**

**ЦРВЕНА ЗГРАДА -AIR SERBIA**

са назнаком:

**"Измена/Допуна/Опозив/Измена и допуна понуде за јавну набавку  
"ЗАМЕНА ОГРАДЕ НА ПАРКИНИМА П5, П6 И П7 И ОГРАДЕ ОКО ТС 35/10" БРОЈ  
74/2017 ОП  
- НЕ ОТВАРАТИ –"**

По истеку рока за подношење понуда понуђач не може да повуче нити да мењанити да допуњује своју понуду.

Понуђач који је самостално поднео понуду не може истовремено да учествује у заједничкој понуди или као подизвођач, нити исто лице може учествовати у више заједничких понуда.

#### **ПОНУДА СА ПОДИЗВОЂАЧЕМ**

7. Уколико понуђач подноси понуду са подизвођачем, дужан је да у понуди наведе податке о подизвођачу, проценат укупне вредности набавке који ће поверити подизвођачу, као и део предмета набавке који ће извршити преко подизвођача.
- проценат укупне вредности набавке који ће понуђач поверити подизвођачу не може бити већи од 50% .
  - понуђач је дужан да за подизвођаче достави доказе о испуњености услова који су тражени у Упутству како се доказује испуњеност услова.
  - понуђач је дужан да Наручиоцу, на његов захтев, омогући приступ код подизвођача ради утврђивања испуњености услова.

Наручилац може, на захтев подизвођача и где природа предмета набавке то дозвољава, пренети доспела потраживања директно подизвођачу, за део набавке која се извршава преко тог подизвођача. Пре доношења одлуке о преношењу доспелих потраживања директно подизвођачу, Наручилац ће омогућити добављачу да у року од 5 дана од дана добијања позива Наручиоца приговори уколико потраживање није доспело. Све ово не утиче на правило да понуђач, односно добављач у потпуности одговара наручиоцу за извршење обавеза из поступка јавне набавке, односно за извршење уговорних обавеза, без обзира на број подизвођача.

#### **ПОДНОШЕЊЕ ЗАЈЕДНИЧКЕ ПОНУДЕ**

8. У случају заједничке понуде, саставни део заједничке понуде мора бити споразум којим се понуђачи из групе понуђача међусобно и према Наручиоцу обавезују на извршење предметне јавне набавке, а који садржи:
- податке о члану групе који ће бити носилац посла, односно који ће поднети понуду и који ће заступати групу понуђача пред Наручиоцем;
  - опис послова сваког од понуђача из групе понуђача у извршењу уговора.

#### **ИЗМЕНА И ДОПУНА КОНКУРСНЕ ДОКУМЕНТАЦИЈЕ**

9. Наручилац задржава право да пре истека рока за подношење понуде, односно у року дефинисаном Законом о јавним набавкама, изврши измену и допуна конкурсне документације.

*Сек* *ОК*  
1/11



Свака измена и допуна конкурсне документације биће објављена на Порталу јавних набавки Управе за јавне набавке <http://portal.ujn.gov.rs> и на интернет адреси Наручиоца <http://www.beg.aero>

Ако наручилац измени или допуни конкурсну документацију осам или мање дана пре истека рока за достављање понуде, Наручилац ће продужити рок за достављање понуде и објавити обавештење о продужењу рока за подношење понуда.

## ВАЛУТА И ЦЕНА

10. Понуђач је дужан да прикаже јединичне цене и укупан износ понуде у динарима.

- Цене наведене у понуди су без пореза на додату вредност;
- Цене наведене у понуди су фиксне током извршавања Уговора и не могу се повећавати.
- У цену морају бити урачунати трошкови реализације предмета јавне набавке по техничкој спецификацији наведеној у обрасцу 3. конкурсне документације и сви остали зависни трошкови неопходни за реализацију ове јавне набавке.
- У цену морају бити урачунати сви трошкови, који укључују најмање следеће:
  - цену набавке материјала, израде, радне снаге, геодетска мерења, сав потребан алат, опрему, машине, средства за рад, свих видова енергије и воде, унутрашњи и спољни транспорт, одговарајућу заштиту постојећих радова, инсталација и уређаја од оштећења приликом извођења радова, таксе, дажбине, ноћни рад, рад недељом и празницима, осигурање радника и радова, припремне радове, трошкове мобилизације и демобилизације градилишта, организацију градилишта, мере ХТЗ, режије, чување и одржавање радова, гаранције, трошкове осигурања;
  - испитивање и доказивање квалитета рада и уграђеног материјала; У цену су урачунати **сви вишкови радова** као и **сви непредвиђени радови** неопходни за завршетак предметних радова у складу са Прописима и правилима струке.
  - У цену су урачунати сви радови, материјали и опрема који су дефинисани или описани у било ком од делова техничке документације (технички опис, предмер радова), осим ако то није другачије наглашено.

Ако је у понуди исказана неувобичајено ниска цена Наручилац ће поступити у складу са чланом 92. Закона о јавним набавкама.

## НАЧИН ПЛАЋАЊА

11. Понуђач је дужан да у обрасцу понуде (Образац 6.) понуди рок плаћања. Понуђач је дужан да понуди одложено плаћање у року који **не може бити краћи од 15 дана и не дужи од 45 дана** од дана пријема исправно испостављене фактуре за квалитетно и благовремено изведене радове, у супротном понуда ће бити одбијена као неприхватљива.

Под исправно испостављеном фактуром сматра се фактура која поседује сва обележја рачуноводствене исправе у смислу одговарајућих одредаба важећих Закона о рачуноводству и Закона о ПДВ-у, као и других важећих прописа који уређују предметну област.

Фактуре које у сваком свом елементу не испуњавају услове да буду прихваћене као рачуноводствене исправе неће бити прихваћене као основ за исплату по закљученом Уговору.

## РОКОВИ ЗА ИЗВОЂЕЊЕ РАДОВА

12. Понуђач је дужан да у Обрасцу понуде (Образац број 6.) понуди рок за извођење радова који су предмет јавне набавке. Понуђач мора да понуди рок за извођење радова не дужи од **30 дана** од дана увођења у посао, у супротном ће понуда бити одбијена као неприхватљива.

## ГАРАНТНИ РОК

13. Понуђач је дужан да у Обрасцу понуде (Образац број 6.) понуди гарантни рок за изведене радове и уграђени материјал у трајању од **минимум 5 година од дана примопредаје радова**, односно потписивања Записника о примопредаји радова, у супротном ће понуда бити одбијена као неприхватљива.

Понуђач је дужан да у Обрасцу понуде (Образац 6.) посебно понуди гарантни рок за не појављивање корозије на челичном делу ограде (стубови и поља) од **минимум 10 година од дана примопредаје радова**, односно потписивања Записника о примопредаји радова, у супротном ће понуда бити одбијена као неприхватљива.

## РОК ВАЖЕЊА ПОНУДЕ

14. Понуђач је дужан да у обрасцу понуде (Образац 6.) прецизно наведе рок важења понуде који не може бити краћи од **90 дана** од дана отварања понуда, а ако је рок важности понуде краћи, Наручилац ће такву понуду одбити као неприхватљиву. У случају истека рока важења понуде, Наручилац је дужан да у писаном облику затражи од понуђача продужење рока важења понуде. Понуђач који прихвати захтев за продужење рока важења понуде не може мењати понуду.

## СРЕДСТВО ФИНАНСИЈСКОГ ОБЕЗБЕЂЕЊА

15. Уз понуду понуђач је дужан да у понуди посебно приложи:
- изјаву банке о издавању банкарске гаранције за добро извршење посла у износу од 10 % вредности понуде (Прилог 1. из обрасца 10 – Писмо о намерама ) и
  - изјаву банке о издавању банкарске гаранције за отклањање недостатака у гарантном периоду у износу од 10% вредности понуде (Прилог 3 из обрасца 10 – Писмо о намерама)

У случају да уз понуду нису приложена наведена документа, понуда ће се одбити као неприхватљива.

Понуђач је дужан да у року од најкасније **10 дана** од дана закључења уговора преда Наручиоцу банкарску гаранцију за добро извршење посла у висини од 10% од вредности уговора. Уколико Понуђач има седиште у страниој држави, дужан је да банкарску гаранцију достави путем слања SWIFT поруке упућене на пословну банку Наручиоца у року од 15 дана од дана закључења уговора. Банкарска гаранција за добро извршење посла мора имати важност 30 дана дуже од дана истека рока за извршење посла. Ако се за време трајања уговора, из било којих разлога, промене рокови за извршење уговорне обавезе, Понуђач мора продужити важност банкарске гаранције за добро извршење посла у складу са инструкцијама Наручиоца. Захтев Наручиоца је да свака од банкарских гаранција важи **најмање 30 дана** после истека тако промењеног рока.

*Handwritten signatures and initials:*  
Sels  
CWS  
1.11

Понуђач је дужан да, у року од 10 дана од дана прибављања потврде Наручиоца да су сви радови завршени и да су отклоњене све примедбе, преда Наручиоцу банкарску гаранцију у износу 10 % од вредности уговора за отклањање недостатака у гарантном периоду. Уколико Понуђач има седиште у страниој држави, дужан је да банкарску гаранцију достави путем слања SWIFT поруке упућене на пословну банку Наручиоца у року од 15 дана од дана прибављања потврде.

Банкарска гаранција за отклањање недостатака у гарантном року се доставља Наручиоцу на један од следећих начина:

- са роком важности који је за 30 дана дужи од трајања гарантног рока или
- са краћим роком важности (најмање 1 година), уз обавезу продужавања најкасније 30 дана пре истека рока важности. Уколико Понуђач не продужи рок важности наведене банкарске гаранције у предвиђеном року, Наручилац остварује право да банкарску гаранцију за отклањање недостатака у гарантном року да на протест.

У случају да се укаже потреба продужења банкарских гаранција, Понуђач мора благовремено продужити важност банкарских гаранција, односно најкасније 15 дана пре истека њихове важности, а уколико то не учини, Наручилац има право да активира сваку банкарску гаранцију којој није продужен рок важења.

Све описане банкарске гаранције морају бити неопозиве, безусловне, без права приговора и наплативе на први позив.

Банкарску гаранцију као Гаранцију за добро извршење посла Наручилац ће наплатити у целости у случају да изабрани понуђач, својом кривицом, уговорену обавезу не испуни у уговореном обиму, року и квалитету.

Средства финансијског обезбеђења не могу да садрже додатне услове за исплату, краће рокове и мање износе од оних које одреди Наручилац. Наручилац не може вратити понуђачу средство финансијског обезбеђења пре истека рока трајања, осим ако је понуђач у целости испунио своју обавезу која је обезбеђена.

Понуђач може поднети гаранцију стране банке само ако је тој банци додељен кредитни рејтинг коме одговара најмање ниво кредитног квалитета 3 (инвестициони ранг).

У случају да Понуђач поднесе гаранцију стране банке, та банка мора имати најмање IBCA рејтинг AA.

## ПОВЕРЉИВОСТ ПОДАТАКА И ДОКУМЕНТАЦИЈЕ

16. Подаци које Понуђач оправдано значи као поверљиве биће коришћени само у сврху реализације јавне набавке и неће бити доступни ником изван круга лица која буду укључена у поступак јавне набавке. Ови подаци неће бити објављени приликом отварања понуда, нити у наставку поступка или касније.

Као поверљива, понуђач може означити документа која садрже личне податке, а која не садржи ниједан јавни регистар или која на други начин нису доступна, као и пословне податке који су прописима или интерним актима Понуђача означени као поверљиви.

Наручилац ће, као поверљива, третирали она документа која у десном горњем углу великим словима имају исписану реч «ПОВЕРЉИВО».

Наручилац не одговара за поверљивост података који нису означени на горе наведени начин.

*Sub* *CS*  
1 μ

Ако се као поверљиви означе подаци који не одговарају горе наведеним условима, Наручилац ће позвати понуђача да уклони ознаку поверљивости. Понуђач ће то учинити тако што ће његов представник изнад ознаке поверљивости написати «ОПОЗИВ», уписати датум, време и потписати се.

Ако Понуђач, у року који одреди Наручилац, не опозове поверљивост докумената, Наручилац ће третирати ову понуду као понуду без поверљивих података.

Понуђач не може означити као поверљиве податке цену и остале податке из понуде од значаја за примену елемента критеријума и рангирање понуда.

### **ДОДАТНЕ ИНФОРМАЦИЈЕ ИЛИ ПОЈАШЊЕЊА**

17. У случају да има нејасноћа у овом упутству, понуђач може тражити од Наручиоца, у писаном облику, додатне информације или појашњења у вези са припремањем понуде, при чему може да укаже Наручиоцу и на евентуално уочене недостатке и неправилности у конкурсној документацији, најкасније 5 дана пре истека рока за подношење понуде. Захтев за додатне информације или појашњења доставља се на један од следећих начина:

- путем поште на адресу: АД Аеродром Никола Тесла Београд, 11180 БЕОГРАД 59 П.фах 7, ПАК 201970, уз напомену: Додатне информације и појашњења за јавну набавку "ЗАМЕНА ОГРАДЕ НА ПАРКИНЗИМА П5, П6 И П7 И ОГРАДЕ ОКО ТС 35/10" БРОЈ 74/2017 ОП, за председника комисије Бранислава Стефановића,

или

- путем е-mail-а: [javnenabavke@beg.aero](mailto:javnenabavke@beg.aero) радним данима (понедељак-петак) у периоду од 07<sup>00</sup>-15<sup>00</sup> часова)

Комуникација у поступку јавне набавке се врши искључиво на начин одређен чланом 20. Закона.

### **ДОДАТНА ОБЈАШЊЕЊА, КОНТРОЛА И ДОПУШТЕНЕ ИСПРАВКЕ**

18. Наручилац, у току стручне оцене понуда, у року за доношење одлуке о додели уговора, може да захтева од понуђача додатна објашњења која ће му помоћи при прегледу, вредновању и упоређивању понуда, а може да врши и контролу (увид) код понуђача, односно његовог подизвођача. Уколико је потребно вршити додатна објашњења, Наручилац ће понуђачу оставити примерени рок да поступи по позиву Наручиоца, односно да омогући Наручиоцу контролу (увид) код понуђача, као и код његовог подизвођача.

Наручилац може, уз сагласност Понуђача, да изврши исправке рачунских грешака уочених приликом разматрања понуде по окончаном поступку отварања понуда. У случају разлике између јединичне цене и укупне цене, меродавна је јединична цена, а ако се понуђач не сагласи са исправком рачунских грешака, Наручилац ће његову понуду одбити као неприхватљиву.

### **КРИТЕРИЈУМ ЗА ДОДЕЛУ УГОВОРА**

19. Критеријум за избор најповољнијег понуђача је најнижа понуђена цена.

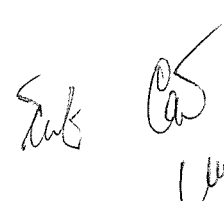

## РЕЗЕРВНИ КРИТЕРИЈУМ ЗА ДОДЕЛУ УГОВОРА

20. Уколико две или више понуда имају исту најнижу понуђену цену, као најповољнија биће изабрана понуда оног понуђача који је понудио краћи рок за извођење радова. У случају истог понуђеног рока за извођење радова, као најповољнија биће изабрана понуда оног понуђача који је понудио дужи гарантни рок.

Уколико ни након примене горе наведених резервних елемента критеријума није могуће донети одлуку о додели уговора, наручилац ће уговор доделити понуђачу који буде извучен путем жреба. Наручилац ће писмено обавестити све понуђаче који су поднели понуде о датуму када ће се одржати извлачење путем жреба. Жребом ће бити обухваћене само оне понуде које имају једнаку најнижу понуђену цену, исти рок за извођење радова и гарантни рок. Извлачење путем жреба Наручилац ће извршити јавно, у присуству понуђача, и то тако што ће називе понуђача исписати на одвојеним папирима, који су исте величине и боје, те ће све те папире ставити у провидну кутију одакле ће извући само један папир. Понуђачу чији назив буде на извученом папиру ће бити додељен уговор. Понуђачима који не присуствују овом поступку, наручилац ће доставити записник извлачења путем жреба.

## ДОДАТНИ УСЛОВИ

21. Понуђач је дужан да, уз понуду, достави попуњену, потписану и оверену Изјаву из Обрасца 4. тачка 4.2. конкурсне документације као доказ да је, при састављању своје понуде, поштовао обавезе које произилазе из важећих прописа о заштити на раду, запошљавању и условима рада, заштити животне средине, као и да нема забрану обављања делатности која је на снази у време подношења понуде.

Одговорност за накнаду за коришћење патената, као и одговорност за повреду заштићених права интелектуалне својине трећих лица сноси понуђач.

## КОРИШЋЕЊЕ ПАТЕНТА И ОДГОВОРНОСТ ЗА ПОВРЕДУ ЗАШТИЋЕНИХ ПРАВА ИНТЕЛЕКТУАЛНЕ СВОЈИНЕ ТРЕЋИХ ЛИЦА

22. Накнаду за коришћење патената, као и одговорност за повреду заштићених права интелектуалне својине трећих лица сноси понуђач.

## ЗАШТИТА ПРАВА ПОНУЂАЧА

23. Захтев за заштиту права подноси се наручиоцу, а копија се истовремено доставља Републичкој комисији.

Захтев за заштиту права доставља се непосредно наручиоцу на адресу, препорученом поштом са повратницом или на e-mail: [javnenabavke@beg.aero](mailto:javnenabavke@beg.aero) радним даном у периоду од 07<sup>00</sup> до 15<sup>00</sup> часова.

Захтев за заштиту права може се поднети у току целог поступка јавне набавке, против сваке радње наручиоца, осим ако Законом о јавним набавкама ("Службени гласник РС", број 124/12, 14/15 и 68/15, у даљем тексту: Закон) није дугачије одређено.

Захтев за заштиту права којим се оспорава врста поступка, садржина позива за подношење понуда или конкурсне документације сматраће се благовременим ако је примљен од стране наручиоца најкасније седам дана пре истека рока за подношење понуда, без обзира на начин достављања и уколико је подносилац захтева у складу са чланом 63. став 2. Закона указао наручиоцу на евентуалне недостатке и неправилности, а наручилац исте није отклонио.

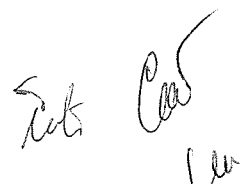

Захтев за заштиту права којим се оспоравају радње које наручилац предузме пре истека рока за подношење понуда, а након истека рока од седам дана, сматраће се благовременим уколико је поднет најкасније до истека рока за подношење понуда.

После доношења одлуке о додели уговора, одлуке о закључењу оквирног споразума, одлуке о признавању квалификације и одлуке о обустави поступка, рок за подношење захтева за заштиту права је десет дана од дана објављивања одлуке на Порталу јавних набавки, а пет дана од дана доношења одлуке на основу оквирног споразума у складу са чланом 40а Закона.

Чланом 151. Закона прописано је да захтев за заштиту права мора да садржи, између осталог, и потврду о уплати таксе из члана 156. Закона.

Подносилац захтева за заштиту права је дужан да на: Рачун буџета Републике Србије број: 840-30678845-06 уплати таксу предвиђену чланом 156. Закона у износу од:

- 1) **120.000** динара ако се захтев за заштиту права подноси пре отварања понуда и ако процењена вредност није већа од 120.000.000 динара;
- 2) **120.000** динара ако се захтев за заштиту права подноси након отварања понуда и ако процењена вредност није већа од 120.000.000 динара;

Као доказ о уплати таксе, у смислу члана 151. став 1. тачка 6) Закона, прихватиће се:

1. Потврда о извршеној уплати таксе из члана 156. Закона која садржи следеће елементе:

- (1) да буде издата од стране банке и да садржи печат банке;
- (2) да представља доказ о извршеној уплати таксе, што значи да потврда мора да садржи податак да је налог за уплату таксе, односно налог за пренос средстава реализован, као и датум извршења налога;\* Републичка комисија може да изврши увид у одговарајући извод евиденционог рачуна достављеног од стране Министарства финансија – Управе за трезор и на тај начин додатно провери чињеницу да ли је налог за пренос реализован.
- (3) износ таксе из члана 156. Закона чија се уплата врши;
- (4) број рачуна: 840-30678845-06;
- (5) шифру плаћања: 153 или 253;
- (6) позив на број: подаци о броју или ознаци јавне набавке поводом које се подноси захтев за заштиту права;
- (7) сврха: такса за ЗЗП; назив наручиоца; број или ознака јавне набавке поводом које се подноси захтев за заштиту права;
- (8) корисник: буџет Републике Србије;
- (9) назив уплатиоца, односно назив подносиоца захтева за заштиту права за којег је извршена уплата таксе;
- (10) потпис овлашћеног лица банке.

2. Налог за уплату, први примерак, оверен потписом овлашћеног лица и печатом банке или поште, који садржи и све друге елементе из потврде о извршеној уплати таксе наведене под тачком 1.

3. Потврда издата од стране Републике Србије, Министарства финансија, Управе за трезор, потписана и оверена печатом, која садржи све елементе из потврде о извршеној уплати таксе из тачке 1, осим оних наведених под (1) и (10), за подносиоце захтева за заштиту права који имају отворен рачун у оквиру припадајућег консолидованог рачуна трезора, а који се води у Управи за трезор (корисници буџетских средстава, корисници средстава организација за обавезно социјално осигурање и други корисници јавних средстава);

4. Потврда издата од стране Народне банке Србије, која садржи све елементе из потврде о извршеној уплати таксе из тачке 1, за подносиоце захтева за заштиту права

Конкурсна документација за јавну набавку у отвореном поступку  
"Замена ограде на паркинзима П5, П6 и П7 и ограде око ТС 35/10" број 74/2017 ОП

(банке и други субјекти) који имају отворен рачун код Народне банке Србије у складу са законом и другим прописом.

Подаци о Упутству о уплати таксе и Примери попуњених налога за пренос и уплатница могу се добити на интернет адреси Комисије за заштиту права <http://www.kjn.gov.rs/>

ПРИМЕРИ ПОПУЊЕНИХ НАЛОГА ЗА ПРЕНОС\* И УПЛАТНИЦА ЗА УПЛАТУ ТАКСЕ ЗА ПОДНЕТИ ЗАХТЕВ ЗА ЗАШТИТУ ПРАВА

Налог за пренос мора да буде реализован да би се уплата таксе могла сматрати уредном.

Примерак правилно попуњеног налога за пренос:

НАЛОГ ЗА ПРЕНОС		
дужник - налогодавац	шифра плаћања	валута
Назив (име и презиме) и адреса подносиоца захтева за заштиту права	253	РСД
сврха плаћања	износ	= Износ таксе
Такса за ЗЗП; назив наручиоца; број или ознака јавне набавке	рачун дужника - налогодавца	Бр. рачуна налогодавца
поверилац - прималац	број модела	позив на број (задужење)
Буџет Републике Србије		
печат и потпис налогодавца	број модела	рачун повериоца - прималца
место и датум пријема		840-30678845-06
	број модела	позив на број (одобрење)
		Број или ознака јавне набавке
		датум валуте
		<input type="checkbox"/> кинто

Малог број налога изражен на ниво Србије је 3  
Образац бр. 3

Примерак правилно попуњеног налога за уплату:

НАЛОГ ЗА УПЛАТУ		
уплатилац	шифра плаћања	валута
Назив (име и презиме) и адреса подносиоца захтева за заштиту права	153	РСД
сврха уплате	износ	Износ таксе
Такса за ЗЗП; назив наручиоца; број или ознака јавне набавке	рачун примаоца	840-30678845-06
прималац	модел и позив на број (одобрење)	Број или ознака јавне набавке
Буџет Републике Србије		
печат и потпис уплатиоца	место и датум пријема	датум валуте

**НАПОМЕНА:** Посебно је значајно да се у пољу "сврха уплате" подаци упишу оним редоследом како је то приказано у горе наведеним примерима. У пољу "позив на број" уписује се број или ознака јавне набавке поводом које се подноси захтев за заштиту права, али је препорука да се у овом пољу избегава употреба размака и знакова, као што су: ( ) | \ / „ « \* и сл.

*Sub*  
*Сав*  
*1/11*

## ОДЛУКА О ДОДЕЛИ УГОВОРА

24. Наручилац ће одлуку о додели уговора донети у законском року.

Одлуку о додели уговора Наручилац ће објавити на Порталу јавних набавки и на својој интернет страници у року од 3 (три) дана од дана доношења.





Конкурсна документација за јавну набавку у отвореном поступку  
"Замена ограде на паркинзима П5, П6 и П7 и ограде око ТС 35/10" број 74/2017 ОП

**В) Навести податке осталих учесника у заједничкој понуди (уколико се понуда пондоси као заједничка понуда):**

<b>1.</b> _____ адреса: _____
матични број: _____, ПИБ: _____, број телефона: _____
особа за контакт: _____, број рачуна: _____
<b>2.</b> _____ адреса: _____
матични број: _____, ПИБ: _____, број телефона: _____
особа за контакт: _____, број рачуна: _____
<b>3.</b> _____ адреса: _____
матични број: _____, ПИБ: _____, број телефона: _____
особа за контакт: _____, број рачуна: _____

Конк, а документација за јавну набавку у отвореном . ступку  
 "Замена ограде на паркињима П5, П6 и П7 и ограде око ТС 35/10" број 74/2017 ОП

р.бр	Опис позиције	јед. Мере	кол.	јед.цена динара без ПДВ	укупно динара без ПДВ
1.1	Постављање привремене ограде, са спољне стране постојеће ограде око трансформатора ТС 35/10 на удаљености од 3.00 м1 од постојеће ограде. У цену је урачуната монтажа, транспорт и демонтажа привремене ограде (коју поседује Наручилац) у комплетном времену трајања извођења радова. Монтажа привремене ограде ће се обавити у целини око постојеће ограде. Обрачун извршити по 1м1 постављене привремене ограде.	м1	170,00		
1.2	Пажљива демонтажа постојеће плетене жице старе ограде око П5 и П6 и трафо станице, намотавање у ролне и предаја Инвеститору на депонију у кругу аеродрома. Обрачун по 1 м1.	м1	320,00		
1.3	Пажљиво ручно и машинско демонирање (вађење) бетонских стубова са спрегивима од поцинковане траке и челичних стубова постојеће старе ограде око П5 и П6 и трафо станице, и предаја Инвеститору за поновну употребу на депонију у кругу аеродрома. Обрачун по 1 ком.	ком	200,00		
1.4	Ручно и машинско демонирање (вађење) челичних стубића са ланцима постојеће старе ограде око П7 и предаја Инвеститору на депонију у кругу аеродрома. Обрачун по 1 ком.	ком	70,00		
1.5	Машинско и ручно рашчишћавање терена, скидање хумуса, ниске вегетације и шибља са депоновањем хумуса одгуривањем у страну и локално планирање терена након демонтаже постојеће ограде ради висинског дефинисања трасе и омогућавања обележавања пре ископа. Обрачун по м2.	м2	1.500,00		
1.6	Подножно обележавање и исколчавање трасе нове ограде. Обрачун по м1.	м1	530,00		
1.7	Машински и ручни ископ земље и других материјала за темеље самце дим. 50x50x60цм за трафо станицу и Ø30цм за ограду око паркинга, са депоновањем материјала из ископа и нивелисањем. Бочне стране правилно одсећи, а дно нивелисати. Ископану земљу одложити на страну ради каснијег коришћења, код планирања терена након изведених радова, а шут одвести на депонију ван круга аеродрома. Обрачун извршити по 1 м3 ископа.	м3	25,00		
1.8	Машински и ручни ископ земље 3. категорије за тракасти темељ - темељни парпетни зид за ограду око ТС, са депоновањем материјала из ископа на страну без одвоза. Ископ извести и нивелисати према условима терена. Бочне стране правилно одсећи, а дно нивелисати. Ископану земљу одложити на страну ради каснијег коришћења, код планирања терена након изведених радова. Обрачун извршити по 1 м3 ископа. 170.00x0.50x0.50 =	м3	42,50		
1.9	Машинско и ручно насипање земље из ископа са набијањем у слојевима према правилима струке, финим планирањем терна у ширини од по 1,50 м1 са обе стране парпетног зида око ТС 35/10 и око новопостављених стубића око паркинга. Насипа се и планира ископана количина земље. 200,00x3x00 =	м2	600,00		

*Handwritten signatures and initials.*

р.бр	Опис позиције	јед. Мере	кол.	јед.цена динара без ПДВ	укупно динара без ПДВ
1.10	Набавка материјала, транспорт и уградња арматурне мреже Q-785 у паралетни зид и темељ према важећим прописима и стандардима за ову врсту радова. Обрачун извршити по 1 кг постављене арматуре.	kg	2.000,00		
1.11	Набавка материјала, транспорт и уградња арматуре РА 400/500 ф12 постављене у доњој зони паралетног темељног зида у свему према важећим прописима и стандардима за ову врсту радова. Обрачун извршити по 1 кг постављене арматуре.	kg	500,00		
1.12	Набавка материјала, транспорт и бетонирање армирано-бетонског темеља самаца дим.0,50x0,50x0,50м бетоном мин. МБ-25 са потребним слојем за тампон. Обрачун извршити по 1 м3 избетонираног темеља, јединична цена је обухватила и тампон слој.	м3	25,00		
1.13	Набавка материјала, транспорт и бетонирање тракастог паралета оградe димензија 60x20цм бетоном мин. МБ-25 у глаткој оплати (натур-бетон) са потребним слојем за тампон. Обрачун извршити по 1 м3 избетонираног паралета оградe, јединична цена је обухватила и потребну глатку оплату и тампон слој.	м3	25,00		
1.14	Набавка, испорука и монтажа оградe око паркинга, укупне макс. висине око 1,20м. Ограду чине хоризонтални и вертикални челични профили дизајна по произвођачкој спецификацији, минималне дебљине 3мм. Стубови се сидре у темеље самце и постављају на приближном растојању од 250цм. Испуна између стубова, за које је чврсто фиксирана и ушрафљена, је челична жичана мрежа. Површинска заштита свих челичних елемената, стубова и жичаног панела је цинковање и пластификација у зеленој боји РАЛ 6005 усаглашена са нијансом постојеће оградe. Обрачун по м1 комплет постављене оградe.	м1	360,00		
1.15	Набавка, испорука и монтажа панелне "ЗД" оградe око трафо станице, укупне висине (од горње коте бетонског паралета) мин h=225 цм. Прав део оградe је висине 200 цм, а коси део оградe је мин 50 цм, под углом од 45°. Ограду чине челични стубови, израђени од челичних профила дизајна према спецификацији произвођача, минималне дебљине 3мм. Висина стуба изнад паралета је 2,00 м1 а у бетонском паралетном зиду и темељу самцу још око 90 цм. На врху стуба постављају се косници од истих челичних профила са углом од 45 степени у односу на стуб. Стубови се постављају на растојању од око 250 цм. Испуна између стубова, за које је чврсто фиксирана и ушрафљена, је ЗД челична жичана мрежа дебљине мин 5мм са димензијом окца мреже 200x50мм, док је коси део оградe двострани косник са укупно шест редова бодљикаве жице (три реда на свакој страни) између које је причвршћена "жилет" жица пречника круга од око 45цм. Површинска заштита свих челичних елемената, стубова и жичаног панела је цинковање и пластификација у зеленој боји РАЛ 6005 усаглашена са нијансом постојеће оградe. Обрачун по м1 комплет постављене оградe.	м1	170,00		
1.16	Израда нове колско-пешачке капије за приступ трафо станици ТС35/10. Капију извести као двокрилну, на носећим стубовима, ширина капије у свему према постојећој (око 6.00м1). Рам	ком	1,00		

*Зек*  
  
 1.16

Конкурна документација за јавну набавку у отвореном поступку  
 "Замена оградe на паркинзима П5, П6 и П7 и оградe око ТС 35/10" број 74/2017 ОП

р.бр	Опис позиције	јед. Мере	кол.	јед.цена динара без ПДВ	укупно динара без ПДВ
	крила капије је израђен од челичних профила димензија према спецификацији произвођача, минималне дебљине 3мм, а испуна је 3д жица иста као и жица на оградџи. Капија треба да поседује одговарајући штелујући оков и браву са цилиндром за откључавање. Површинска заштита свих челичних елемената, стубова и жичаног панела је цинковање и пластификација у зеленој боји РAL 6005 усаглашена са нијансом постојеће оградџе. Обрачун извршити по 1 ком. урађене и постављене капије.				
1.17	Поправка свих оштећења на постојећим саобраћајним и др. површинама настала услед демонтаже постојеће и изградње нове оградџе, и враћање у првобитно стање, квалитетним истоветним материјалима (асвалт, бетон и др.) Обрачун паушално за комплет изведену позицију.	Рауш.	1,00		
1.18	Набавка, транспорт и уградња две паралелно постављене окитен цеви ф50 за полагање електроинсталација. Цеви су спојене варењем и постављене са унутрашње стране оградџе, непосредно уз темељ бетонског парапета, целим обимом оградџе. Обрачун по м1 постављене цеви.	м1	350,00		
1.19	Набавка, транспорт и полагање, паралелно са оградом уз темељ, нове поцинковане траке за уземљење, коју треба повезати са постојећим уземљењем трафо станице.Обрачун по м1 постављене поцинковане траке.	м1	200,00		
1.20	Чишћење градилишта након завршетка радова са уређењем терена и уклањањем свог вишка материјала и шута и одвозом на градску депонију камионима ван круга аеродрома. Обрачун паушално за комплет изведену позицију.	Рауш	1,00		
<b>УКУПНО ДИНАРА</b>					

*Сук*  
*Сук*  
 1.14

**ЕЛЕМЕНТИ ЗА ОЦЕНУ ПОНУДЕ  
(ОБАВЕЗНО ПОПУНИТИ)**

Укупна вредност понуде: \_\_\_\_\_ РСД, без ПДВ.

Начин и услови плаћања:

одложено у року од **15 дана и не дужи од 45 дана** \_\_\_\_\_ дана од дана пријема исправно испостављене фактуре за квалитетно и благовремено изведене радове који су предмет јавне набавке.

Рок за извођење радова:

Рок за извођење радова (не дужи од **30 дана**): \_\_\_\_\_ дана од дана увођења у посао.

Гарантни рок:

- Гарантни рок за изведене радове и уграђени материјал (минимум **5 година**): \_\_\_\_\_ година од дана примопредаје радова, односно потписивања Записника о примопредаји радова.
- Гарантни рок за не појављивање корозије на челичном делу оградe (стубови и поља) (минимум **10 година**): \_\_\_\_\_ година од дана примопредаје радова, односно потписивања Записника о примопредаји радова.

Место извођења радова:

Аеродром Никола Тесла Београд.

Рок важења понуде:

\_\_\_\_\_ дана од дана отварања понуда. (најмање **90 дана**)

Саставни део понуде је Образац бр. 3 – спецификације

Место и датум:

М.П.

Потпис овлашћеног лица:

*Handwritten signatures and initials*

## 7. МОДЕЛ УГОВОРА

### У Г О В О Р О Ј А В Н О Ј Н А Б А В Ц И

закључен на основу спроведеног отвореног поступка јавне набавке број 74/2017 ОП, између:

**АД АЕРОДРОМ НИКОЛА ТЕСЛА БЕОГРАД**, 11180 Београд 59,  
кога заступа Директор Технике Драган Димитријевић, дипл. инж., по овлашћењу в.д.  
генералног директора Саше Влаисављевић дипл. инж., број \_\_\_\_\_ од \_\_\_\_\_ године,  
ПИБ 100000539; Матични број 07036540; текући рачун: 125-1721427-98 – PIRAEUS BANKA  
AD, BEOGRAD,  
(у даљем тексту: НАРУЧИЛАЦ) с једне стране

и

Назив Понуђача: \_\_\_\_\_  
са седиштем у \_\_\_\_\_, ул. \_\_\_\_\_  
кога заступа директор \_\_\_\_\_  
ПИБ \_\_\_\_\_; Матични број \_\_\_\_\_;

Називи понуђача из групе, седиште, ПИБ, Матични број (попунити само у случају заједничке понуде)

1. \_\_\_\_\_

2. \_\_\_\_\_

3. \_\_\_\_\_

Називи подизвођача седиште, ПИБ, Матични број (попунити само у случају понуде са подизвођачем)

1. \_\_\_\_\_

2. \_\_\_\_\_

3. \_\_\_\_\_

(у даљем тексту: ИЗВОЂАЧ) с друге стране

## УВОДНЕ НАПОМЕНЕ

Уговорне стране сагласно констатују:

- да је НАРУЧИЛАЦ, на основу члана 32. Закона о јавним набавкама ("Сл. гласник Републике Србије", бр. 124/12, 14/15 и 68/15) спровео поступак јавне набавке у отвореном поступку под бројем 74/2017 ОП;
- да је ИЗВОЂАЧ дана доставио понуду број XXXXXXXX од XX.XX.2018. године, (Попуњава Наручилац) која се налази у прилогу уговора и његов је саставни део;
- да понуда ИЗВОЂАЧА у потпуности одговара техничким спецификацијама из конкурсне документације;
- да је НАРУЧИЛАЦ, у складу са чланом 108. Закона о јавним набавкама, на основу понуде ИЗВОЂАЧА и Одлуке о додели уговора број XXXXXXXX од XX.XX.2018. године, (Попуњава Наручилац) изабрао ИЗВОЂАЧА као најповољнијег понуђача за јавну набавку радова "ЗАМЕНА ОГРАДЕ НА ПАРКИНЗИМА П5, П6 И П7 И ОГРАДЕ ОКО ТС 35/10" БРОЈ 74/2017 ОП.

## ПРЕДМЕТ УГОВОРА

### Члан 1.

Предмет овог Уговора је набавка радова "Замена ограде на паркинзима П5, П6 И П7 и ограде око ТС 35/10", за потребе НАРУЧИОЦА, а по понуди ИЗВОЂАЧА заведеној у архиви НАРУЧИОЦА под бројем XXXXXXXX од XX.XX.2018. године (Попуњава Наручилац).

Понуда ИЗВОЂАЧА и конкурсна документација за предметну јавну набавку су саставни делови овог Уговора.

## ЦЕНА

### Члан 2.

Укупна вредност Уговора износи \_\_\_\_\_ динара (словима: \_\_\_\_\_ динара), без ПДВ.

Цене су фиксне током трајања овог Уговора и не могу се повећавати.

Ценом је обухваћена набавка свог потребног материјала, опреме, алата, скеле, оплате, укључујући и сав ситан неспецифициран материјал потребан за комплетирање сваке позиције из спецификације (Обрасца 3. конкурсне документације), његова испорука, утовар, истовар, транспорт до градилишта, као и сви потребни радови, монтажа, уградња и повезивање.

## НАЧИН ПЛАЋАЊА

### Члан 3.

НАРУЧИЛАЦ се обавезује да, за квалитетно и благовремено изведене радове из члана 1. овог Уговора, износ из фактуре плати ИЗВОЂАЧУ у року од \_\_\_\_ дана од дана пријема исправно испостављене фактуре, на рачун – ИЗВОЂАЧА бр: \_\_\_\_\_ који се води код \_\_\_\_\_ банке.



Под исправно испостављеном фактуром сматра се фактура која поседује сва обележја рачуноводствене исправе у смислу одговарајућих одредаба важећег Закона о рачуноводству и Закона о ПДВ-у, као и других прописа који уређују предметну област.

Фактуре које у сваком свом елементу не испуњавају услове да буду прихваћене као рачуноводствене исправе неће бити прихваћене као основ за исплату по закљученом Уговору.

## РОК ЗА ИЗВОЂЕЊЕ РАДОВА

### Члан 4.

Рок за извођење радова из члана 1. овог Уговора је \_\_\_\_\_ дана увођења у посао, односно потписивања Записника о почетку извођења радова.

Место извођења радова је Аеродром Никола Тесла Београд.

Динамику извођења радова из члана 1. овог Уговора утврђује НАРУЧИЛАЦ. ИЗВОЂАЧ је у обавези да приступи извођењу радова по динамици и фазама претходно усаглашеним са НАРУЧИОЦЕМ. ИЗВОЂАЧ је дужан да све фазе прилагоди условима неометаног одвијања саобраћаја на комплексу Аеродрома Никола Тесла Београд. Радови морају бити организовани тако да не ометају уобичајену експлоатацију и функцију паркинга и трафо станице.

## ОБАВЕЗЕ ИЗВОЂАЧА

### Члан 5.

Потписивањем овог Уговора ИЗВОЂАЧ се обавезује да:

- на први позив НАРУЧИОЦА приступи извођењу радова;
- Извођач је дужан да се упозна са свим неопходним подацима о објектима и постојећим путевима комуникације, локацијама одлагања материјала и са свим битним елементима који имају утицај на организацију зоне извођења радова;
- организује место извођења радова на начин којим ће се обезбедити приступ локацији, несметан саобраћај, уобичајена експлоатација и функција паркинга и трафо станице, заштита околине за време трајања радова;
- у току извођења радова, предузима све мере за обезбеђење сигурности објекта, лица, уређаја, инсталација на месту извођења радова;
- одмах по потпису уговора одреди одговорно лице за извођење радова (Одговорног извођача радова, који ће свакодневно бити присутан на градилишту. Одговорни извођач радова је дужан да подноси НАРУЧИОЦУ недељне извештаје о стању извођења радова и предузимању мера којима се осигурава поштовање рока за извршење радова);
- радове из члана 1. овог Уговора изведе у складу са правилима струке и законским прописима;
- да радове изведе у уговореним роковима;
- прихвати да у оквиру рока за реализацију свих радова који су обухваћени предмером радова, изведе и евентуалне вишкове радова до 10% назначених количина у предмеру радова, по уговореним јединичним ценама. ИЗВОЂАЧ се обавезује да све вишкове радова изведе по уговореним јединичним ценама по претходно добијеној сагласности НАРУЧИОЦА;
- да омогући НАРУЧИОЦУ стални надзор над радовима, као и над свим другим активностима у вези радова;
- поступи по примедбама НАРУЧИОЦА на изведене радове и уграђене материјале без накнаде;

Ет  
Сав  
1/11

- својим радовима не омета редовно одвијање авио саобраћаја;
- изради пројекат изведеног стања за изведене радове. Пројекат изведеног стања (графички и текстуални део) ради се на ћирилици. Инвеститору се предаје 3 (три) примерака пројекта у оригиналу у штампаном облику. Електронски облик документације се доставља у облику незаштићених датотека, за текстуални део у формату .doc или .xls, за графички део у .dwg формату. Датотеке морају бити груписане у фасцикле које својим садржајима, називима и нумерацијом одговарају штампаној документацији. Електронски облик документације обавезно садржи и pdf датотеке, које омогућавају директно штампање сваке свеске пројекта.
- по завршетку радова достави документацију изведеног стања;
- о свом трошку отклони све недостатке у току гарантног периода;
- обавезе из овог Уговора изврши са пажњом доброг стручњака;
- употребљени материјал и опрема одговарају уговореном или прописаном квалитету. У супротном, ИЗВОЂАЧ је дужан да у року од осам (8) дана отклони недостатке уочене од Надзора или овлашћеног лица Наручиоца. Ако ИЗВОЂАЧ не изврши своју обавезу у датом року, НАРУЧИЛАЦ има право да на терет ИЗВОЂАЧА изврши поправке без обзира на висину цене и исту одбије по коначном обрачуну, као и да активира меницу за добро извршења посла.
- одмах по завршетку свих радова писаним путем обавести НАРУЧИОЦА да су радови завршени;

#### Члан 6.

ИЗВОЂАЧ је одговоран за сигурност опреме и материјала, радова, радника, саобраћаја и околине због чега је дужан предузети све потребне мере да се постигне потпуна безбедност. У супротном одговара за накнаду штете.

#### Члан 7.

ИЗВОЂАЧ је дужан да на место извођења радова допреми опрему која је потребна за извођење уговорених радова у року предвиђеном у члану 4. овог Уговора.

#### Члан 8.

ИЗВОЂАЧ је дужан да на време обавести НАРУЧИОЦА или НАДЗОР о чињеницама чије је наступање од утицаја на испуњење овог Уговора, променама околности и слично. Обавештење из овог става ИЗВОЂАЧ мора НАРУЧИОЦУ да достави у писаном облику, у року од највише пет (5) дана од њиховог настанка.

### ОСИГУРАЊЕ РАДОВА

#### Члан 9.

ИЗВОЂАЧ је дужан да о свом трошку, пре почетка извођења радова, осигура радове, запослене који их обављају, опрему и материјал од свих ризика. Ако настане било која штета трећим лицима и имовини на комплексу Аеродрома Никола Тесла Београд, а проузрокована је непажњом ИЗВОЂАЧА или непоштовањем правила прописаних у уговору, ИЗВОЂАЧ је дужан да надокнади све настале трошкове, односно целокупну штету.

Осигурање градилишта и радова мора бити уговорено тако да НАРУЧИЛАЦ има статус осигураника. Осигурана сума за штету насталу на градилишту износи 100% уговорене вредности радова.

НАРУЧИЛАЦ и ИЗВОЂАЧ морају бити осигурани за случај настанка штете трећим лицима и постојећој имовини НАРУЧИОЦА на комплексу Аеродрома Никола Тесла у вези са извођењем радова, од почетка извођења до завршетка извођења радова. Код одговорности

за случај настанка штете трећим лицима и имовини на комплексу Аеродрома Никола Тесла Београд НАРУЧИЛАЦ мора имати статус осигураника. Осигурана сума за одговорност из овог става износи 100% уговорене вредности радова.

ИЗВОЂАЧ је дужан да буде осигуран од одговорности за штету коју може причинити НАРУЧИОЦУ, односно трећем лицу и по основу професионалне одговорности, у складу са Законом о планирању и изградњи (члан 129а).

Извођач је обавезан да спроводи све потребне мере заштите на раду, као и противпожарне заштите.

До примопредаје изведених радова ризик случајних пропуста и оштећења радова, материјала и опреме сноси ИЗВОЂАЧ.

## НАДЗОР

### Члан 10.

НАРУЧИЛАЦ је обавезан да, пре почетка извођења радова, обавести ИЗВОЂАЧА о лицу које ће, у име и за рачун НАРУЧИОЦА, предузимати све радње у вези са извођењем радова из члана 1. овог Уговора (у даљем тексту: Контролор).

Контролор заступа НАРУЧИОЦА и у његово име и за његов рачун може да предузима све радње у вези са извођењем радова који су предмет овог Уговора, а нарочито да:

- врши контролу извођења радова;
- прати одржавање уговорених рокова;
- врши контролу квалитета изведених радова;
- врши контролу коначног обрачуна и учествује у поступку примопредаје радова.

ИЗВОЂАЧ је дужан да НАРУЧИОЦУ омогући спровођење сталног надзора над извођењем радова, као и на свим другим активностима везаним за уговорене радове.

### Члан 11.

ИЗВОЂАЧ је дужан да благовремено, писаним путем, обавештава Контролора о свим питањима битним за испуњење уговорних обавеза.

### Члан 12.

ИЗВОЂАЧ је дужан да, о свом трошку, након изведених радова уклони све раднике и материјал који је остао приликом извођења радова.

### Члан 13.

ИЗВОЂАЧ се обавезује да ће радовима непосредно руководити стручна особа која има одређену стручну спрему и радно искуство и одговарајућу лиценцу с обзиром на врсту радова.

Листу свих радника ИЗВОЂАЧ је дужан да достави НАРУЧИОЦУ најкасније пет (5) дана пре почетка радова, са потребном документацијом и листингом комплетне опреме.

### Члан 14.

НАРУЧИЛАЦ, односно Контролор, има право да од ИЗВОЂАЧА захтева да са градилишта уклони особе које се као радници ИЗВОЂАЧА немарно односе према обавезама утврђеним овим Уговором.

## ГАРАНЦИЈА И КВАЛИТЕТ

### Члан 15.

Гарантни рок за изведене радове и уграђени материјал износи \_\_\_\_\_ година, од дана примопредаје радова, односно потписивања Записника о примопредаји радова.

Гарантни рок за не појављивање корозије на челичном делу ограде (стубови и поља) износи \_\_\_\_\_ година, од дана примопредаје радова, односно потписивања Записника о примопредаји радова.

ИЗВОЂАЧ је дужан да на први позив НАРУЧИОЦА, у току трајања гарантног рока, изврши све поправке и отклони све недостатке у року не дужем од 7 дана од позива НАРУЧИОЦА. У супротном, НАРУЧИЛАЦ има право да активира меницу као гаранцију за отклањање грешака у гарантном року из члана 16. овог уговора и отклони недостатке о трошку ИЗВОЂАЧА.

## СРЕДСТВО ФИНАНСИЈСКОГ ОБЕЗБЕЂИВАЊА

### Члан 16.

ИЗВОЂАЧ је дужан да, у року десет (10) дана од дана закључења овог Уговора достави НАРУЧИОЦУ гаранцију банке на 10% од укупне вредности овог Уговора, као гаранцију за добро извршење посла, са роком важења 30 дана дужим од дана истека рока за извршење посла.

Гаранција из става 1. овог члана биће враћена ИЗВОЂАЧУ у року од 15 дана од дана прибављања ПОТВРДЕ вршиоца стручног надзора и НАРУЧИОЦА да су радови завршени и да су отклоњене све примедбе на квалитет изведених радова, и након што ИЗВОЂАЧ преда НАРУЧИОЦУ банкарску гаранцију у висини 10% уговорене вредности за отклањање недостатака у гарантном року. Ако се за време трајања уговора, из било којих разлога, промене рокови за извршење уговорне обавезе, ИЗВОЂАЧ мора продужити важност банкарске гаранције добро извршење посла у складу са инструкцијама Наручиоца. Захтев Наручиоца је да свака од банкарских гаранција важи најмање 30 дана после истека тако промењеног рока.

Банкарску гаранцију као Гаранцију за добро извршење посла НАРУЧИЛАЦ ће наплатити у целости у случају да ИЗВОЂАЧ, својом кривицом, уговорену обавезу не испуни у уговореном обиму, року и квалитету.

Уколико ИЗВОЂАЧ има седиште у иностраној држави, дужан је да банкарску гаранцију достави путем слања SWIFT поруке упућене на пословну банку Наручиоца у року од 15 дана од дана закључења уговора. (Напомена: за стране понуђаче)

ИЗВОЂАЧ је дужан да у року од десет (10) дана од дана од дана прибављања ПОТВРДЕ вршиоца стручног надзора и НАРУЧИОЦА да су радови завршени и да су отклоњене све примедбе на квалитет изведених радова достави НАРУЧИОЦУ банкарску гаранцију у висини 10% уговорене вредности, за отклањање недостатака у гарантном периоду, и са роком важности 30 дана дуже од истека гарантног рока, а НАРУЧИЛАЦ ће вратити ИЗВОЂАЧУ гаранцију за добро извршење посла под условом да ова обезбеђења нису активирани у складу са овим Уговором.

Уколико ИЗВОЂАЧ има седиште у иностраној држави, дужан је да банкарску гаранцију достави путем слања SWIFT поруке упућене на пословну банку Наручиоца у року од 15 дана од дана прибављања потврде. (Напомена: за стране понуђаче)

*Sub* *Сво*  
1 w

Банкарска гаранција за отклањање недостатака у гарантном року се доставља Наручиоцу на један од следећих начина:

- са роком важности који је за 30 дана дужи од трајања гарантног рока или
- са краћим роком важности (најмање 1 година), уз обавезу продужавања најкасније 30 дана пре истека рока важности. Уколико ИЗВОЂАЧ не продужи рок важења наведене банкарске гаранције у предвиђеном року, Наручилац остварује право да банкарску гаранцију за отклањање недостатака у гарантном року да на протест.

## **ПРИМОПРЕДАЈА РАДОВА**

### **Члан 17.**

О примопредаји радова се саставља Записник. Комисију за примопредају и коначан обрачун објекта сачињавају представници ИЗВОЂАЧА и овлашћеног лица НАРУЧИОЦА. Комисија сачињава коначан обрачун и Записник о примопредаји објекта. Објекат се сматра спремним за примопредају:

- 1) ако су извршени сви радови предвиђени документацијом, прописима и Уговором;
- 2) ако је Пројекат изведеног објекта потписан од стране ИЗВОЂАЧА, НАДЗОРА и овлашћеног лица НАРУЧИОЦА и предат НАРУЧИОЦУ;
- 3) ако су обезбеђени докази о квалитету извршених радова, односно о квалитету уграђеног материјала и опреме и друге дозволе и сагласности прописане законом;
- 4) ако је припремљена градилишна документација;
- 5) ако су уклоњени привремени објекти и уређаји и градилиште потпуно очишћено.

## **ТРАЈАЊЕ УГОВОРА**

### **Члан 18.**

Уговор се закључује на период до испуњења уговорних обавеза обе уговорне стране.

### **Члан 19.**

Наручилац може, из објективних разлога, дозволити промену битних елемената уговора због настанка непредвиђених околности, које нису на страни ИЗВОЂАЧА радова.

## **УГОВОРНА КАЗНА И НАКНАДА ШТЕТЕ**

### **Члан 20.**

У случају да дође до прекорачења рока за извођење радова, ИЗВОЂАЧ се обавезује да НАРУЧИОЦУ плати уговорну казну за сваки дан прекорачења рока у висини од 0,2% од укупне вредности (без ПДВ) која је утврђена у члану 2. став 1. овог Уговора. Максимална вредност уговорне казне износи 10% вредности утврђене у члану 2. став 1. овог уговора.

ИЗВОЂАЧ нема право да плати уговорну казну и да одустане од Уговора.

### **Члан 21.**

У случају да ИЗВОЂАЧ не изврши своје обавезе у свему у складу са овим Уговором, НАРУЧИЛАЦ има, по свом избору, право на сразмерно умањење цене, право да активира средства финансијског обезбеђења из члана 16. овог уговора у зависности од основа, као и право једностраног раскида овог Уговора без образложења и без отказног рока.

НАРУЧИЛАЦ у сваком случају има право на накнаду штете.

## **ПРЕЛАЗНЕ И ЗАВРШНЕ ОДРЕДБЕ**

**Члан 22.**

Овај Уговор ступа на снагу даном потписивања од стране овлашћених представника уговорних страна и закључује се на период од годину дана или до искоришћења финансијских средстава из члана 2. став 1. овог Уговора, у зависности који се од ова два услова пре оствари.

НАРУЧИЛАЦ задржава право да не набави предмет набавке у уговореној количини и може без образложења да одустане од извођења радова који су предмет овог уговора у сваком тренутку, у ком случају ИЗВОЂАЧ нема право на накнаду штете и изгубљене добити.

Наручилац има право једностраног раскида овог уговора доставом писаног обавештења о раскиду ИЗВОЂАЧУ у ком случају ће се Уговор сматрати раскинутим по протеклу 15 календарских дана, рачунајући од дана пријема писаног обавештења о раскиду од стране ИЗВОЂАЧА. У случају раскида уговора од стране НАРУЧИОЦА, ИЗВОЂАЧ нема право на накнаду штете и изгубљене добити."

**Члан 23.**

Евентуалне спорове настале у вези примене и извршења овог Уговора уговорне стране решаваће мирним путем у духу добрих пословних обичаја.

За решавање спорова који нису решени на начин из става 1. овог члана надлежан је Привредни суд у Београду.

**Члан 24.**

За све остало што није уређено овим Уговором примењиваће се важећи Закони и прописи Републике Србије којима су уређена питања изградње објеката и Закон о облигационим односима.

**Члан 25.**

Овај Уговор сачињен је у четири (4) истоветна примерка, од којих по два (2) примерка за сваку уговорну страну.

**ИЗВОЂАЧ РАДОВА:**

Директор

**НАРУЧИЛАЦ:**  
**АД АЕРОДРОМ НИКОЛА ТЕСЛА**  
**БЕОГРАД**

Директор технике Драган  
Димитријевић, дипл. инж.

**Напомена:**

Понуђач је у обавези да потпише и печати овај модел уговора и тако се изјасни да је у свему сагласан са моделом уговора и да прихвата да у случају да му се додели уговор, исти закључи у свему у складу са моделом уговора из предметне конкурсне документације. Овај модел уговора представља садржину уговора који ће бити закључен са изабраним понуђачем.

## 8. ИЗЈАВА О НЕЗАВИСНОЈ ПОНУДИ

### ИЗЈАВА

---

---

(навести назив и седиште понуђача)

У складу са чл. 26. и 61. став 4. тачка 9) Закона о јавним набавкама ("Службени гласник РС" бр., 124/12, 14/15 и 68/15), под пуном материјалном и кривичном одговорношћу потврђујем да сам понуду, у отвореном поступку јавне набавке **"ЗАМЕНА ОГРАДЕ НА ПАРКИНЗИМА П5, П6 И П7 И ОГРАДЕ ОКО ТС 35/10" БРОЈ 74/2017 ОП**, поднео независно, без договора са другим понуђачима или заинтересованим лицима.

---

Место и датум:

М.П.

---

Потпис понуђача и овера

#### Напомена:

У случају постојања основане сумње у истинитост изјаве о независној понуди, наручилац ће одмах обавестити организацију надлежну за заштиту конкуренције. Организација надлежна за заштиту конкуренције може понуђачу, односно заинтересованом лицу изрећи меру забране учешћа у поступку јавне набавке ако утврди да је понуђач, односно заинтересовано лице повредило конкуренцију у поступку јавне набавке у смислу закона којим се уређује заштита конкуренције. Мера забране учешћа у поступку јавне набавке може трајати до две године. Повреда конкуренције представља негативну референцу, у смислу члана 82. став 1. тачка 2. Закона.

Уколико понуду подноси група понуђача, Изјава мора бити потписана од стране овлашћеног лица сваког понуђача из групе понуђача и оверена печатом.

## 9 . ОБРАЗАЦ СТРУКТУРЕ ЦЕНЕ, СА УПУТСТВОМ КАКО ДА СЕ ПОПУНИ

Назив Понуђача:
Адреса:
Текући рачун понуђача:
Телефон:
Факс:
Мејл:
ПИБ:

**НАРУЧИЛАЦ:**

АД АЕРОДРОМ НИКОЛА ТЕСЛА БЕОГРАД

На основу понуде у јавној набавци "ЗАМЕНА ОГРАДЕ НА ПАРКИНЗИМА П5, П6 И П7 И ОГРАДЕ ОКО ТС 35/10" БРОЈ 74/2017 ОП, издајем следећи образац

Р. бр.	ЕЛЕМЕНТИ СТРУКТУРЕ ЦЕНЕ	Кол.	Јед. цена без ПДВ	Јед. цена са ПДВ	Укупна цена без ПДВ	Укупна цена са ПДВ
1						
2						
3						
4						
5						
Укупна цена без ПДВ-а:						
Укупан ПДВ:						
Укупна цена са ПДВ-ом:						

Место и датум:

М.П.

Потпис понуђача и овера

**НАПОМЕНА:**

- Горња табела је само модел који садржи минималне податке Обрасца структуре цене. Образац структуре цене даје се у форми у којој је понуђачу могуће да прикаже све елементе од којих се цена састоји. Понуђач сам одређује број редова табеле обрасца структуре цене у зависности од броја позиција. То значи

*Handwritten signatures and initials*



**да Понуђач сам израђује Образац структуре цене, поштујући форму и садржину модела датог у конкурсној документацији.**

Упутство како да се попуни образац структуре цене

- Образац структуре цене, као обавезни део конкурсне документације, понуђач мора доставити у понуди;
- Образац доставити попуњен ручно, на компјутерском штампачу или писаћој машини, у форми која одговара понуђачу;
- Образац мора потписати овлашћено лице понуђача;
- Рубрика **"ЕЛЕМЕНТИ СТРУКТУРЕ ЦЕНЕ по ставкама"** попуњава се на начин да обухвати све трошкове који су уграђени у укупно понуђену цену, а које је могуће одвојено приказати.
- Минимални садржај Обрасца структуре цене дат је у табели која је саставни део овог обрасца конкурсне документације. У случају да Образац структуре цене не садржи најмање онолико података који су наведени у табели, Наручилац ће сматрати да Образац структуре цене није сачињен и одбиће такву понуду као неприхватљиву.
- Уколико понуђач нема потреба да своју понуду разлаже на све елементе од којих се понуђена цена састоји, довољно је да у обрасцу структуре цене упише само укупну вредност понуде, на начин дефинисан самим обрасцем.
- Цене из овог обрасца морају бити изражене у истој валути у којој је дата понуда

*Е.П. О.С.*  
1 м

## 10. СРЕДСТВО ФИНАНСИЈСКОГ ОБЕЗБЕЂЕЊА

### ПРИЛОГ 1

#### ИЗЈАВА О ИЗДАВАЊУ БАНКАРСКЕ ГАРАНЦИЈЕ ЗА ДОБРО ИЗВРШЕЊЕ ПОСЛА (ПИСМО О НАМЕРАМА)

#### ИЗЈАВА

Беспоговорно се обавезујемо да ћемо у року од најкасније 10 дана (15 дана за стране понуђаче) од дана закључења Уговора издати Наручиоцу АД Аеродром Никола Тесла Београд инструмент обезбеђења – банкарску гаранцију за добро извршење посла, на износ од 10 % вредности понуде за извођење радова "ЗАМЕНА ОГРАДЕ НА ПАРКИНЗИМА П5, П6 И П7 И ОГРАДЕ ОКО ТС 35/10" БРОЈ 74/2017 ОП, као гаранцију испуњења уговорне обавезе. Банкарска гаранција биће неопозива, безусловна, без права приговора, наплатива на први позив и издата од стране банке прихватљиве за Наручиоца.

Сагласни смо да се, по захтеву Наручиоца, издати инструмент обезбеђења уговорне обавезе може поднети банци и то у случају раскида Уговора, некавалитетног или неблаговременог испуњења уговорне обавезе. Важност гаранције је 15 дана дуже од дана потписивања Записника о примопредаји.

Након истека рока важности гаранције, по завршетку уговорних обавеза, за јавну набавку "ЗАМЕНА ОГРАДЕ НА ПАРКИНЗИМА П5, П6 И П7 И ОГРАДЕ ОКО ТС 35/10" БРОЈ 74/2017 ОП на Аеродрому Никола Тесла Београд, Наручилац се обавезује да врати издати инструмент обезбеђења испуњења уговорне обавезе са могућношћу продужења. У случају да се укаже потреба продужења банкарске гаранције, важност банкарске гаранције ће бити благовремено продужена, односно најкасније 15 дана пре истека њене важности, а уколико се то не учини, Наручилац има право да активира банкарску гаранцију којој није продужен рок важења.

Датум:

Потпис и печат банке-гаранта:

\_\_\_\_\_

\_\_\_\_\_

НАПОМЕНА: Изјава се прилаже уз понуду, а банкарска гаранција доставља у складу са Уговором.

*Julijana*  
*1/20*

**ПРИЛОГ 2**

**ОБРАЗАЦ ГАРАНЦИЈЕ ЗА ДОБРО ИЗВРШЕЊЕ ПОСЛА**

Назив банке	
Место и адреса	
Корисник гаранције (Наручилац)	
Гаранција број:	датум:
У складу са Уговором број:	од:

закљученим између:

**АД Аеродром Никола Тесла Београд**  
**11180 Београд 59**  
**Република Србија**

и  
Назив Понуђача  
Место и адреса Понуђача  
за

**УСТУПАЊЕ ИЗВОЂЕЊА РАДОВА**  
**ЗА ИЗВОЂЕЊЕ РАДОВА "ЗАМЕНА ОГРАДЕ НА ПАРКИНИМА П5, П6 И П7 И ОГРАДЕ**  
**ОКО ТС 35/10" БРОЈ 74/2017 ОП.**

чија укупна Уговорена вредност износи \_\_\_\_\_ динара и словима  
(\_\_\_\_\_) у року од \_\_\_\_\_ и у обиму и  
квалитету дефинисаним горе наведеним Уговором.

На захтев Понуђача: \_\_\_\_\_ се овом Гаранцијом неопозиво и безусловно  
обавезујемо да ће Понуђач своју Уговорену обавезу испунити у уговореном обиму, роковима  
и квалитету.

Уколико Понуђач не изврши своју обавезу из претходног става, Банка ће, неопозиво, без  
права приговора и на први писани захтев Наручиоца и без судске одлуке извршити плаћање  
Наручиоцу износ од \_\_\_\_\_ динара, што чини 10 % Уговорене цене. Наша обавеза  
важи и у случају делимичног извршења уговорених обавеза.

Ова Гаранција важи најкасније до \_\_\_\_\_ године, односно 15 дана дуже од дана  
потписивања Записника о примопредаји. После истека наведеног рока Гаранција губи  
важност и наше обавезе престају без обзира да ли је Гаранција враћена. У случају да се  
укаже потреба продужења банкарске гаранције, важност банкарске гаранције ће бити  
благовремено продужена, односно најкасније 15 дана пре истека њене важности, а уколико  
се то не учини, Наручилац има право да активира банкарску гаранцију којој није продужен  
рок важења.

Могуће спорове између Корисника гаранције и Банке решаваће надлежни суд у Републици  
Србији.

Ова гаранција се издаје у три примерка, од којих један оригиналан примерак припада  
Наручиоцу, а остала два примерка задржавају Понуђач и Банка.

Гарант (печат и потпис)

Сагласан са текстом:

Потпис овлашћене особе Понуђача

*Handwritten signatures and initials*

**ПРИЛОГ 3**

**ИЗЈАВА О ИЗДАВАЊУ БАНКАРСКЕ ГАРАНЦИЈЕ ЗА ОТКЛАЊАЊЕ НЕДОСТАКА У  
ГАРАНТНОМ ПЕРИОДУ (ПИСМО О НАМЕРАМА)**

**ИЗЈАВА**

Беспоговорно се обавезујемо да ћемо у року од 10 дана (15 дана за стране понуђаче) од дана прибављања потврде Наручиоца да су сви радови завршени и да су отклоњене све примедбе издати Наручиоцу АД Аеродром Никола Тесла Београд инструмент обезбеђења – банкарску гаранцију за отклањање недостатака у гарантном периоду, на износ од 10 % вредности понуде за извођење радова на **"ЗАМЕНА ОГРАДЕ НА ПАРКИНЗИМА П5, П6 И П7 И ОГРАДЕ ОКО ТС 35/10" БРОЈ 74/2017 ОП**, као гаранцију испуњења уговорне обавезе. Банкарска гаранција биће неопозива, безусловна, без права приговора, наплатива на први позив, и издата од стране банке прихватљиве за Наручиоца.

Сагласни смо да се, по захтеву Наручиоца, издати инструмент обезбеђења уговорне обавезе може поднети банци и то у случају раскида Уговора, некавалитетног или неблаговременог испуњења уговорне обавезе. Гаранција важи за све време трајања гарантног периода, а имаће важност 30 дана дужи од трајања гарантног рока, рачунато од дана потписивања Записника о примопредаји радова.

Након истека рока важности гаранције, по завршетку уговорних обавеза, за јавну набавку радова **"ЗАМЕНА ОГРАДЕ НА ПАРКИНЗИМА П5, П6 И П7 И ОГРАДЕ ОКО ТС 35/10" БРОЈ 74/2017 ОП**. Наручилац се обавезује да врати издати инструмент обезбеђења испуњења уговорне обавезе. У случају да се укаже потреба продужења банкарске гаранције, важност банкарске гаранције ће бити благовремено продужена, односно најкасније 15 дана пре истека њене важности, а уколико се то не учини, Наручилац има право да активира банкарску гаранцију којој није продужен рок важења.

Датум:

Потпис и печат банке-гаранта:

\_\_\_\_\_

\_\_\_\_\_

НАПОМЕНА: Изјава се прилаже уз понуду, а банкарска гаранција доставља се у складу са уговором.

*Handwritten signatures and initials:*  
Zuk  
Puk  
LW

**ПРИЛОГ 4**

**ОБРАЗАЦ ГАРАНЦИЈЕ ЗА ОТКЛАЊАЊЕ НЕДОСТАКА У ГАРАНТНОМ ПЕРИОДУ**

Назив банке	
Место и адреса	
Корисник гаранције (Наручилац)	
Гаранција број:	датум:
У складу са Уговором број:	од:

закљученим између:

**АД Аеродром Никола Тесла Београд**  
**11180 Београд 59**  
**Република Србија**

и

Назив Понуђача  
Место и адреса Понуђача

за

**УСТУПАЊЕ РАДОВА**  
**ЗА ИЗВОЂЕЊЕ РАДОВА "ЗАМЕНА ОГРАДЕ НА ПАРКИНЗИМА П5, П6 И П7 И ОГРАДЕ**  
**ОКО ТС 35/10" БРОЈ 74/2017 ОП.**

чија укупна Уговорена вредност износи \_\_\_\_\_ динара и словима  
( \_\_\_\_\_ ) у року од \_\_\_\_\_ и у обиму и  
квалитету дефинисаним горе наведеним Уговором.

На захтев Понуђача: \_\_\_\_\_ се овом Гаранцијом неопозиво и безусловно  
обавезујемо да ће Понуђач своју Уговорену обавезу испунити у понуђеном гарантном року.  
Уколико Понуђач не изврши своју обавезу из претходног става, Банка ће, неопозиво, без  
права приговора и на први писмени захтев Наручиоца и без судске одлуке извршити  
плаћање Наручиоцу износ од \_\_\_\_\_ динара, што чини 10 % Уговорене цене. Наша  
обавеза важи и у случају делимичног извршења уговорених обавеза.

Ова Гаранција важи најкасније до \_\_\_\_\_ године, односно 10 дана дуже од истека  
гарантног рока, рачунато од дана потписивања Записника о примопредаји радова. После  
истека наведеног рока Гаранција губи важност и наше обавезе престају без обзира да ли је  
Гаранција враћена. У случају да се укаже потреба продужења банкарске гаранције, важност  
банкарске гаранције ће бити благовремено продужена, односно најкасније 15 дана пре истека  
њене важности, а уколико се то не учини, Наручилац има право да активира банкарску  
гаранцију којој није продужен рок важења.

Могуће спорове између Корисника гаранције и Банке решаваће надлежни суд у Републици Србији.

Ова гаранција се издаје у три примерка, од којих један оригиналан примерак припада  
Наручиоцу, а остала два примерка задржавају Понуђач и Банка.

Гарант (печат и потпис)

Сагласан са текстом:

Потпис овлашћене особе Понуђача

## 11. ОБРАЗАЦ ТРОШКОВА ПРИПРЕМЕ ПОНУДЕ

(навести назив и седиште понуђача)

У складу са чланом 88. Закона о јавним набавкама ("Службени гласник Републике Србије", бр.124/12, 14/15 и 68/15), као и чл. 2. и 15. Правилника о обавезним елементима конкурсне документације у поступцима јавних набавки и начину доказивања испуњености услова ("Службени гласник Републике Србије", бр. 86/2015) достављамо структуру трошкова за припремање понуде за јавну набавку **"ЗАМЕНА ОГРАДЕ НА ПАРКИНЗИМА П5, П6 И П7 И ОГРАДЕ ОКО ТС 35/10" БРОЈ 74/2017 ОП**, и то:

Р.бр.	Врста трошкова	Износ у динарима
1		
2		
3		
4		

Напомена: Сходно члану 88. став 2. Закона о јавним набавкама трошкове припреме и подношења понуде сноси искључиво Понуђач и не може тражити од Наручиоца накнаду трошкова, осим у случају из става 3. истог члана, ако је поступак јавне набавке обустављен из разлога који су на страни Наручиоца, под условом да је понуђач тражио накнаду трошкова у својој понуди.

Место и датум:

М.П.

Назив понуђача, потпис  
овлашћеног лица и овера

### Напомена:

Уколико понуђач тражи накнаду трошкова, доставити попуњен, оверен и потписан Образац 11., у супротном овај образац се не доставља у понуди.

*Етс* *Ос*  
1/14